

BORMANN[®]

PRO

Built to last.

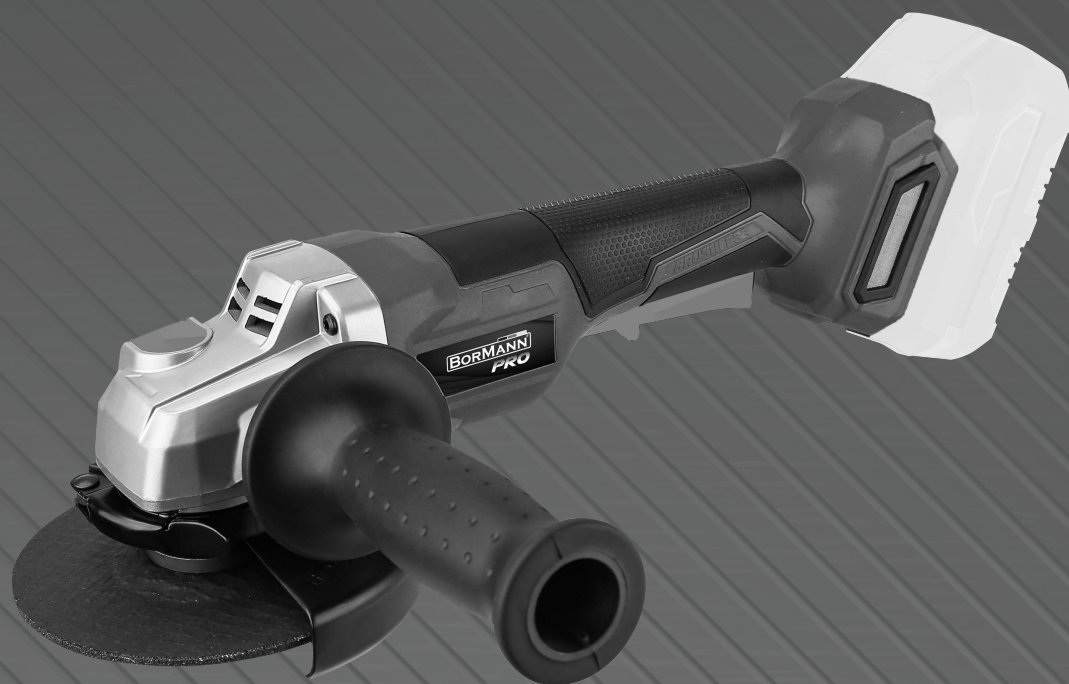

BBP5133
070450

EN FR
IT EL
BG SL
RO HR
PL

v2.2



WWW.NIKOLAOUTOOLS.COM



MAIN PARTS - PIÈCES PRINCIPALES - PARTI PRINCIPALI - ΚΥΡΙΑ ΜΕΡΗ - ОСНОВНИ ЧАСТИ -
GLAVNI DELI - PIESE PRINCIPALE - GLAVNI DIJELOVI - GŁÓWNE CZĘŚCI

A

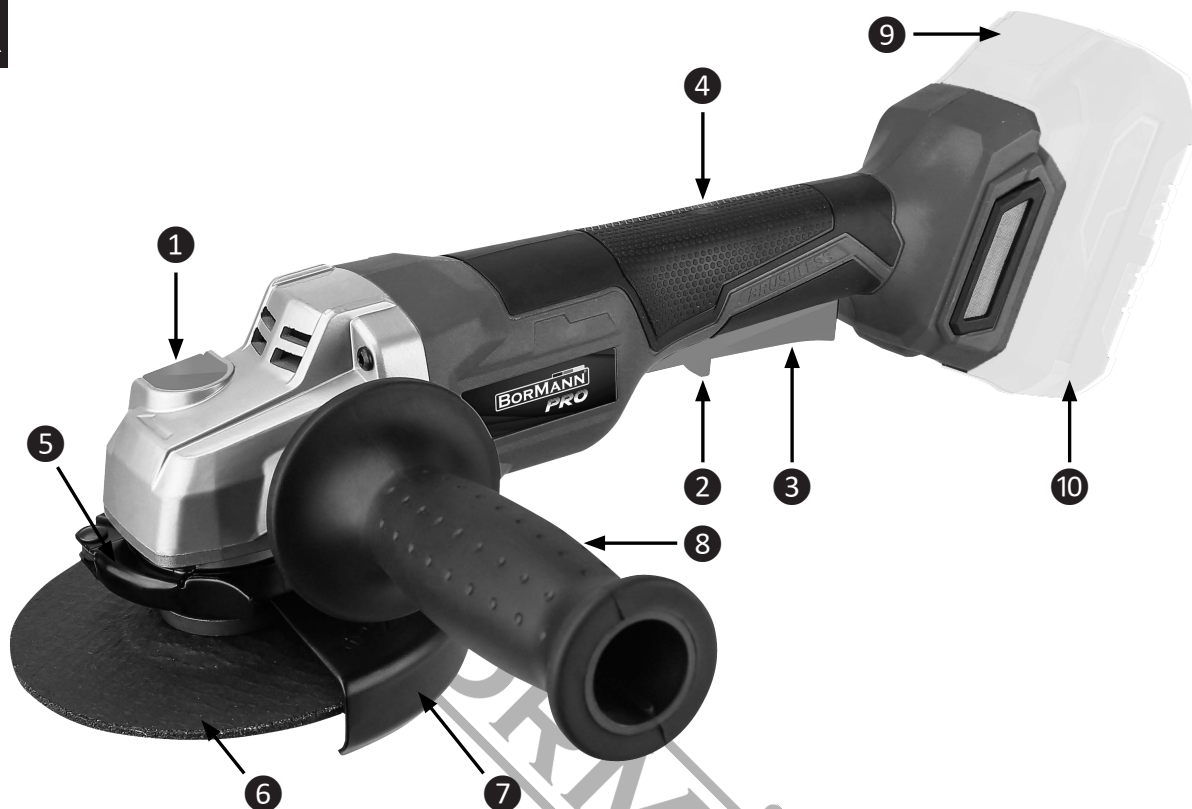

EN

1. Shaft lock
2. Lock-off switch
3. ON/OFF trigger
4. Soft handle (main handle)
5. Lever
6. Disc
7. Disc guard
8. Side grip
9. Battery button
10. Battery (not included)

FR

1. Verrouillage de l'arbre
2. Interrupteur de verrouillage
3. Gâchette ON/OFF (marche/arrêt)
4. Poignée souple (poignée principale)
5. Levier
6. Meule
7. Protection de la meule
8. Poignée latérale
9. Bouton de la batterie
10. Batterie (non incluse)

IT

1. Blocco dell'albero
2. Interruttore di blocco
3. Grilletto ON/OFF (accesso/spento)
4. Impugnatura morbida (impugnatura principale)
5. Leva
6. Mola
7. Protezione della mola
8. Impugnatura laterale
9. Pulsante della batteria
10. Batteria (non inclusa)

EL

1. Κλειδωμα
2. Διακόπτης ασφαλείας
3. Σκανδάλη ON/OFF
4. Μαλακή λαβή (κύρια λαβή)
5. Μοχλός
6. Δίσκος
7. Προφυλακτήρας δίσκου
8. Πλευρική λαβή
9. Κουμπί μπαταρίας
10. Μπαταρία (δεν περιλαμβάνεται)

BG

1. Заклучване на вала
2. Превключвател за блокиране
3. Спусък ON/OFF (вкл/изкл)
4. Мека дръжка (основна дръжка)
5. Лост
6. Шлайфащо колело
7. Предпазител на колелото
8. Странична ръкохватка
9. Бутон на батерията
10. Батерия (не е включена)

SL

1. Blokada gredi
2. Stikalo za zaklepanje
3. Sprožilnik ON/OFF (vklop/izklop)
4. Mehak ročaj (glavni ročaj)
5. Vzvod
6. Brusilno kolo
7. Zaščita kolesa
8. Stranski ročaj
9. Gumb za baterijo
10. Baterija (ni vključena)

RO

1. Blocare arbore
2. Înterupător de blocare
3. Trăgaci ON/OFF (pornit/oprit)
4. Mâner moale (mâner principal)
5. Pârghie
6. Roată de șlefuit
7. Protecție pentru roată
8. Mâner lateral
9. Buton pentru baterie
10. Baterie (nu este inclusă)

HR

1. Blokada osovine
2. Prekidač za zaključavanje
3. ON/OFF okidač
4. Meka ručka (glavna ručka)
5. Poluga
6. Disk
7. Zaštita diska
8. Bočni hvat
9. Tipka za bateriju
10. Baterija (nije uključena)

PL

1. Blokada wału
2. Przetłącznik blokady
3. Spust ON/OFF
4. Miękki uchwyt (uchwyt główny)
5. Dźwignia
6. Tarcza
7. Osłona tarczy
8. Uchwyt boczny
9. Przycisk baterii
10. Bateria (brak w zestawie)

SYMBOLS



Wear eye protection.



Wear hearing protection.



Wear protective gloves.



Wear a dust mask.



Wear protective clothing.

SAFETY INSTRUCTIONS



Warning: Read the manual carefully before use. Failure to follow the warnings and instructions may result in damage to the unit and/or physical injury. Store the manual in a safe place for future reference.

General power tool safety warnings

Work area safety

- Keep the work area clean and well lit. Dark or cluttered areas could lead to accidents.
- Do not operate power tools in explosive atmospheres, such as in the presence of flammable liquids or fumes, gases or dust. Power tools could create sparks which may ignite the gases or fumes.
- Keep children and bystanders at a safe distance while operating the power tool.

Electrical safety

- Make sure that power tool plugs match the outlet. Do not ever modify the plug in any way. Do not use adapter plugs with earthed power tools. Using unmodified plugs and matching outlets will reduce the risk of electric shock.
- Avoid body contact with earthed or grounded materials or objects, such as radiators, pipes, ranges and refrigerators. There is an tremendous risk of electric shock if your body is earthed or grounded.
- Do not expose power tools to rain or any other wet conditions. Water entering a power tool could increase the risk of electric shock.
- Do not abuse the power cord. Never use the cord for carrying, pulling or unplugging the electric tool. Keep the cord in a safe distance from heat, oil, sharp edges and any moving parts. Damaged or entangled cords will increase the risk of electric shock.
- When operating an electric power tool outdoors, use an extension cable which has the appropriate specifications for outdoor use. Use of an extension cable suitable for outdoor use reduces the risk of electric shock.
- If operating a power tool in a damp location cannot be avoided, use a residual current device (RCD) protected supply. Use of an RCD reduces the risk of electric shock.

Personal safety

- Stay alert, watch what you are doing and use common sense when operating the power tool. Do not use the power tool if you are feeling tired or are under the influence of alcohol, drugs, or medication. A moment of inattention while operating the power tool may result in serious personal injury.
- Use personal protective equipment. Always wear eye protection. Protective equipment such as a dust mask, hearing protection, non-skid safety shoes or protective helmets, used in appropriate conditions will reduce the risk of sustaining personal injuries.
- Prevent unintentional starting. Ensure the power switch is in the off-position before connecting to power source and/or battery pack, picking up or carrying the power tool. Carrying power tools with your finger on the power switch or connecting power tools that have the switch in the on position to a power source can lead to accidents.
- Remove any adjusting keys or wrenches before turning on the power tool. An adjusting key or a wrench left attached to a rotating part of the power tool may result in personal injury.
- Do not overreach. Keep balance and proper footing at all times. This helps the operator have better control of the power tool in unexpected situations.
- Dress properly. Do not wear loose clothing or jewellery. Keep your hair, clothing and gloves away from any moving parts. Loose clothes, jewellery and/or long hair can be caught in moving parts.

Power tool use and care

- Do not force the power tool. Use the correct power tool for the each application. The correct power tool will always do the job better and safer when used as intended.
- Do not use the power tool if the switch does not turn activate or deactivate it. Any power tool that cannot be controlled with the switch is extremely dangerous and must be repaired.
- Disconnect the main plug from the power source and/or the battery pack from the power tool before changing accessories, making any adjustments, or storing the power tool. Such preventive safety measures will reduce the risk of starting the power tool accidentally.
- When the power tool is not in use, store it out of the reach of children and do not allow persons unfamiliar with the power tool or these instructions to use and operate the power tool. Power tools are extremely dangerous in the hands of untrained users.
- Maintain the power tool. Check for misalignment or binding of moving parts, breakage of parts, leakage and any other issue that may affect the power tool's operation. If damaged, have the power tool repaired before use. Many accidents and injuries are caused by poorly maintained power tools.
- Keep the cutting parts of the power tool sharp and clean. Properly maintained cutting tools with sharp cutting edges are less likely to bind and are more precise and easier to control.

- Always use the power tool, accessories and tool bits etc. in accordance with the instructions of this instruction manual, taking into account the working conditions and the work that is to be performed. Use of the power tool for applications different from those intended could result in personal injury or cause damage to the power tool.
- Keep the handles and any grasping surfaces of the power tool dry, clean and free of oil and grease. Slippery handles and grasping surfaces do not allow for safe handling of the tool in unexpected circumstances.

Battery tool use and care

- Recharge the batteries only with the charger specified by the manufacturer. A charger that is used to charge unsuitable batteries can create a risk of fire.
- Use the power tool only with the specifically designated battery packs. Use of any other battery packs may create a risk of injury and fire.
- When the battery pack is not in use, keep it away from other metal objects, like paper clips, coins, keys, nails, screws or other small metal objects that can make a connection from one terminal to another. Shorting the battery terminals together may cause burns or a fire.
- Under abusive conditions, liquid may be ejected from the battery; avoid contact. If contact accidentally occurs, flush with water. If liquid contacts eyes, seek medical help immediately. Liquid ejected from the battery may cause irritation or burns.
- Do not use a battery pack that is damaged or modified. Damaged or modified batteries may not function as intended, resulting in fire or explosion.
- Do not expose a battery pack to fire or excessive temperatures. Exposure to fire or temperatures above 130°C may cause an explosion.
- Follow all charging instructions and do not charge the battery pack outside the temperature range specified in the instructions. Charging improperly or at temperatures outside the specified range may damage the battery and increase the risk of fire.

Service

- Have the power tool serviced by qualified service personnel, using only identical replacement parts. This will ensure that the safety of the power tool is maintained.
- Never attempt to repair damaged battery packs on your own. Service of battery packs should only be performed by the manufacturer or authorized service technicians.

Safety instructions for the battery pack

- Do not dismantle, open, smash or burn the battery pack.
- Protect the battery against heat (e.g., against continuous intense sunlight), fire, water and moisture. There is a risk of explosion.
- Do not short-circuit the battery pack. There is a risk of explosion.
- Only use the battery pack with compatible products from the manufacturer.
- In case of damage and improper use of the battery pack, vapours may be emitted. Ventilate the area and seek medical help in case of complaints. The vapours can irritate the respiratory system.
- After extended periods of storage, it may be necessary to charge and discharge the battery pack several times to obtain maximum performance.
- The battery pack performs optimally when it is operated at normal room temperature (20 °C ± 5 °C).
- Recharge only with the specified charger. Do not use any charger other than the one that is provided.
- Do not use any battery pack which is not designed for use with the equipment.
- The battery can be damaged by pointed objects such as nails or screwdrivers or by force applied externally. An internal short circuit may occur, causing the battery to burn, smoke, explode or overheat.
- Occasionally clean the venting slots of the battery using a soft, clean and dry brush.
- Keep the battery pack out of the reach of children.
- Remove the battery from the equipment when not in use.
- Make sure the battery is removed prior to making any adjustments, changing accessories, before carrying out maintenance or repair work and before storing the tool.
- Wipe the battery terminals with a clean, dry cloth if they become dirty.
- Replace batteries which have been dropped from a height of more than one meter or which have been exposed to violent shocks without delay, even if the housing of the battery pack appears to be undamaged. The battery cells inside the battery may have suffered serious damage.
- Do not store the power tool and battery in locations where the temperature may reach or exceed 50 °C.
- If electrolyte gets into your eyes, rinse them out with plenty of clear water and seek medical attention right away. Contact of electrolyte with eyes may result in loss of eyesight.

Safety instructions for cordless angle grinders

- Do not use accessories which are not specifically designed and recommended by the tool manufacturer.
- The rated speed of the disc must be at least equal to the maximum speed marked on the power tool. Discs running faster than their rated speed can break and fly apart.
- The outside diameter and the thickness of the disc must be within the capacity rating of the power tool. Incorrectly sized accessories cannot be adequately guarded or controlled.
- Threaded mounting of the disc must match the grinder spindle thread. For discs mounted by flanges, the arbour hole of the disc must fit the locating diameter of the flange. Discs that do not match the mounting hardware of the power tool will run out of balance, vibrate excessively and may cause loss of control.
- Do not use a damaged disc. Before each use inspect the disc for chips and cracks. If the power tool or disc is dropped, inspect for damage or install an undamaged disc. After inspecting and installing an disc, position yourself and bystanders away from the plane of the rotating disc and run the power tool at maximum no load speed for one minute. Damaged discs will normally break apart during this test time.

- Wear personal protective equipment. Depending on application, use face shield, safety goggles or safety glasses. As appropriate, wear dust mask, hearing protectors, protective gloves and workshop apron capable of stopping small abrasive or workpiece fragments. The eye protection must be capable of stopping flying debris generated by various operations. The dust mask or respirator must be capable of filtering particles generated by your operation. Prolonged exposure to high intensity noise may cause hearing loss.
- Keep bystanders a safe distance away from the work area. Anyone entering the work area must wear personal protective equipment.
- Hold the power tool by insulated gripping surfaces only, when performing an operation where the disc may contact hidden wiring. Contact with a "live" wire will also make exposed metal parts of the power tool "live" and could give the operator an electric shock.
- Never lay the power tool down until the disc has come to a complete stop. The spinning disc may grab the surface and pull the power tool out of your control.
- Do not run the power tool while carrying it at your side.
- Regularly clean the power tool's air vents. The motor's fan will draw the dust inside the housing and excessive accumulation of powdered metal may cause electrical hazards.
- Do not operate the power tool near flammable materials. Sparks could ignite these materials.
- Do not use accessories that require liquid coolants. Using water or other liquid coolants may result in electrocution or shock.
- When using depressed centre grinding discs, be sure to use only fiberglass-reinforced discs.
- Never use stone cup type wheels with the angle grinder.
- Be careful not to damage the spindle, the flange (especially the installing surface) or the lock nut. Damage to these parts could result in disc breakage.
- Make sure the disc is not contacting the workpiece before pulling the ON/OFF trigger.
- Before using the tool on a workpiece, let it run for a while. Watch for vibration or wobbling that could indicate poor installation or a poorly balanced disc.
- Use the specified surface of the disc to perform the grinding.
- Do not leave the tool while it's running. Operate the tool only when hand-held.
- Do not touch the workpiece immediately after operation; it may be extremely hot and could burn your skin.
- Observe the instructions of the manufacturer for correct mounting and use of discs. Handle and store discs with care.
- Do not use separate reducing bushings or adaptors to adapt large hole abrasive discs.
- Use only flanges specified for this tool.
- For tools intended to be fitted with threaded hole disc, ensure that the thread in the disc is long enough to accept the spindle length.
- Check that the workpiece is properly supported.
- Keep in mind that the disc continues to rotate after the tool is switched off.
- If working place is extremely hot and humid, or badly polluted by conductive dust, use a short-circuit breaker (30 mA) to assure operator safety.
- Do not use the tool to cut or grind any materials containing asbestos.
- When using a cut-off disc, always work with the dust-collecting disc guard required by domestic regulation.
- Cutting discs must not be subjected to any lateral pressure.
- Do not use cloth work gloves during operation. Fibers from cloth gloves may enter the tool, which can cause tool breakage.

Kickback and related warnings

Kickback is a sudden reaction which occurs when a rotating disc is pinched or snagged. Pinching or snagging causes rapid stalling of the rotating disc which in turn causes the uncontrolled power tool to be forced in the direction opposite of the disc's rotation at the point of the binding. The disc may either jump toward or away from the operator, depending on the direction of the disc's movement at the point of pinching. Discs may also break under these conditions. Kickback is the result of power tool misuse and/or incorrect operating procedures or conditions and can be avoided by taking proper precautions as given below:

- Maintain a firm grip on the power tool and position your body and arm to allow you to resist kickback forces. Always use auxiliary handle, if provided, for maximum control over kickback or torque reaction during start-up. The operator can control torque reactions or kickback forces, if proper precautions are taken.
- Never place your hand near the rotating disc. The disc may cut your hand if kickback occurs.
- Do not position your body in the area where the power tool will move if kickback occurs. Kickback will propel the tool in direction opposite to the disc's movement at the point of snagging.
- Use special care when working corners, sharp edges etc. Avoid snagging the disc. Corners and sharp edges have a tendency to snag the rotating disc and cause loss of control or kickback.

Safety instructions for grinding and abrasive cutting-off operations

- Use only disc types that are recommended for the power tool and the specific guard designed for the selected disc.
- The grinding surface of centre depressed discs must be mounted below the plane of the guard lip.
- The guard must be securely attached to the power tool and positioned for maximum safety, so the least amount of disc is exposed towards the operator.
- Discs must be used only for recommended applications. Grinding discs must only be used for grinding and cut-off discs must only be used for cutting.
- Always use undamaged disc flanges that are of correct size and shape for your selected disc.
- Do not use worn down discs from larger power tools. Discs intended for larger power tool are not suitable for the higher speed of a smaller tool and may break.

Additional safety instructions for abrasive cutting-off operations

- Do not "jam" the cut-off disc or apply excessive pressure. Do not attempt to make an excessive depth of cut. Overstressing the disc increases the loading and susceptibility to twisting or binding of the disc in the cut and the possibility of kickback or disc breakage.
- Do not position your body in line with and behind the rotating disc. When the disc, at the point of operation, is moving away from your body, the possible kickback may propel the spinning disc and the power tool directly at you.

- When the disc is binding or when interrupting a cut for any reason, switch off the power tool and hold the power tool motionless until the disc comes to a complete stop. Never attempt to remove the cut-off disc from the cut while the disc is in motion otherwise kickback may occur. Investigate and take corrective action to eliminate the cause of disc binding.
- Do not start cutting if the disc is touching the workpiece. Let the disc reach full speed and carefully start cutting. The disc may bind, climb out or kickback if it starts rotating while it is touching the workpiece.
- Make sure that panels and any oversized workpieces are supported to minimize the risk of disc pinching and kickback. Large workpieces tend to sag under their own weight. Supports must be placed under the workpiece near the line of cut and near the edge of the workpiece on both sides of the disc.
- Use extra caution when cutting into walls or other blind areas. The disc may cut gas or water pipes, electrical wiring or objects that can cause kickback.

VIBRATION

Caution: The vibration emission during actual use of the power tool can differ from the declared emission value depending on the ways in which the tool is used.

The vibration total value (tri-axial vector sum) determined according to EN60745-2-3:

Normal side grip	
Vibration emission ($a_{h,AG}$)	Uncertainty (K)
1.32 m/s ² or less	1.5 m/s ²

Normal main handle	
Vibration emission ($a_{h,AG}$)	Uncertainty (K)
1.55 m/s ² or less	1.5 m/s ²

NOISE

Caution:

- Wear hearing protectors.
- The noise emission during actual use of the power tool can differ from the declared value(s) depending on the ways in which the tool is used especially what kind of workpiece is processed.

The typical A-weighted noise level determined according to EN60745-2-3:

Sound pressure level (L_{pA})	Uncertainty (K)
83.7 dB(A) or less	3 dB(A)

INTENDED USE

The tool is intended for grinding, sanding and cutting of metal and stone materials without the use of water.

TECHNICAL DATA

Model	BBP5133
Voltage	20 V (Li-ion)
Motor	Brushless
No load speed	8500 rpm
Disc diameter	Φ125 mm
Other features	<ul style="list-style-type: none"> • Two position side handle • Tool-free disc guard • Aluminium gearbox with spindle lock • Dust screen
Includes	<ul style="list-style-type: none"> • 1 pc allen key • 1 pc side handle
Battery and charger not included	

* The manufacturer reserves the right to make minor changes to product design and technical specifications without prior notice unless these changes significantly affect the performance and safety of the products. The parts described / illustrated in the pages of the manual that you hold in your hands may also concern other models of the manufacturer's product line with similar features and may not be included in the product you just acquired.

* To ensure the safety and reliability of the product and the warranty validity, all repair, inspection or replacement work, including maintenance and special adjustments, must only be carried out by technicians of the authorized service department of the manufacturer.

* Always use the product with the supplied equipment. Operation of the product with non-provided equipment may cause malfunctions or even serious injury or death. The manufacturer and the importer shall not be liable for injuries and damages resulting from the use of non-conforming equipment.

BEFORE OPERATION

Warning: Always be sure that the tool is switched off and the battery is removed before making any adjustments on the tool.

Installing or removing the battery (Fig. 1)

Warning:

- Always switch off the tool before installing or removing the battery.
- Hold the tool and the battery firmly when installing or removing the battery. Failure to hold the tool and the battery firmly may cause them to slip off your hands and result in damage to the tool and battery and personal injury.

- To remove the battery (2), slide it from the tool while sliding the button (1) on the front of the battery.
- To install the battery, align the tongue on the battery with the groove in the housing and slip it into place. Insert it all the way until it locks in place with a little click.

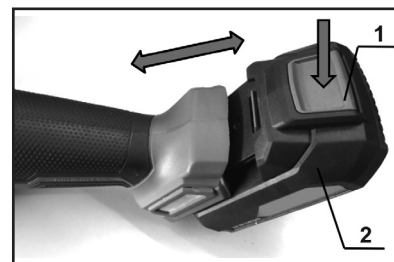

Fig. 1

Warning:

- Always install the battery fully. If not, it may accidentally fall out of the tool, causing injury to you or someone around you.
- Do not install the battery forcibly. If the battery does not slide in easily, it is not being inserted correctly.

Indicating the remaining battery capacity (Fig. 2)

- Press the check button (2) on the battery to indicate the remaining battery capacity.
- The indicator lamps (1) light off in about 5 seconds after releasing the check button.

Indicator lamps		Battery capacity
Lighted	Off	
	<p>GREEN ORANGE RED</p>	75% - 100%
	<p>ORANGE RED</p>	25% - 50%
	<p>RED</p>	10% - 25%

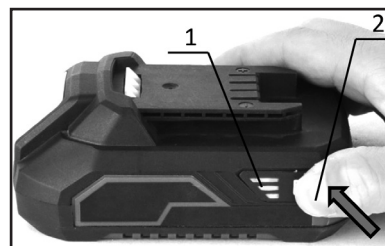

Fig. 2

Note: Depending on the conditions of use and the ambient temperature, the indication may differ slightly from the actual capacity.

Tool/battery protection system

The tool is equipped with a tool/battery protection system. This system automatically cuts off power to the motor to extend tool and battery life. The tool will automatically stop during operation if the tool or battery is placed under one of the following conditions:

Overload protection

When the tool/battery is operated in a manner that causes it to draw an abnormally high current, the tool stops automatically. In this situation, turn the tool off and stop the action that caused the tool to become overloaded. Then turn the tool on to resume operation.

Overheat protection

When the tool/battery is overheated, the tool stops automatically. In this situation, let the tool/battery cool before turning the tool on again.

Overdischarge protection

When the battery capacity is not enough, the tool stops automatically. In this case, remove the battery from the tool and charge the battery.

Shaft lock (see page 2)

Note: Never press the shaft lock when the spindle is moving. The tool may be damaged.

- Press the shaft lock (1) to prevent spindle rotation when installing or removing accessories.

Switching on and off (see page 2)

Warning:

- Before installing the battery into the tool, always check to see that the trigger actuates properly and returns to the "OFF" position when released.
- Never use the tool if it runs when you simply pull the ON/OFF trigger without pulling up the lock-off switch.
- Do not pull the ON/OFF trigger hard without pulling up the lock-off switch. This can cause switch breakage.
- To prevent the trigger from being accidentally pulled, the tool features a lock-off switch (2). When the ON/OFF trigger (3) is released, the tool will be automatically locked.
- To start the tool, pull up the lock-off switch, then simply press the ON/OFF trigger.
 - Tool speed is increased by increasing pressure on the trigger.
- Release the trigger to stop the tool.

Electronic torque control function

- The tool electronically detects situations where the disk may be at risk to be bound. In this situation, the tool is automatically shut off to prevent further rotation of the spindle (it does not prevent kickback).
- To restart the tool, switch off the tool first, eliminate the cause of sudden drop in the rotation speed and then turn the tool on.

Soft start feature

- The soft start feature reduces starting reaction.

ASSEMBLY

Warning: Always be sure that the tool is switched off and the battery is removed before making any adjustments on the tool.

Installing the side grip (Fig. 3-4)

Warning: Always be sure that the side grip is installed correctly and tightened securely before operation. If not, it may damage the tool and cause serious personal injury.

- Make sure the screw thread on the side grip aligns with the hole on the tool, hold the tool firmly with one hand, then screw the side grip onto the tool as far as it can go.
- The side grip can be attached on the left or right side of the tool.

Installing or removing disc guard for grinding (Fig. 5-6)

Warning:

- When using a grinding disc, the disc guard for grinding must be fitted on the tool so that the closed side of the guard always points toward the operator.
- Always be sure that the disc guard is installed correctly and tightened securely before operation. If not it may cause serious personal injury.

Fig. 5

1. Loosen the screw (3) by turning it counterclockwise a little and then pull the lever (4) in the direction of the arrow.
2. Mount the disc guard (1) with the maximal protrusions (5) on the disc guard band aligned with the maximal notches (6) on the bearing box (2).
3. Rotate the disc guard to such an angle that it can protect the operator according to the task at hand.

Fig. 6

4. Pull the lever (2) in the direction of the arrow. Then, tighten the disc guard by turning the screw (1) clockwise.
 - Be sure to tighten the screw securely.
 - **Note: The angle of the disc guard can be adjusted with the lever.**

- To remove the disc guard, follow the installation procedure in reverse.

Installing or removing disc guard for cutting (Fig. 7)

Warning:

- When using an abrasive cut-off disc, the disc guard for cutting must be fitted on the tool so that the closed side of the guard always points toward the operator.
- Use abrasive cut-off discs only with the disc guard for cutting.
- To install or remove the disc guard for cutting (1), follow the installation or removing procedure of the disc guard for grinding.

Installing or removing grinding disc (Fig. 8-11)

Warning:

- When using a grinding disc, the disc guard for grinding must be fitted on the tool so that the closed side of the guard always points toward the operator.
- Make sure that the mounting part of the inner flange fits into the inner diameter of the grinding disc perfectly. Mounting the inner flange on the wrong side may result in dangerous vibration.

To install the grinding disc:

1. Mount the inner flange (1) onto the spindle (2). Make sure to fit the dented part of the inner flange onto the straight part at the bottom of the spindle.
2. Fit the grinding disc (4) on the inner flange (1).
3. Turn clockwise to screw the lock nut (5) onto the spindle as far as it can go. Make sure that the dented part of the lock nut is facing upwards.
4. Tighten the lock nut (5), press the shaft lock (7) firmly so that the spindle cannot revolve, then use the lock nut wrench (6) and securely tighten clockwise.

To remove the grinding disc:

Follow the installation procedure in reverse.

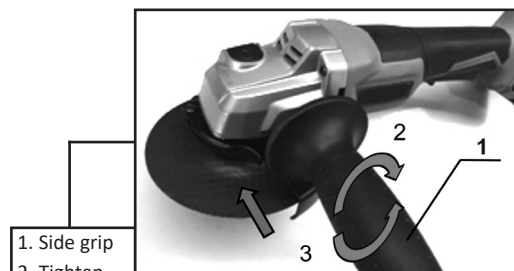

Fig. 3

- 1. Side grip
- 2. Tighten
- 3. Loosen
- 4. Left side hole

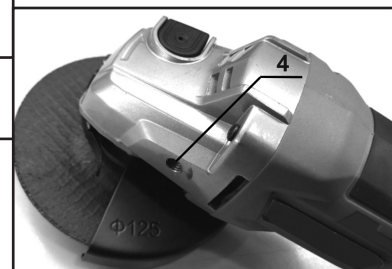

Fig. 4

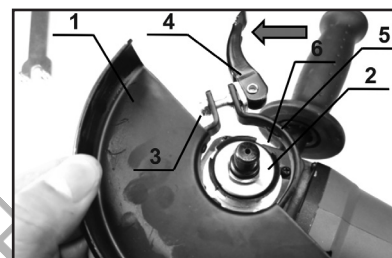

Fig. 5

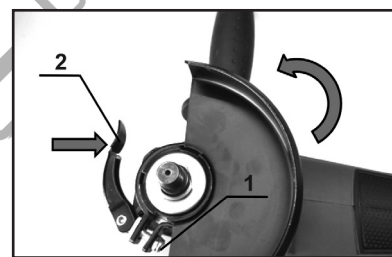

Fig. 6

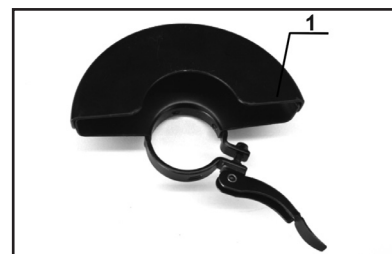

Fig. 7

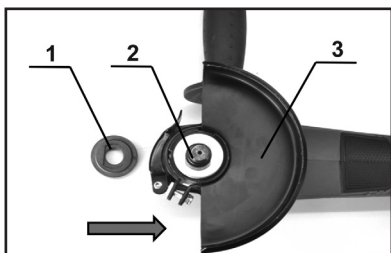

Fig. 8

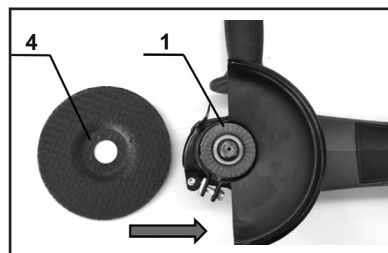

Fig. 9

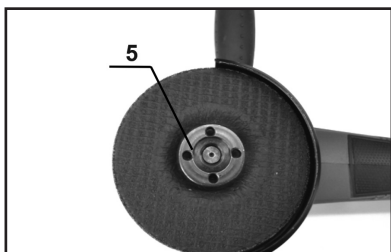

Fig. 10

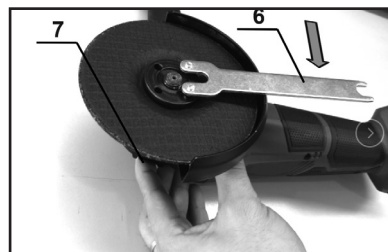

Fig. 11

Installing or removing abrasive cut-off disc (Fig. 12-15)

Warning:

- When using an abrasive cut-off disc, the disc guard for cutting must be fitted on the tool so that the closed side of the guard always points toward the operator.
- Make sure that the mounting part of the inner flange fits into the inner diameter of the cut-off disc perfectly. Mounting the inner flange on the wrong side may result in dangerous vibration.

To install the abrasive cut-off disc:

1. Mount the inner flange (1) onto the spindle (2). Make sure to fit the dented part of the inner flange onto the straight part at the bottom of the spindle.
2. Fit the abrasive cut-off disc (4) on the inner flange (1).
3. Turn clockwise to screw the lock nut (5) onto the spindle as far as it can go. Make sure that the protruding part of the lock nut is facing upwards.
4. Tighten the lock nut (5), press the shaft lock (7) firmly so that the spindle cannot revolve, then use the lock nut wrench (6) and securely tighten clockwise.

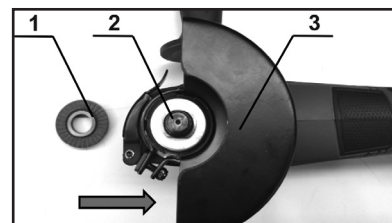

Fig. 12

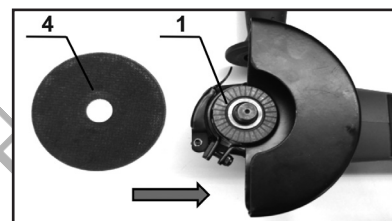

Fig. 13

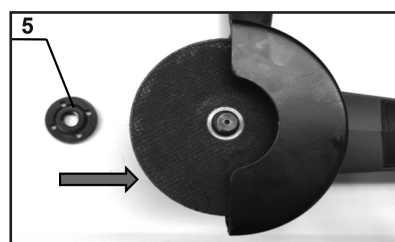

Fig. 14

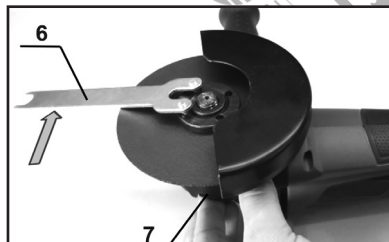

Fig. 15

OPERATION

Warning:

- Never apply excessive pressure on the tool in order to force it to cut as this can cause the disc to break.
- Always replace the disc if the tool is dropped during operation.
- Never use the tool with wood cutting blades and other saw blades. Kickback often occurs when such blades are used on angle grinders, leading to loss of control and personal injury.
- Never switch on the tool when it is in contact with the workpiece to avoid injury.
- Always wear safety goggles or a face shield during operation.
- After operation, always switch off the tool and wait until the disc has come to a complete stop before putting the tool down.
- Always hold the tool firmly with one hand on the main handle (page 2, item 4) and the other on the side grip (page 2, item 8).

Grinding and sanding (Fig. 16)

When using a new grinding disc, do not work the grinder in a forward direction or it may cut into the workpiece. Once the edge of the disc has been rounded off by use, the disc may be worked in both forward and backward direction.

Cutting with a cut-off disc (Fig. 17)

Warning:

- When using an abrasive cut-off disc, be sure to use only the special disc guard designed for use with cut-off discs.
 - Note: In some European countries, when using a diamond disc, the ordinary guard can be used. Follow the regulations in your country.
- Never use cut-off discs for grinding.
- Do not "jam" the disc or apply excessive pressure. Do not attempt to make an excessive depth of cut. Overstressing the disc increases the risk of it twisting and binding in the cut, which can lead to kickback, disc breakage and overheating of the motor.
- Do not start cutting if the disc is touching the workpiece. Let the disc reach full speed and carefully start cutting. The disc may bind, climb out or kickback if it starts rotating while it is touching the workpiece.
- During cutting operations, never change the angle of the disc. Applying side pressure on the cut-off disc (as in grinding) will cause the disc to crack and break, causing serious personal injury.
- Abrasive cut-off discs must always be operated perpendicular to the material being cut.

Note:

- If the tool is operated continuously until the battery has discharged, allow the tool to rest for 15 minutes before proceeding with a fresh battery.
- Do not cover vents (Fig. 17) when working as this may cause tool damage due to overheating.

MAINTENANCE

Caution:

- Always be sure that the tool is switched off and the battery is removed before performing any maintenance work on the tool.
- Never use gasoline, benzene, thinner, alcohol or the like. Discoloration, deformation or cracks may result.

Air vent cleaning (Fig. 18-19)

- The tool and its air vents have to be kept clean. Regularly clean the tool's air vents or whenever the vents start to become obstructed.
- Remove the dust cover from the intake vent and clean it to ensure smooth air circulation. Continuing operation with a clogged dust cover may damage the tool.

Tips for maintaining maximum battery life

- Charge the battery before completely discharged. Always stop tool operation and charge the battery when you notice less tool power.
- Never recharge a fully charged battery. Overcharging shortens the battery service life.
- Charge the battery with room temperature at 5 °C - 45 °C. Let a hot battery cool down before charging it.
- Charge the battery if you do not use it for a long period (more than six months).

ENVIRONMENTAL DISPOSAL

In order to avoid damages on transportation, the tool has to be delivered in solid packaging. Packaging as well as the unit and accessories are made of recyclable materials and can be disposed accordingly. The tool's plastics components are marked according to their material, which makes it possible to remove environmental friendly and differentiated because of available collection facilities.

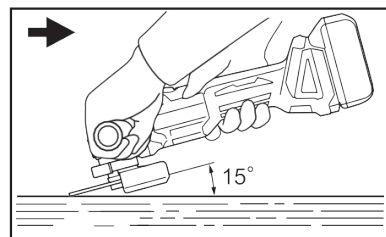
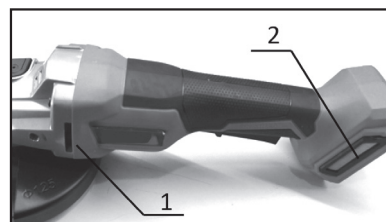
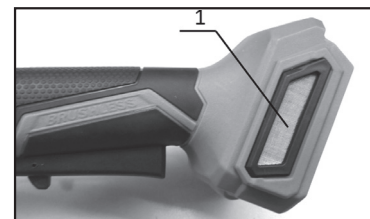

Fig. 16



1. Exhaust vent Fig. 17
2. Intake vent



1. Intake vent Fig. 18

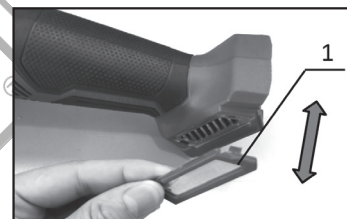

1. Dust cover Fig. 19



Only for EU countries

Do not dispose of electric tools together with household waste material!

In observance of European Directive 2002/96/EC on waste electrical and electronic equipment and its implementation in accordance with national law, electric tools that have reached the end of their life must be collected separately and returned to an environmentally compatible recycling facility.

SYMBOLES



Porter des lunettes de protection.



Porter une protection auditive.



Porter des gants de protection.



Porter un masque anti-poussière.



Porter des vêtements de protection.

CONSIGNES DE SÉCURITÉ



Avertissement : Lisez attentivement le manuel avant de l'utiliser. Le non-respect des avertissements et des instructions peut entraîner des dommages à l'appareil et/ou des blessures physiques. Conservez le manuel en lieu sûr pour pouvoir vous y référer ultérieurement.

Avertissements généraux de sécurité pour les outils électriques

Sécurité sur le lieu de travail

- Veillez à ce que la zone de travail soit propre et bien éclairée. Les zones sombres ou encombrées peuvent être à l'origine d'accidents.
- N'utilisez pas d'outils électriques dans des atmosphères explosives, par exemple en présence de liquides ou de fumées inflammables, de gaz ou de poussières. Les outils électriques peuvent créer des étincelles susceptibles d'enflammer les gaz ou les fumées.
- Maintenez les enfants et les personnes présentes à une distance de sécurité pendant l'utilisation de l'outil électrique.

Sécurité électrique

- Veillez à ce que les fiches des outils électriques correspondent à la prise de courant. Ne modifiez jamais la fiche de quelque manière que ce soit. N'utilisez pas de fiches d'adaptation avec des outils électriques mis à la terre. L'utilisation de fiches non modifiées et de prises adaptées réduira le risque de choc électrique.
- Évitez tout contact corporel avec des matériaux ou des objets mis à la terre, tels que les radiateurs, les tuyaux, les cuisinières et les réfrigérateurs. Le risque d'électrocution est très élevé si votre corps est relié à la terre ou à la masse.
- N'exposez pas les outils électriques à la pluie ou à toute autre condition humide. La pénétration d'eau dans un outil électrique peut augmenter le risque d'électrocution.
- N'abusez pas du cordon d'alimentation. Ne jamais utiliser le cordon pour porter, tirer ou débrancher l'outil électrique. Maintenez le cordon à une distance sûre de la chaleur, de l'huile, des bords tranchants et de toute pièce mobile. Les cordons endommagés ou emmêlés augmentent le risque d'électrocution.
- Lorsque vous utilisez un outil électrique à l'extérieur, utilisez une rallonge dont les caractéristiques sont adaptées à une utilisation en extérieur. L'utilisation d'un câble de rallonge adapté à une utilisation en extérieur réduit le risque de choc électrique.
- Si l'utilisation d'un outil électrique dans un endroit humide est inévitable, utilisez une alimentation protégée par un dispositif à courant différentiel résiduel (DDR). L'utilisation d'un tel dispositif réduit le risque de choc électrique.

Sécurité personnelle

- Restez vigilant, regardez ce que vous faites et faites preuve de bon sens lorsque vous utilisez l'outil électrique. N'utilisez pas l'outil électrique si vous vous sentez fatigué ou si vous êtes sous l'influence de l'alcool, de drogues ou de médicaments. Un moment d'inattention lors de l'utilisation de l'outil électrique peut entraîner des blessures graves.
- Utiliser des équipements de protection individuelle. Portez toujours des lunettes de protection. Les équipements de protection tels que les masques anti-poussière, les protections auditives, les chaussures de sécurité antidérapantes ou les casques de protection, utilisés dans des conditions appropriées, réduiront le risque de blessures corporelles.
- Empêcher tout démarrage involontaire. Assurez-vous que l'interrupteur est en position d'arrêt avant de brancher l'outil à une source d'alimentation et/ou à une batterie, de le prendre ou de le transporter. Porter des outils électriques avec le doigt sur l'interrupteur ou connecter à une source d'alimentation des outils électriques dont l'interrupteur est en position de marche peut entraîner des accidents.
- Retirez toute clé de réglage ou clé à molette avant de mettre l'outil en marche. Une clé de réglage ou une clé laissée attachée à une pièce rotative de l'outil électrique peut entraîner des blessures.
- Ne pas se mettre en porte-à-faux. Garder l'équilibre et une bonne assise à tout moment. Cela permet à l'opérateur de mieux contrôler l'outil électrique dans des situations inattendues.
- S'habiller correctement. Ne portez pas de vêtements amples ni de bijoux. Gardez vos cheveux, vos vêtements et vos gants à l'écart des pièces mobiles. Les vêtements amples, les bijoux et/ou les cheveux longs peuvent être happés par les pièces mobiles.

Utilisation et entretien des outils électriques

- Ne pas forcer l'outil électrique. Utiliser le bon outil électrique pour chaque application. Le bon outil électrique fera toujours le travail mieux et de manière plus sûre lorsqu'il est utilisé comme prévu.
- N'utilisez pas l'outil électrique si l'interrupteur ne permet pas de l'activer ou de le désactiver. Tout outil électrique qui ne peut pas être contrôlé par l'interrupteur est extrêmement dangereux et doit être réparé.
- Débranchez la fiche principale de la source d'alimentation et/ou la batterie de l'outil avant de changer d'accessoire, d'effectuer des réglages ou de ranger l'outil. Ces mesures de sécurité préventives réduisent le risque de démarrage accidentel de l'outil.
- Lorsque l'outil électrique n'est pas utilisé, rangez-le hors de portée des enfants et ne permettez pas à des personnes ne connaissant pas l'outil électrique ou ces instructions d'utiliser et de faire fonctionner l'outil électrique. Les outils électriques sont extrêmement dangereux entre les mains d'utilisateurs non formés.
- Entretenir l'outil électrique. Vérifiez que les pièces mobiles ne sont pas mal alignées ou coincées, qu'elles ne sont pas cassées, qu'il n'y a pas de fuites et que rien n'affecte le fonctionnement de l'outil électrique. S'il est endommagé, faites-le réparer avant de l'utiliser. De nombreux accidents et blessures sont causés par des outils électriques mal entretenus.
- Maintenez les parties coupantes de l'outil électrique affûtées et propres. Les outils de coupe correctement entretenus et dotés de tranchants bien affûtés risquent moins de se coincer et sont plus précis et plus faciles à contrôler.

- Utilisez toujours l'outil électrique, les accessoires et les embouts, etc. conformément aux instructions de ce manuel d'instructions, en tenant compte des conditions de travail et du travail à effectuer. L'utilisation de l'outil électrique pour des applications différentes de celles prévues peut entraîner des blessures ou endommager l'outil électrique.
- Gardez les poignées et toutes les surfaces de préhension de l'outil électrique sèches, propres et exemptes d'huile et de graisse. Des poignées et des surfaces de préhension glissantes ne permettent pas de manipuler l'outil en toute sécurité dans des circonstances inattendues.

Utilisation et entretien des outils à pile

- Ne rechargez les batteries qu'avec le chargeur spécifié par le fabricant. Un chargeur utilisé pour recharger des batteries inadaptées peut créer un risque d'incendie.
- N'utilisez l'outil électrique qu'avec les batteries spécifiquement prévues à cet effet. L'utilisation de toute autre batterie peut entraîner un risque de blessure et d'incendie.
- Lorsque la batterie n'est pas utilisée, éloignez-la des autres objets métalliques, tels que trombones, pièces de monnaie, clés, clous, vis ou autres petits objets métalliques susceptibles d'établir une connexion d'une borne à l'autre. La mise en court-circuit des bornes de la batterie peut provoquer des brûlures ou un incendie.
- Dans des conditions abusives, du liquide peut être éjecté de la batterie ; éviter tout contact. En cas de contact accidentel, rincer à l'eau. Si le liquide entre en contact avec les yeux, consulter immédiatement un médecin. Le liquide éjecté de la batterie peut provoquer des irritations ou des brûlures.
- N'utilisez pas une batterie endommagée ou modifiée. Les piles endommagées ou modifiées risquent de ne pas fonctionner comme prévu et de provoquer un incendie ou une explosion.
- N'exposez pas une batterie au feu ou à des températures excessives. L'exposition au feu ou à des températures supérieures à 130°C peut provoquer une explosion.
- Suivez toutes les instructions de chargement et ne chargez pas la batterie en dehors de la plage de température spécifiée dans les instructions. Une charge incorrecte ou à des températures en dehors de la plage spécifiée peut endommager la batterie et augmenter le risque d'incendie.

Service

- Faites réparer l'outil électrique par un personnel qualifié, en utilisant uniquement des pièces de rechange identiques. Cela permettra de garantir la sécurité de l'outil électrique.
- N'essayez jamais de réparer vous-même des piles endommagées. L'entretien des piles ne doit être effectué que par le fabricant ou des techniciens agréés.

Consignes de sécurité pour la batterie

- Ne pas démonter, ouvrir, briser ou brûler la batterie.
- Protégez la batterie contre la chaleur (par exemple, contre la lumière intense et continue du soleil), le feu, l'eau et l'humidité. Il existe un risque d'explosion.
- Ne pas court-circuiter la batterie. Il y a un risque d'explosion.
- N'utilisez la batterie qu'avec des produits compatibles du fabricant.
- En cas d'endommagement ou d'utilisation incorrecte de la batterie, des vapeurs peuvent être émises. Aérez la zone et demandez de l'aide médicale en cas de plaintes. Les vapeurs peuvent irriter le système respiratoire.
- Après une longue période de stockage, il peut être nécessaire de charger et de décharger la batterie plusieurs fois pour obtenir des performances maximales.
- La batterie fonctionne de manière optimale lorsqu'elle est utilisée à une température ambiante normale (20 °C ± 5 °C).
- Rechargez uniquement avec le chargeur spécifié. N'utilisez pas d'autre chargeur que celui qui est fourni.
- N'utilisez pas de piles qui ne sont pas conçues pour être utilisées avec l'appareil.
- La batterie peut être endommagée par des objets pointus tels que des clous ou des tournevis, ou par une force appliquée de l'extérieur. Un court-circuit interne peut se produire, entraînant la combustion, la fumée, l'explosion ou la surchauffe de la batterie.
- Nettoyez de temps en temps les fentes d'aération de la batterie à l'aide d'une brosse douce, propre et sèche.
- Conservez la batterie hors de portée des enfants.
- Retirez la batterie de l'appareil lorsqu'il n'est pas utilisé.
- Veillez à retirer la batterie avant d'effectuer des réglages, de changer d'accessoires, avant d'effectuer des travaux d'entretien ou de réparation et avant de ranger l'outil.
- Essuyez les bornes de la batterie avec un chiffon propre et sec si elles sont sales.
- Remplacez sans délai les piles qui sont tombées d'une hauteur de plus d'un mètre ou qui ont été exposées à des chocs violents, même si le boîtier de la pile ne semble pas avoir été endommagé. Les éléments de la batterie à l'intérieur de celle-ci peuvent avoir été gravement endommagés.
- Ne rangez pas l'outil électrique et la batterie dans des endroits où la température peut atteindre ou dépasser 50 °C.
- Si l'électrolyte entre en contact avec vos yeux, rincez-les abondamment à l'eau claire et consultez immédiatement un médecin. Le contact de l'électrolyte avec les yeux peut entraîner une perte de la vue.

Consignes de sécurité pour les meuleuses d'angle sans fil

- N'utilisez pas d'accessoires qui ne sont pas spécifiquement conçus et recommandés par le fabricant de l'outil.
- La vitesse nominale du disque doit être au moins égale à la vitesse maximale indiquée sur l'outil. Les disques tournant à une vitesse supérieure à leur vitesse nominale peuvent se briser et voler en éclats.
- Le diamètre extérieur et l'épaisseur du disque doivent être conformes à la capacité nominale de l'outil électrique. Les accessoires de taille incorrecte ne peuvent pas être protégés ou contrôlés de manière adéquate.
- Le montage fileté du disque doit correspondre au filetage de la broche de la meuleuse. Pour les disques montés sur des brides, le trou de l'arbre du disque doit correspondre au diamètre de positionnement de la bride. Les disques qui ne correspondent pas au matériel de montage de l'outil électrique se déséquilibreront, vibreront excessivement et risqueront de provoquer une perte de contrôle.
- N'utilisez pas un disque endommagé. Avant chaque utilisation, vérifiez que le disque n'est pas ébréché ou fissuré. Si le moteur chirurgical ou le disque tombe, vérifiez qu'il n'est pas endommagé ou installez un disque non endommagé. Après avoir inspecté et installé un disque, placez-vous, ainsi que les personnes présentes, à l'écart du plan du disque en rotation et faites fonctionner l'outil électrique à la vitesse maximale à vide pendant une minute. Les disques endommagés se briseront normalement pendant cette période d'essai.

- Porter un équipement de protection individuelle. Selon l'application, utiliser un écran facial, des lunettes de protection ou des lunettes de sécurité. Le cas échéant, porter un masque anti-poussière, des protections auditives, des gants de protection et un tablier d'atelier capable d'arrêter les petits fragments d'abrasifs ou de pièces. La protection oculaire doit être capable d'arrêter les débris volants générés par les différentes opérations. Le masque anti-poussière ou le respirateur doit être capable de filtrer les particules générées par votre opération. Une exposition prolongée à des bruits de forte intensité peut entraîner une perte d'audition.
- Maintenez les spectateurs à une distance de sécurité de la zone de travail. Toute personne pénétrant dans la zone de travail doit porter un équipement de protection individuelle.
- Tenez l'outil électrique uniquement par les surfaces de préhension isolées lorsque vous effectuez une opération au cours de laquelle le disque risque d'entrer en contact avec des câbles cachés. Le contact avec un fil sous tension rendra également les parties métalliques exposées de l'outil électrique "sous tension" et pourrait provoquer un choc électrique.
- Ne posez jamais l'outil électrique avant que le disque ne soit complètement arrêté. Le disque en rotation risque de s'accrocher à la surface et d'entraîner l'outil électrique hors de votre contrôle.
- Ne faites pas fonctionner l'outil électrique lorsque vous le portez à côté de vous.
- Nettoyez régulièrement les orifices d'aération de l'outil. Le ventilateur du moteur aspire la poussière à l'intérieur du boîtier et une accumulation excessive de métal en poudre peut entraîner des risques électriques.
- N'utilisez pas l'outil électrique à proximité de matériaux inflammables. Des étincelles pourraient enflammer ces matériaux.
- N'utilisez pas d'accessoires nécessitant des liquides de refroidissement. L'utilisation d'eau ou d'autres liquides de refroidissement peut entraîner des électrocutions ou des chocs.
- Lors de l'utilisation de disques de meulage à centre déprimé, veillez à n'utiliser que des disques renforcés de fibre de verre.
- N'utilisez jamais des meules boisseau pour la pierre avec la meuleuse d'angle.
- Veillez à ne pas endommager la broche, le flasque (en particulier la surface d'installation) ou le contre-écrou. L'endommagement de ces pièces peut entraîner la rupture du disque.
- Assurez-vous que le disque n'est pas en contact avec la pièce avant d'appuyer sur la gâchette ON/OFF (marche/arrêt).
- Avant d'utiliser l'outil sur une pièce, laissez-le fonctionner pendant un certain temps. Surveillez l'apparition de vibrations ou d'oscillations qui pourraient indiquer une mauvaise installation ou un disque mal équilibré.
- Utiliser la surface spécifiée du disque pour effectuer le meulage.
- Ne pas laisser l'outil en marche. N'utilisez l'outil que lorsqu'il est tenu à la main.
- Ne touchez pas la pièce immédiatement après l'opération ; elle peut être extrêmement chaude et vous brûler la peau.
- Respecter les instructions du fabricant pour le montage et l'utilisation corrects des disques. Manipuler et stocker les disques avec précaution.
- Ne pas utiliser de douilles de réduction ou d'adaptateurs séparés pour adapter les disques abrasifs à grands trous.
- N'utiliser que les brides spécifiées pour cet outil.
- Pour les outils destinés à être équipés d'un disque à trous filetés, assurez-vous que le filetage du disque est suffisamment long pour accepter la longueur de la broche.
- Vérifier que la pièce est correctement soutenue.
- N'oubliez pas que le disque continue de tourner après que l'outil a été interrompu.
- Si le lieu de travail est extrêmement chaud et humide, ou fortement pollué par des poussières conductrices, utilisez un disjoncteur de court-circuit (30 mA) pour assurer la sécurité de l'opérateur.
- Ne pas utiliser l'outil pour couper ou meuler des matériaux contenant de l'amiante.
- Lors de l'utilisation d'un disque à tronçonner, il faut toujours travailler avec le protecteur de disque collecteur de poussières exigé par la réglementation nationale.
- Les disques de coupe ne doivent pas être soumis à une pression latérale.
- Ne pas utiliser de gants de travail en tissu pendant l'utilisation. Les fibres des gants en tissu peuvent pénétrer dans l'outil et le briser.

Rebond et avertissements connexes

Le rebond est une réaction soudaine qui se produit lorsqu'un disque rotatif est pincé ou accroché. Le pincement ou l'accrochage entraîne un décrochage rapide du disque en rotation, ce qui a pour effet de forcer l'outil électrique non contrôlé dans le sens opposé à la rotation du disque au point d'accrochage. Le disque peut sauter vers l'opérateur ou s'en éloigner, selon le sens du mouvement du disque au point de pincement. Les disques peuvent également se casser dans ces conditions. Le rebond est le résultat d'une mauvaise utilisation de l'outil électrique et/ou de procédures ou conditions d'utilisation incorrectes et peut être évité en prenant les précautions appropriées indiquées ci-dessous :

- Maintenez une prise ferme sur l'outil électrique et positionnez votre corps et votre bras de manière à pouvoir résister aux forces de rebond. Utilisez toujours la poignée auxiliaire, si elle est fournie, pour contrôler au maximum le rebond ou la réaction au couple pendant le démarrage. L'opérateur peut contrôler les réactions de couple ou les forces de rebond s'il prend les précautions nécessaires.
- Ne placez jamais votre main à proximité du disque en rotation. Le disque peut couper votre main en cas de rebond.
- Ne placez pas votre corps dans la zone où l'outil électrique se déplacera en cas de rebond. Le rebond propulsera l'outil dans une direction opposée au mouvement du disque au point d'accrochage.
- Soyez particulièrement prudent lorsque vous travaillez sur des coins, des arêtes vives, etc. Évitez d'accrocher le disque. Les coins et les arêtes vives ont tendance à accrocher le disque en rotation et à provoquer une perte de contrôle ou un rebond.

Consignes de sécurité pour les opérations de meulage et de découpage abrasif

- N'utilisez que les types de disques recommandés pour l'outil électrique et le protecteur spécifique conçu pour le disque sélectionné.
- La surface de meulage des disques à enfoncement central doit être montée sous le plan de la lèvres de protection.
- Le protecteur doit être solidement fixé à l'outil électrique et positionné pour une sécurité maximale, de manière à ce que le moins de disque possible soit exposé en direction de l'opérateur.
- Les disques ne doivent être utilisés que pour les applications recommandées. Les disques à meuler ne doivent être utilisés que pour le meulage et les disques à tronçonner ne doivent être utilisés que pour le tronçonnage.
- Utilisez toujours des brides de disque intactes, de taille et de forme adaptées au disque sélectionné.
- N'utilisez pas de disques usés provenant d'outils plus puissants. Les disques destinés à des outils plus puissants ne sont pas adaptés à la vitesse plus élevée d'un outil plus petit et risquent de se briser.

Consignes de sécurité supplémentaires pour les opérations de découpage par abrasion

- Ne bloquez pas le disque de tronçonnage et n'appliquez pas de pression excessive. N'essayez pas d'obtenir une profondeur de coupe excessive. Une pression excessive sur le disque augmente la charge et le risque de torsion ou de coincement du disque dans la coupe, ainsi que le risque de rebond ou de rupture du disque.

- Ne placez pas votre corps dans l'axe et derrière le disque en rotation. Lorsque le disque, au point de fonctionnement, s'éloigne de votre corps, le rebond éventuel peut propulser le disque en rotation et l'outil électrique directement vers vous.
- Lorsque le disque se bloque ou lorsque vous interrompez une coupe pour quelque raison que ce soit, interrompez l'outil électrique et maintenez-le immobile jusqu'à ce que le disque s'arrête complètement. N'essayez jamais de retirer le disque de tronçonnage de la coupe lorsque le disque est en mouvement, sous peine de rebond. Recherchez la cause du grippage du disque et prenez des mesures correctives pour l'éliminer.
- Ne commencez pas la découpe si le disque touche la pièce. Laissez le disque atteindre sa vitesse maximale et commencez à découper avec précaution. Le disque risque de se bloquer, de sortir ou de rebondir s'il commence à tourner alors qu'il touche la pièce.
- Veillez à ce que les panneaux et toute pièce surdimensionnée soient soutenus afin de minimiser le risque de pincement du disque et de rebond. Les grandes pièces ont tendance à s'affaisser sous leur propre poids. Des supports doivent être placés sous la pièce près de la ligne de coupe et près du bord de la pièce, des deux côtés du disque.
- Soyez très prudent lorsque vous découpez des murs ou d'autres zones aveugles. Le disque peut couper des conduites de gaz ou d'eau, des fils électriques ou des objets susceptibles de provoquer un rebond.

VIBRATION

Attention : L'émission de vibrations pendant l'utilisation réelle de l'outil électrique peut différer de la valeur d'émission déclarée en fonction de la manière dont l'outil est utilisé.

Valeur totale des vibrations (somme des vecteurs triaxiaux) déterminée conformément à la norme EN60745-2-3 :

Prise latérale normale	
Émission de vibrations ($a_{h,AG}$)	Incertitude (K)
1,32 m/s ² ou moins	1,5 m/s ²

Poignée principale normale	
Émission de vibrations ($a_{h,AG}$)	Incertitude (K)
1,55 m/s ² ou moins	1,5 m/s ²

BRUIT

Attention :

- Porter des protections auditives.
- L'émission de bruit pendant l'utilisation réelle de l'outil électrique peut différer de la (des) valeur(s) déclarée(s) en fonction de la manière dont l'outil est utilisé, en particulier le type de pièce à traiter.

Le niveau de bruit typique pondéré A déterminé selon la norme EN60745-2-3 :

Niveau de pression acoustique (L_{pA})	Incertitude (K)
83,7 dB(A) ou moins	3 dB(A)

UTILISATION PRÉVUE

L'outil est destiné au meulage, au ponçage et à la découpe de matériaux métalliques et pierreux sans utilisation d'eau.

DONNÉES TECHNIQUES

Modèle	BBP5133
Tension	20 V (Li-ion)
Moteur	Sans balais
Vitesse à vide	8500 tr/min
Diamètre du disque	Ø125 mm
Autres caractéristiques	<ul style="list-style-type: none"> • Poignée latérale à deux positions • Protection du disque sans outil • Boîte de vitesses en aluminium avec verrouillage de la broche • Écran anti-poussière
Comprend	<ul style="list-style-type: none"> • 1 clé hexagonale • 1 poignée latérale
Batterie et chargeur non inclus	

* Le fabricant se réserve le droit d'apporter des modifications mineures à la conception et aux spécifications techniques du produit sans préavis, à moins que ces modifications n'affectent de manière significative les performances et la sécurité des produits. Les pièces décrites / illustrées dans les pages du manuel que vous tenez entre vos mains peuvent également concerner d'autres modèles de la gamme de produits du fabricant présentant des caractéristiques similaires et peuvent ne pas être incluses dans le produit que vous venez d'acquérir.

* Pour garantir la sécurité et la fiabilité du produit ainsi que la validité de la garantie, tous les travaux de réparation, d'inspection ou de remplacement, y compris l'entretien et les réglages spéciaux, doivent être effectués uniquement par des techniciens du service après-vente agréé du fabricant.

* Utilisez toujours le produit avec l'équipement fourni. L'utilisation du produit avec un équipement non fourni peut entraîner des dysfonctionnements, voire des blessures graves ou mortelles. Le fabricant et l'importateur ne sont pas responsables des blessures et des dommages résultant de l'utilisation d'un équipement non conforme.

AVANT L'OPÉRATION

Avertissement : Assurez-vous toujours que l'outil est interrompu et que la batterie est retirée avant d'effectuer des réglages sur l'outil.

Installation ou retrait de la batterie (Fig. 1)

Avertissement :

- Toujours interrompre l'outil avant d'installer ou de retirer la batterie.
- Tenez fermement l'outil et la batterie lors de l'installation ou du retrait de la batterie. Si vous ne tenez pas fermement l'outil et la batterie, ils risquent de vous glisser des mains et d'endommager l'outil et la batterie, ainsi que de provoquer des blessures.

- Pour retirer la batterie (2), faites-la glisser hors de l'outil tout en faisant glisser le bouton (1) situé à l'avant de la batterie.
- Pour installer la batterie, alignez la languette de la batterie sur la rainure du boîtier et mettez-la en place. Insérez-la à fond jusqu'à ce qu'elle s'enclenche avec un petit clic.

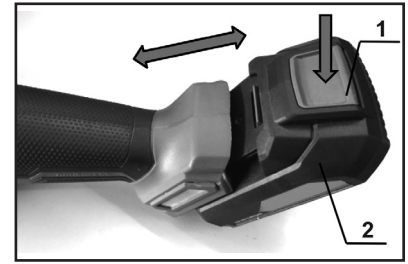

Fig. 1

Avvertissement :

- **Installez toujours la batterie à fond. Sinon, elle risque de tomber accidentellement de l'outil et de vous blesser ou de blesser quelqu'un autour de vous.**
- **N'installez pas la batterie de force. Si la batterie ne glisse pas facilement, c'est qu'elle n'est pas insérée correctement.**

Indique la capacité restante de la batterie (Fig. 2)

- Appuyez sur le bouton de vérification (2) de la batterie pour indiquer la capacité restante de la batterie.
- Les témoins lumineux (1) s'éteignent environ 5 secondes après avoir relâché le bouton de vérification.

Voyants lumineux		Capacité de la batterie
Allumée	Éteint	
		75% - 100%
		25% - 50%
		10% - 25%

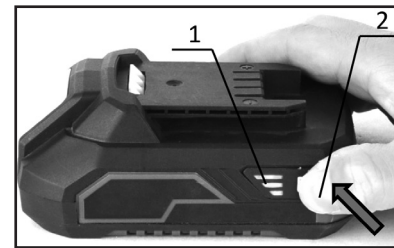

Fig. 2

Note : En fonction des conditions d'utilisation et de la température ambiante, l'indication peut différer légèrement de la capacité réelle.

Système de protection de l'outil/de la batterie

L'outil est équipé d'un système de protection de l'outil et de la batterie. Ce système coupe automatiquement l'alimentation du moteur pour prolonger la durée de vie de l'outil et de la batterie. L'outil s'arrêtera automatiquement en cours de fonctionnement si l'outil ou la batterie sont placés dans l'une des conditions suivantes :

Protection contre les surcharges

Lorsque l'outil/la batterie est utilisé(e) d'une manière qui lui fait absorber un courant anormalement élevé, l'outil s'arrête automatiquement. Dans ce cas, mettez l'outil hors tension et arrêtez l'action qui a provoqué la surcharge de l'outil. Remettez ensuite l'outil en marche pour reprendre le travail.

Protection contre la surchauffe

Lorsque l'outil/la batterie est en surchauffe, l'outil s'arrête automatiquement. Dans ce cas, laissez l'outil/la batterie refroidir avant de remettre l'outil en marche.

Protection contre les surdécharges

Lorsque la capacité de la batterie est insuffisante, l'outil s'arrête automatiquement. Dans ce cas, retirez la batterie de l'outil et rechargez-la.

Verrouillage de l'arbre (voir page 2)

Remarque : N'appuyez jamais sur le blocage de l'arbre lorsque la broche est en mouvement. L'outil pourrait être endommagé.

- Appuyer sur le blocage de l'arbre (1) pour empêcher la rotation de la broche lors de l'installation ou du retrait d'accessoires.

Mise en marche et arrêt (voir page 2)**Avvertissement :**

- **Avant d'installer la batterie dans l'outil, vérifiez toujours que la gâchette s'actionne correctement et revient en position "OFF" lorsqu'elle est relâchée.**
- **N'utilisez jamais l'outil s'il fonctionne lorsque vous appuyez simplement sur la gâchette ON/OFF (marche/arrêt) sans relever l'interrupteur de verrouillage.**
- **Ne pas appuyer fortement sur la gâchette ON/OFF sans relever l'interrupteur de verrouillage. Cela peut entraîner la rupture de l'interrupteur.**
- Pour éviter que la gâchette ne soit actionnée accidentellement, l'outil est doté d'un interrupteur de verrouillage (2). Lorsque la gâchette ON/OFF (3) est relâchée, l'outil est automatiquement verrouillé.
- Pour démarrer l'outil, tirez l'interrupteur de verrouillage vers le haut, puis appuyez simplement sur la gâchette ON/OFF.
 - La vitesse de l'outil est augmentée en augmentant la pression sur la gâchette.
- Relâchez la gâchette pour arrêter l'outil.

Fonction de contrôle électronique du couple

- L'outil détecte électroniquement les situations où le disque risque d'être lié. Dans cette situation, l'outil s'arrête automatiquement pour empêcher toute nouvelle rotation de la broche (il n'empêche pas le rebond).
- Pour redémarrer l'outil, il faut d'abord l'interrompre, éliminer la cause de la chute soudaine de la vitesse de rotation, puis remettre l'outil en marche.

Démarrage progressif

- La fonction de démarrage progressif réduit la réaction au démarrage.

ASSEMBLAGE

Avertissement : Assurez-vous toujours que l'outil est interrompu et que la batterie est retirée avant d'effectuer des réglages sur l'outil.

Installation de la poignée latérale (Fig. 3-4)

Avertissement : Assurez-vous toujours que la poignée latérale est correctement installée et bien serrée avant d'utiliser l'outil. Si ce n'est pas le cas, l'outil risque d'être endommagé et de provoquer de graves blessures.

- Assurez-vous que le filetage de la poignée latérale est aligné avec le trou de l'outil, tenez fermement l'outil d'une main, puis vissez la poignée latérale sur l'outil jusqu'à la butée.
- La poignée latérale peut être fixée sur le côté gauche ou droit de l'outil.

Mise en place ou retrait du protège-disque pour le meulage (Fig. 5-6)

Avertissement :

- Lors de l'utilisation d'un disque de meulage, le protecteur du disque de meulage doit être monté sur l'outil de manière à ce que le côté fermé du protecteur soit toujours orienté vers l'opérateur.
- Assurez-vous toujours que la protection du disque est correctement installée et bien serrée avant d'utiliser l'appareil. Si ce n'est pas le cas, cela peut entraîner des blessures graves.

Fig. 5

1. Desserrer la vis (3) en la tournant légèrement vers la gauche, puis tirer le levier (4) dans le sens de la flèche.
2. Monter la protection du disque (1) en alignant les saillies maximales (5) de la bande de protection du disque avec les encoches maximales (6) de la boîte à roulements (2).
3. Tourner le protège-disque à un angle tel qu'il puisse protéger l'opérateur en fonction de la tâche à accomplir.

Fig. 6

4. Tirez le levier (2) dans le sens de la flèche. Ensuite, serrez la protection du disque en tournant la vis (1) droite.
 - Veillez à bien serrer la vis.
 - Remarque : l'angle de la protection du disque peut être réglé à l'aide du levier.

- Pour retirer la protection du disque, suivez la procédure d'installation en sens inverse.

Mise en place ou retrait de la protection du disque pour la découpe (Fig. 7)

Avertissement :

- Lors de l'utilisation d'un disque à tronçonner abrasif, le protecteur du disque à tronçonner doit être monté sur l'outil de manière à ce que le côté fermé du protecteur soit toujours orienté vers l'opérateur.
- N'utilisez les disques à tronçonner abrasifs qu'avec la protection du disque pour la coupe.
- Pour installer ou retirer le protège-disque pour la découpe (1), suivez la procédure d'installation ou de retrait du protège-disque pour le meulage.

Mise en place ou retrait de la meule (Fig. 8-11)

Avertissement :

- Lors de l'utilisation d'un disque de meulage, le protecteur du disque de meulage doit être monté sur l'outil de manière à ce que le côté fermé du protecteur est toujours orienté vers l'opérateur.
- Veillez à ce que la pièce de montage de la bride intérieure s'insère parfaitement dans le diamètre intérieur de la meule. Le montage de la bride intérieure du mauvais côté peut entraîner des vibrations dangereuses.

Pour installer la meule :

1. Monter la bride intérieure (1) sur l'axe (2). Veillez à ce que la partie bosselée de la bride intérieure s'emboîte dans la partie droite au bas de l'axe.
2. Placer la meule (4) sur le flasque intérieur (1).
3. Tournez vers la droite pour visser l'écrou de blocage (5) sur la broche jusqu'à la butée. Veillez à ce que la partie bombée de l'écrou de blocage soit orientée vers le haut.
4. Serrer l'écrou de blocage (5), appuyer fermement sur le blocage de l'arbre (7) pour que la broche ne puisse pas tourner, puis utiliser la clé de l'écrou de blocage (6) et serrer fermement en tournant vers la droite.

Pour retirer le disque de broyage :

Suivez la procédure d'installation en sens inverse.

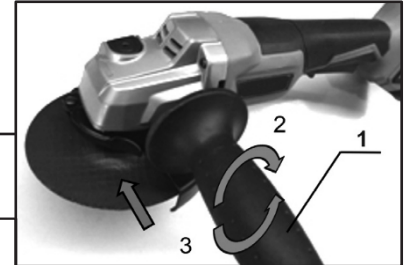

Fig. 3

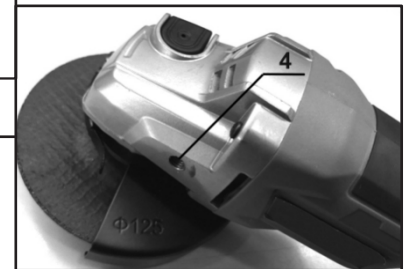

Fig. 4

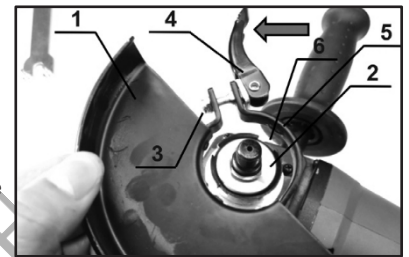

Fig. 5

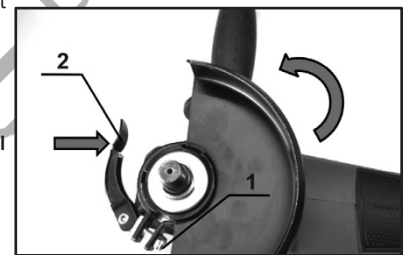

Fig. 6



Fig. 7

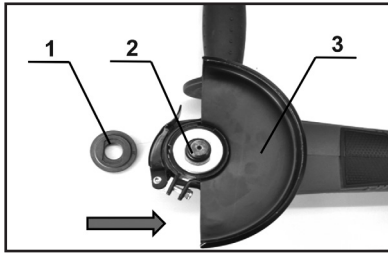

Fig. 8

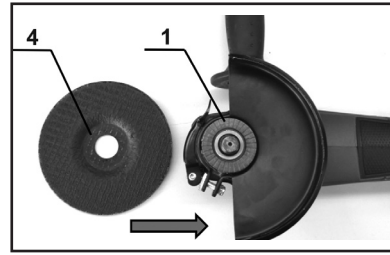

Fig. 9

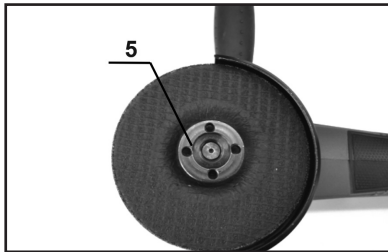

Fig. 10

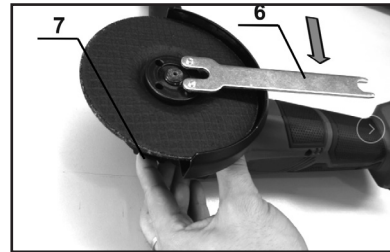

Fig. 11

Pose ou dépose du disque à tronçonner (Fig. 12-15)

Avertissement :

- Lors de l'utilisation d'un disque à tronçonner abrasif, le protecteur du disque à tronçonner doit être monté sur l'outil de manière à ce que le côté fermé du protecteur soit toujours orienté vers l'opérateur.
- Veillez à ce que la pièce de montage de la bride intérieure s'insère parfaitement dans le diamètre intérieur du disque à tronçonner. Le montage de la bride intérieure du mauvais côté peut entraîner des vibrations dangereuses.

Pour installer le disque à tronçonner abrasif :

1. Monter la bride intérieure (1) sur l'axe (2). Veillez à ce que la partie bosselée de la bride intérieure s'emboîte dans la partie droite au bas de l'axe.
2. Monter le disque à tronçonner abrasif (4) sur le flasque intérieur (1).
3. Tournez vers la droite pour visser l'écrou de blocage (5) sur la broche jusqu'à la butée. Veillez à ce que la partie saillante de l'écrou de blocage soit orientée vers le haut.
4. Serrer l'écrou de blocage (5), appuyer fermement sur le blocage de l'arbre (7) pour que la broche ne puisse pas tourner, puis utiliser la clé de l'écrou de blocage (6) et serrer fermement en tournant vers la droite.

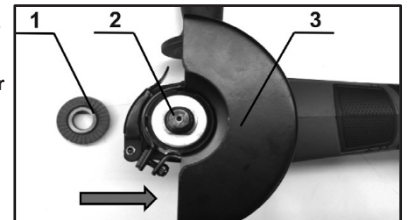

Fig. 12

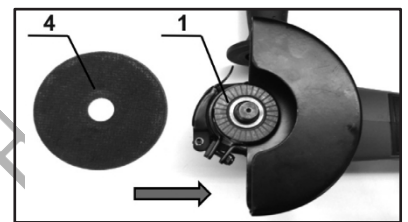

Fig. 13

Pour retirer le disque à tronçonner abrasif :

Suivez la procédure d'installation en sens inverse.

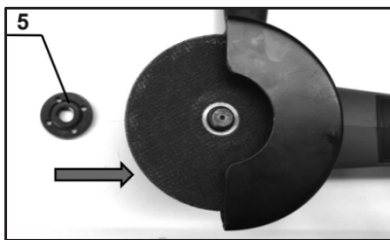

Fig. 14

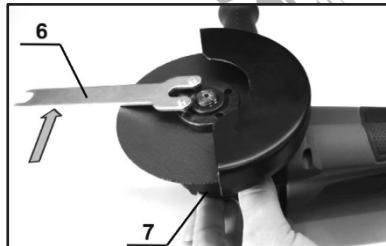

Fig. 15

FONCTIONNEMENT

Avertissement :

- N'exercez jamais de pression excessive sur l'outil pour le forcer à couper, car vous risqueriez de casser le disque.
- Remplacez toujours le disque si l'outil tombe en cours d'utilisation.
- N'utilisez jamais l'outil avec des lames de coupe de bois ou d'autres lames de scie. L'utilisation de telles lames sur des meuleuses d'angle provoque souvent un rebond, entraînant une perte de contrôle et des blessures.
- Ne jamais interrompre l'outil lorsqu'il est en contact avec la pièce à travailler afin d'éviter toute blessure.
- Portez toujours des lunettes de sécurité ou un écran facial pendant l'utilisation.
- Après l'opération, il faut toujours interrompre l'outil et attendre l'arrêt complet du disque avant de reposer l'outil.
- Tenez toujours l'outil fermement avec une main sur la poignée principale (page 2, point 4) et l'autre sur la poignée latérale (page 2, point 8).

Meulage et ponçage (Fig. 16)

Lors de l'utilisation d'un nouveau disque abrasif, ne travaillez pas la meuleuse en marche avant, car elle risquerait de couper la pièce. Une fois que le bord du disque a été arrondi par l'utilisation, le disque peut être travaillé en avant et en arrière.

Découpe à l'aide d'un disque à tronçonner (Fig. 17)

Avertissement :

- Lors de l'utilisation d'un disque à tronçonner abrasif, veillez à n'utiliser que le protège-disque spécial conçu pour les disques à tronçonner.
 - Remarque : Dans certains pays européens, il est possible d'utiliser un disque diamanté avec une protection ordinaire. Respectez les réglementations en vigueur dans votre pays.
- Ne jamais utiliser de disques à tronçonner pour le meulage.
- Ne bloquez pas le disque et n'appliquez pas de pression excessive. N'essayez pas d'obtenir une profondeur de coupe excessive. Une pression excessive sur le disque augmente le risque qu'il se torde et se bloque dans la coupe, ce qui peut entraîner un rebond, une rupture du disque et une surchauffe du moteur.
- Ne commencez pas la découpe si le disque touche la pièce. Laissez le disque atteindre sa vitesse maximale et commencez à découper avec précaution. Le disque risque de se bloquer, de sortir ou de rebondir s'il commence à tourner alors qu'il touche la pièce.
- Pendant les opérations de tronçonnage, ne changez jamais l'angle du disque. L'application d'une pression latérale sur le disque de tronçonnage (comme pour le meulage) entraînera la fissuration et la rupture du disque, ce qui provoquera des blessures graves.
- Les disques à tronçonner abrasifs doivent toujours être utilisés perpendiculairement au matériau à couper.

Remarque :

- Si l'outil est utilisé en continu jusqu'à ce que la batterie soit déchargée, laissez-le reposer pendant 15 minutes avant d'utiliser une batterie neuve.
- Ne pas couvrir les orifices d'aération (Fig. 17) pendant le travail, car cela pourrait endommager l'outil en raison d'une surchauffe.

ENTRETIEN

Attention :

- Assurez-vous toujours que l'outil est éteint et que la batterie est retirée avant d'effectuer toute opération d'entretien sur l'outil.
- Ne jamais utiliser d'essence, de benzène, de diluant, d'alcool ou d'autres produits similaires. Des décolorations, des déformations ou des fissures peuvent en résulter.

Nettoyage des bouches d'aération (Fig. 18-19)

- L'outil et ses orifices d'aération doivent être maintenus propres. Nettoyez régulièrement les orifices d'aération de l'outil ou dès qu'ils commencent à être obstrués.
- Retirez le cache-poussière de l'orifice d'admission et nettoyez-le pour assurer une bonne circulation de l'air. Si vous continuez à utiliser l'appareil alors que le cache-poussière est bouché, vous risquez d'endommager l'outil.

Conseils pour maintenir une durée de vie maximale de la batterie

- Chargez la batterie avant qu'elle ne soit complètement déchargée. Arrêtez toujours l'utilisation de l'outil et rechargez la batterie lorsque vous remarquez une baisse de puissance de l'outil.
- Ne rechargez jamais une batterie entièrement chargée. La surcharge réduit la durée de vie de la batterie.
- Chargez la batterie à une température ambiante comprise entre 5 °C et 45 °C. Laissez refroidir une batterie chaude avant de la charger.
- Chargez la batterie si vous ne l'utilisez pas pendant une longue période (plus de six mois).

ÉLIMINATION DES DÉCHETS DANS L'ENVIRONNEMENT

Afin d'éviter tout dommage pendant le transport, l'outil doit être livré dans un emballage solide. L'emballage ainsi que l'appareil et les accessoires sont fabriqués à partir de matériaux recyclables et peuvent être éliminés en conséquence. Les composants en plastique de l'appareil sont marqués en fonction de leur matériau, ce qui permet de les éliminer de manière écologique et différenciée grâce aux installations de collecte disponibles.



Uniquement pour les pays de l'UE

Ne pas jeter les outils électriques avec les ordures ménagères !

Conformément à la directive européenne 2002/96/CE relative aux déchets d'équipements électriques et électroniques et à sa mise en œuvre dans les législations nationales, les outils électriques en fin de vie doivent être collectés séparément et remis à un centre de recyclage respectueux de l'environnement.

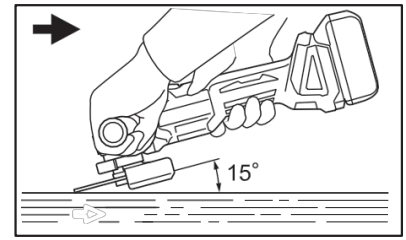

Fig. 16

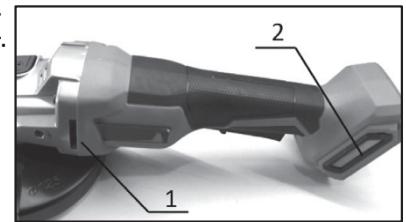

Fig. 17

1. Événement d'évacuation

2. Événement d'admission

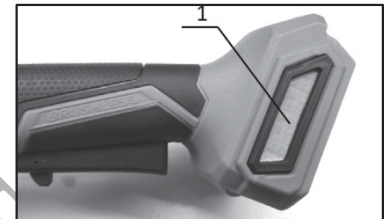

Fig. 18

1. Événement d'admission



Fig. 19

1. Couverture de poussière

SIMBOLI



Wear eye protection



Wear hearing protection



Wear protective gloves.



Wear a dust mask.



Wear protective clothing.

ISTRUZIONI DI SICUREZZA



Attenzione: Leggere attentamente il manuale prima dell'uso. La mancata osservanza delle avvertenze e delle istruzioni può causare danni all'unità e/o lesioni fisiche. Conservare il manuale in un luogo sicuro per future consultazioni.

Avvertenze generali sulla sicurezza degli utensili elettrici

Sicurezza dell'area di lavoro

- Mantenere l'area di lavoro pulita e ben illuminata. Aree buie o disordinate possono causare incidenti.
- Non utilizzare gli utensili elettrici in atmosfere esplosive, ad esempio in presenza di liquidi o fumi infiammabili, gas o polveri. Gli utensili elettrici potrebbero creare scintille che potrebbero incendiare i gas o i fumi.
- Tenere i bambini e gli astanti a distanza di sicurezza durante l'uso dell'elettro utensile.

Sicurezza elettrica

- Assicurarsi che le spine degli utensili elettrici corrispondano alla presa di corrente. Non modificare mai la spina in alcun modo. Non utilizzare spine adattatrici con utensili elettrici dotati di messa a terra. L'uso di spine non modificate e di prese corrispondenti riduce il rischio di scosse elettriche.
- Evitare il contatto del corpo con materiali o oggetti collegati a terra, come radiatori, tubi, cucine e frigoriferi. Il rischio di scosse elettriche è molto elevato se il corpo è collegato a terra.
- Non esporre gli utensili elettrici alla pioggia o ad altre condizioni di umidità. L'ingresso di acqua in un elettro utensile può aumentare il rischio di scosse elettriche.
- Non abusare del cavo di alimentazione. Non utilizzare mai il cavo per trasportare, tirare o scollegare l'utensile elettrico. Tenere il cavo a distanza di sicurezza da calore, olio, bordi taglienti e parti in movimento. I cavi danneggiati o aggrovigliati aumentano il rischio di scosse elettriche.
- Quando si utilizza un elettro utensile all'aperto, utilizzare un cavo di prolunga con le specifiche adeguate per l'uso all'aperto. L'uso di un cavo di prolunga adatto all'uso esterno riduce il rischio di scosse elettriche.
- Se l'utilizzo di un utensile elettrico in un luogo umido è inevitabile, utilizzare un'alimentazione protetta da interruttore differenziale (salvavita). L'uso di un interruttore differenziale riduce il rischio di scosse elettriche.

Sicurezza personale

- Rimanere vigili, fare attenzione a ciò che si fa e usare il buon senso quando si utilizza l'elettro utensile. Non utilizzare l'elettro utensile in caso di stanchezza o sotto l'effetto di alcol, droghe o farmaci. Un momento di disattenzione durante l'uso dell'elettro utensile può causare gravi lesioni personali.
- Utilizzare dispositivi di protezione personale. Indossare sempre una protezione per gli occhi. Dispositivi di protezione come maschere antipolvere, protezioni per l'udito, scarpe di sicurezza antiscivolo o caschi di protezione, utilizzati in condizioni adeguate, ridurranno il rischio di lesioni personali.
- Prevenire l'avviamento involontario. Assicurarsi che l'interruttore di alimentazione sia in posizione off prima di collegare l'utensile alla fonte di alimentazione e/o alla batteria, di sollevarlo o di trasportarlo. Il trasporto di utensili elettrici con il dito sull'interruttore di alimentazione o il collegamento di utensili elettrici con l'interruttore in posizione di accensione a una fonte di alimentazione possono causare incidenti.
- Togliere le chiavi di regolazione o le chiavi inglesi prima di accendere l'elettro utensile. Una chiave di regolazione o una chiave lasciata attaccata a una parte rotante dell'elettro utensile può provocare lesioni personali.
- Non sporgersi eccessivamente. Mantenere sempre l'equilibrio e l'appoggio corretto. Questo aiuta l'operatore a controllare meglio l'elettro utensile in situazioni impreviste.
- Vestirsi in modo adeguato. Non indossare abiti larghi o gioielli. Tenere i capelli, gli indumenti e i guanti lontani dalle parti in movimento. Vestiti larghi, gioielli e/o capelli lunghi possono impigliarsi nelle parti in movimento.

Uso e cura degli elettro utensili

- Non forzare l'elettro utensile. Utilizzare l'elettro utensile corretto per ogni applicazione. L'elettro utensile corretto svolge sempre il lavoro in modo migliore e più sicuro se utilizzato come previsto.
- Non utilizzare l'elettro utensile se l'interruttore non lo attiva o lo disattiva. Qualsiasi utensile elettrico che non può essere controllato con l'interruttore è estremamente pericoloso e deve essere riparato.
- Scollegare la spina principale dalla fonte di alimentazione e/o la batteria dall'elettro utensile prima di cambiare gli accessori, effettuare regolazioni o riparare l'elettro utensile. Queste misure di sicurezza preventive riducono il rischio di avviamento accidentale dell'elettro utensile.
- Quando l'elettro utensile non è in uso, riporlo fuori dalla portata dei bambini e non permettere a persone che non conoscono l'elettro utensile o le presenti istruzioni di utilizzarlo e farlo funzionare. Gli utensili elettrici sono estremamente pericolosi nelle mani di utenti non addestrati.
- Manutenzione dell'elettro utensile. Controllare che non vi siano disallineamenti o legature delle parti mobili, rotture di parti, perdite e qualsiasi altro problema che possa influire sul funzionamento dell'elettro utensile. Se danneggiato, far riparare l'elettro utensile prima dell'uso. Molti incidenti e infortuni sono causati da una cattiva manutenzione degli utensili elettrici.
- Mantenere le parti taglienti dell'elettro utensile affilate e pulite. Gli utensili da taglio sottoposti a una corretta manutenzione e dotati di bordi di taglio affilati hanno minori probabilità di piegarsi e sono più precisi e facili da controllare.

- Utilizzare sempre l'elettrotensile, gli accessori e le punte per utensili ecc. in conformità alle istruzioni del presente manuale, tenendo conto delle condizioni di lavoro e dell'attività da svolgere. L'uso dell'elettrotensile per applicazioni diverse da quelle previste potrebbe causare lesioni personali o danni all'elettrotensile.
- Mantenere le impugnature e le superfici di presa dell'elettrotensile asciutte, pulite e prive di olio e grasso. Impugnature e superfici di presa scivolose non consentono di maneggiare l'utensile in modo sicuro in circostanze imprevedute.

Uso e cura della batteria

- Ricaricare le batterie solo con il caricabatterie specificato dal produttore. Un caricabatterie utilizzato per caricare batterie non adatte può creare un rischio di incendio.
- Utilizzare l'elettrotensile solo con le batterie specificatamente indicate. L'uso di altre batterie può comportare il rischio di lesioni e incendi.
- Quando la batteria non è in uso, tenerla lontana da altri oggetti metallici, come graffette, monete, chiavi, chiodi, viti o altri piccoli oggetti metallici che possono creare un collegamento da un terminale all'altro. Il cortocircuito dei terminali della batteria può causare ustioni o incendi.
- In caso di condizioni difficili, dalla batteria può fuoriuscire del liquido; evitare il contatto. In caso di contatto accidentale, sciacquare con acqua. Se il liquido entra in contatto con gli occhi, rivolgersi immediatamente a un medico. Il liquido espulso dalla batteria può causare irritazioni o ustioni.
- Non utilizzare batterie danneggiate o modificate. Le batterie danneggiate o modificate potrebbero non funzionare come previsto e causare incendi o esplosioni.
- Non esporre la batteria al fuoco o a temperature eccessive. L'esposizione al fuoco o a temperature superiori a 130°C può causare un'esplosione.
- Seguire tutte le istruzioni di carica e non caricare la batteria al di fuori dell'intervallo di temperatura specificato nelle istruzioni. Una carica impropria o a temperature non comprese nell'intervallo specificato può danneggiare la batteria e aumentare il rischio di incendio.

Servizio

- Far revisionare l'elettrotensile da personale qualificato, utilizzando solo parti di ricambio identiche. In questo modo si garantisce la sicurezza dell'elettrotensile.
- Non tentare mai di riparare da soli le batterie danneggiate. La manutenzione delle batterie deve essere eseguita solo dal produttore o da tecnici autorizzati.

Istruzioni di sicurezza per la batteria

- Non smontare, aprire, rompere o bruciare la batteria.
- Proteggere la batteria dal calore (ad esempio, dalla luce solare intensa e continua), dal fuoco, dall'acqua e dall'umidità. Esiste il rischio di esplosione.
- Non cortocircuitare la batteria. C'è il rischio di esplosione.
- Utilizzare la batteria solo con prodotti compatibili del produttore.
- In caso di danneggiamento e uso improprio della batteria, possono essere emessi vapori. Ventilare l'area e rivolgersi a un medico in caso di disturbi. I vapori possono irritare l'apparato respiratorio.
- Dopo lunghi periodi di stoccaggio, potrebbe essere necessario caricare e scaricare la batteria più volte per ottenere le massime prestazioni.
- La batteria funziona in modo ottimale quando viene utilizzata alla normale temperatura ambiente (20 °C ± 5 °C).
- Ricaricare solo con il caricabatterie specificato. Non utilizzare un caricabatterie diverso da quello in dotazione.
- Non utilizzare batterie non progettate per l'uso con l'apparecchiatura.
- La batteria può essere danneggiata da oggetti appuntiti come chiodi o cacciaviti o da una forza applicata esternamente. È possibile che si verifichi un cortocircuito interno, con conseguente bruciatura, fumo, esplosione o surriscaldamento della batteria.
- Di tanto in tanto, pulire le fessure di sfogo della batteria con una spazzola morbida, pulita e asciutta.
- Tenere la batteria fuori dalla portata dei bambini.
- Rimuovere la batteria dall'apparecchiatura quando non viene utilizzata.
- Assicurarsi che la batteria sia rimossa prima di effettuare qualsiasi regolazione, di cambiare gli accessori, prima di eseguire lavori di manutenzione o riparazione e prima di riporre l'utensile.
- Pulire i terminali della batteria con un panno pulito e asciutto se si sporcano.
- Sostituire immediatamente le batterie che sono cadute da un'altezza superiore a un metro o che sono state esposte a urti violenti, anche se l'alloggiamento della batteria non sembra danneggiato. Le celle della batteria al suo interno potrebbero aver subito gravi danni.
- Non conservare l'elettrotensile e la batteria in luoghi dove la temperatura può raggiungere o superare i 50 °C.
- Se l'elettrolito entra negli occhi, sciacquarli con abbondante acqua pulita e rivolgersi subito a un medico. Il contatto dell'elettrolito con gli occhi può causare la perdita della vista.

Istruzioni di sicurezza per le smerigliatrici angolari a batteria

- Non utilizzare accessori non specificamente progettati e raccomandati dal produttore dell'utensile.
- La velocità nominale del disco deve essere almeno pari alla velocità massima indicata sull'utensile. I dischi che girano a una velocità superiore a quella nominale possono rompersi e staccarsi.
- Il diametro esterno e lo spessore del disco devono rientrare nella capacità dell'elettrotensile. Gli accessori non correttamente dimensionati non possono essere adeguatamente protetti o controllati.
- Il montaggio filettato del disco deve corrispondere alla filettatura del mandrino della smerigliatrice. Per i dischi montati su flange, il foro del perno del disco deve corrispondere al diametro di posizionamento della flangia. I dischi che non corrispondono all'hardware di montaggio dell'elettrotensile si sbilanciano, vibrano eccessivamente e possono causare la perdita di controllo.
- Non utilizzare dischi danneggiati. Prima di ogni utilizzo, controllare che il disco non presenti scheggiature o incrinature. In caso di caduta dell'elettrotensile o del disco, verificare la presenza di eventuali danni o installare un disco non danneggiato. Dopo aver ispezionato e installato un disco, posizionare se stessi e gli astanti lontano dal piano del disco in rotazione e far funzionare l'elettrotensile alla massima velocità a vuoto per un minuto. I dischi danneggiati si rompono normalmente durante questo periodo di prova.

- Indossare i dispositivi di protezione individuale. A seconda dell'applicazione, utilizzare schermi facciali, occhiali di protezione o occhiali di sicurezza. A seconda dei casi, indossare maschera antipolvere, protezioni per l'udito, guanti protettivi e grembiule da officina in grado di bloccare piccoli frammenti di abrasivo o di pezzo. La protezione degli occhi deve essere in grado di bloccare i detriti volanti generati dalle varie operazioni. La maschera antipolvere o il respiratore devono essere in grado di filtrare le particelle generate dalle operazioni. L'esposizione prolungata a rumori di elevata intensità può causare la perdita dell'udito.
- Tenere gli astanti a distanza di sicurezza dall'area di lavoro. Chiunque entri nell'area di lavoro deve indossare i dispositivi di protezione individuale.
- Quando si esegue un'operazione in cui il disco può entrare in contatto con cavi nascosti, tenere l'elettrotensile solo dalle superfici di presa isolate. Il contatto con un filo "sotto tensione" renderà "sotto tensione" anche le parti metalliche esposte dell'elettrotensile e potrebbe causare una scossa elettrica all'operatore.
- Non posare mai l'elettrotensile prima che il disco si sia completamente fermato. Il disco in rotazione potrebbe afferrare la superficie e sottrarre l'elettrotensile al vostro controllo.
- Non far funzionare l'elettrotensile mentre lo si porta al fianco.
- Pulire regolarmente le prese d'aria dell'elettrotensile. La ventola del motore aspira la polvere all'interno dell'alloggiamento e un accumulo eccessivo di polvere metallica può causare rischi elettrici.
- Non utilizzare l'elettrotensile in prossimità di materiali infiammabili. Le scintille potrebbero incendiare questi materiali.
- Non utilizzare accessori che richiedono refrigeranti liquidi. L'uso di acqua o di altri liquidi refrigeranti può provocare folgorazioni o scosse.
- Quando si utilizzano i dischi di rettifica a centro depresso, assicurarsi di utilizzare solo dischi rinforzati in fibra di vetro.
- Non utilizzare mai mole a tazza con la smerigliatrice angolare.
- Fare attenzione a non danneggiare il mandrino, la flangia (in particolare la superficie di montaggio) o il controdado. Il danneggiamento di queste parti potrebbe causare la rottura del disco.
- Assicurarsi che il disco non sia a contatto con il pezzo prima di premere il grilletto ON/OFF (acceso/spento).
- Prima di utilizzare l'utensile su un pezzo, lasciarlo funzionare per un po'. Osservare eventuali vibrazioni o oscillazioni che potrebbero indicare una cattiva installazione o un disco mal bilanciato.
- Utilizzare la superficie specificata del disco per eseguire la rettifica.
- Non lasciare l'utensile in funzione. Utilizzare l'utensile solo se tenuto in mano.
- Non toccare il pezzo in lavorazione subito dopo l'operazione; potrebbe essere estremamente caldo e potrebbe bruciare la pelle.
- Osservare le istruzioni del produttore per il corretto montaggio e utilizzo dei dischi. Maneggiare e conservare i dischi con cura.
- Non utilizzare boccole di riduzione o adattatori separati per adattare i dischi abrasivi a foro largo.
- Utilizzare solo le flange specificate per questo strumento.
- Per gli utensili destinati al montaggio di dischi con fori filettati, assicurarsi che la filettatura del disco sia sufficientemente lunga da accettare la lunghezza del mandrino.
- Verificare che il pezzo in lavorazione sia supportato correttamente.
- Tenere presente che il disco continua a ruotare anche dopo lo spegnimento dell'utensile.
- Se il luogo di lavoro è estremamente caldo e umido o fortemente inquinato da polvere conduttiva, utilizzare un interruttore di cortocircuito (30 mA) per garantire la sicurezza dell'operatore.
- Non utilizzare l'utensile per tagliare o smerigliare materiali contenenti amianto.
- Quando si utilizza un disco da taglio, lavorare sempre con la protezione del disco per la raccolta della polvere prevista dalla normativa nazionale.
- I dischi da taglio non devono essere sottoposti ad alcuna pressione laterale.
- Non utilizzare guanti da lavoro in tessuto durante il funzionamento. Le fibre dei guanti di stoffa possono penetrare nell'utensile, causandone la rottura.

Il contraccolpo e le relative avvertenze

Il contraccolpo è una reazione improvvisa che si verifica quando un disco rotante viene schiacciato o agganciato. Il pizzicamento o l'impigliamento provoca un rapido arresto del disco rotante, che a sua volta spinge l'utensile elettrico non controllato nella direzione opposta alla rotazione del disco nel punto in cui si è verificato l'impuntamento. Il disco può saltare verso l'operatore o allontanarsi da esso, a seconda della direzione del movimento del disco nel punto in cui si è verificato l'impuntamento. In queste condizioni i dischi possono anche rompersi. Il contraccolpo è il risultato di un uso improprio dell'elettrotensile e/o di procedure o condizioni operative non corrette e può essere evitato adottando le precauzioni indicate di seguito:

- Mantenere una presa salda sull'elettrotensile e posizionare il corpo e il braccio in modo da resistere alle forze di contraccolpo. Utilizzare sempre l'impugnatura ausiliaria, se prevista, per avere il massimo controllo sul contraccolpo o sulla reazione di coppia durante l'avviamento. L'operatore può controllare le reazioni di coppia o le forze di contraccolpo, se si prendono le dovute precauzioni.
- Non avvicinare mai la mano al disco rotante. Il disco può tagliare la mano in caso di contraccolpo.
- Non posizionare il corpo nell'area in cui l'elettrotensile si muoverà in caso di contraccolpo. Il contraccolpo spinge l'utensile in direzione opposta al movimento del disco nel punto di aggancio.
- Prestare particolare attenzione quando si lavorano angoli, spigoli vivi, ecc. Evitare di agganciare il disco. Gli angoli e gli spigoli vivi tendono ad agganciare il disco rotante e a causare la perdita di controllo o il contraccolpo.

Istruzioni di sicurezza per le operazioni di smerigliatura e taglio con abrasivo

- Utilizzare solo i tipi di disco consigliati per l'elettrotensile e la protezione specifica per il disco selezionato.
- La superficie di rettifica dei dischi depressi al centro deve essere montata sotto il piano del labbro di protezione.
- La protezione deve essere fissata saldamente all'elettrotensile e posizionata in modo da garantire la massima sicurezza, in modo da esporre la minima quantità di disco verso l'operatore.
- I dischi devono essere utilizzati solo per le applicazioni raccomandate. I dischi da smerigliatura devono essere utilizzati solo per la smerigliatura e i dischi da taglio solo per il taglio.
- Utilizzare sempre flange del disco non danneggiate e di forma e dimensioni corrette per il disco selezionato.
- Non utilizzare dischi usurati provenienti da utensili più grandi. I dischi destinati a utensili più grandi non sono adatti alla velocità più elevata di un utensile più piccolo e possono rompersi.

Ulteriori istruzioni di sicurezza per le operazioni di taglio con abrasivo

- Non "inceppare" il disco di taglio e non esercitare una pressione eccessiva. Non tentare di eseguire una profondità di taglio eccessiva. Una sollecitazione eccessiva del disco aumenta il carico e la possibilità di torsione o di vincolo del disco nel taglio, nonché la possibilità di contraccolpo o di rottura del disco.
- Non posizionare il corpo in linea e dietro il disco rotante. Quando il disco, nel punto di lavoro, si allontana dal corpo, il possibile contraccolpo può spingere il disco rotante e l'elettrotensile direttamente verso di voi.

- Quando il disco si blocca o quando si interrompe un taglio per qualsiasi motivo, spegnere l'elettrotensile e tenerlo fermo finché il disco non si ferma completamente. Non tentare mai di rimuovere il disco di taglio dal taglio mentre il disco è in movimento, altrimenti si potrebbero verificare contraccolpi. Esaminare e adottare misure correttive per eliminare la causa dell'inzeppamento del disco.
- Non iniziare a tagliare se il disco tocca il pezzo. Lasciare che il disco raggiunga la massima velocità e iniziare a tagliare con cautela. Se il disco inizia a ruotare mentre è a contatto con il pezzo da tagliare, potrebbe bloccarsi, uscire o contraccolpare.
- Assicurarsi che i pannelli e i pezzi di dimensioni eccessive siano supportati per ridurre al minimo il rischio di pizzicamento del disco e di contraccolpo. I pezzi di grandi dimensioni tendono ad abbassarsi sotto il loro stesso peso. I supporti devono essere posizionati sotto il pezzo da lavorare vicino alla linea di taglio e vicino al bordo del pezzo da lavorare su entrambi i lati del disco.
- Prestare la massima attenzione quando si tagliano pareti o altre aree cieche. Il disco può tagliare tubi del gas o dell'acqua, cavi elettrici o oggetti che possono causare contraccolpi.

VIBRAZIONE

Attenzione: L'emissione di vibrazioni durante l'uso effettivo dell'elettrotensile può differire dal valore di emissione dichiarato a seconda delle modalità di utilizzo dell'utensile.

Il valore totale delle vibrazioni (somma dei vettori tri-assiali) determinato in base alla norma EN60745-2-3:

Presca laterale normale	
Emissione di vibrazioni ($a_{h,AG}$)	Incertezza (K)
1,32 m/s ² o meno	1,5 m/s ²

Maniglia principale normale	
Emissione di vibrazioni ($a_{h,AG}$)	Incertezza (K)
1,55 m/s ² o meno	1,5 m/s ²

RUMORE

Attenzione:

- Indossare protezioni per l'udito.
- L'emissione di rumore durante l'uso effettivo dell'elettrotensile può differire dai valori dichiarati a seconda delle modalità di utilizzo dell'utensile e del tipo di pezzo lavorato.

Il livello di rumore tipico ponderato A determinato in base alla norma EN60745-2-3:

Livello di pressione sonora (L_{pA})	Incertezza (K)
83,7 dB(A) o meno	3 dB(A)

USO PREVISTO

L'utensile è destinato alla smerigliatura, alla levigatura e al taglio di materiali metallici e lapidei senza l'uso di acqua.

DATI TECNICI

Modello	BBP5133
Tensione	20 V (ioni di litio)
Motore	Senza spazzole
Velocità a vuoto	8500 giri/min.
Diametro del disco	Φ125 mm
Altre caratteristiche	<ul style="list-style-type: none"> • Maniglia laterale a due posizioni • Protezione del disco senza attrezzi • Scatola ingranaggi in alluminio con blocco del mandrino • Schermo antipolvere
Include	<ul style="list-style-type: none"> • 1 pz chiave a brugola • 1 pz maniglia laterale
Batteria e caricatore non inclusi	

* Il produttore si riserva il diritto di apportare modifiche minori al design e alle specifiche tecniche del prodotto senza preavviso, a meno che tali modifiche non influiscano significativamente sulle prestazioni e sulla sicurezza dei prodotti. Le parti descritte/illustrate nelle pagine del manuale che avete tra le mani possono riguardare anche altri modelli della linea di prodotti del produttore con caratteristiche simili e potrebbero non essere incluse nel prodotto appena acquistato.

* Per garantire la sicurezza e l'affidabilità del prodotto e la validità della garanzia, tutti gli interventi di riparazione, ispezione o sostituzione, compresa la manutenzione e le regolazioni speciali, devono essere eseguiti esclusivamente da tecnici del servizio di assistenza autorizzato dal produttore.

* Utilizzare sempre il prodotto con le apparecchiature in dotazione. L'utilizzo del prodotto con apparecchiature non in dotazione può causare malfunzionamenti o addirittura lesioni gravi o morte. Il produttore e l'importatore non sono responsabili per lesioni e danni derivanti dall'uso di apparecchiature non conformi.

PRIMA DEL FUNZIONAMENTO

Attenzione: Assicurarsi sempre che l'utensile sia spento e che la batteria sia stata rimossa prima di effettuare qualsiasi regolazione sull'utensile.

Installazione o rimozione della batteria (Fig. 1)

Attenzione:

- Spegnere sempre l'utensile prima di installare o rimuovere la batteria.
- Durante l'installazione o la rimozione della batteria, tenere saldamente l'utensile e la batteria. Se non si tengono saldamente l'utensile e la batteria possono scivolare dalle mani e causare danni all'utensile e alla batteria e lesioni personali.

- Per rimuovere la batteria (2), farla scivolare dall'utensile facendo scorrere il pulsante (1) sulla parte anteriore della batteria.
- Per installare la batteria, allineare la linguetta della batteria con la scanalatura dell'alloggiamento e inserirla in posizione. Inserirla fino in fondo finché non si blocca con un piccolo scatto.

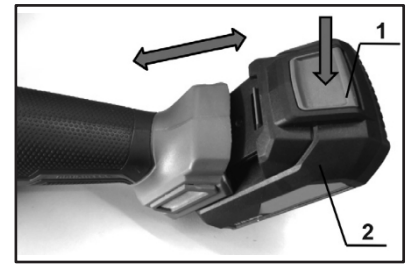





Fig. 1

Attenzione:

- **Installare sempre la batteria completamente. In caso contrario, potrebbe cadere accidentalmente dall'utensile, causando lesioni a voi o a chi vi sta intorno.**
- **Non installare la batteria con la forza. Se la batteria non scivola facilmente, non è stata inserita correttamente.**

Indicazione della capacità residua della batteria (Fig. 2)

- Premere il pulsante di controllo (2) sulla batteria per indicare la capacità residua della batteria.
- Le spie (1) si spengono dopo circa 5 secondi dal rilascio del pulsante di controllo.

Spie luminose		Capacità della batteria
■ Illuminata	□ Spenta	
	VERDE ARANCIONE ROSSO	75% - 100%
	ARANCIONE ROSSO	25% - 50%
	ROSSO	10% - 25%

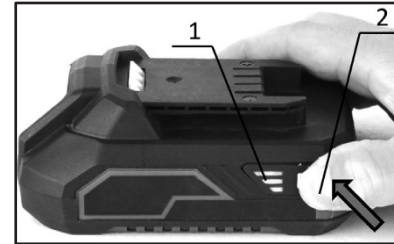

Fig. 2

Nota: a seconda delle condizioni di utilizzo e della temperatura ambiente, l'indicazione può differire leggermente dalla capacità effettiva.

Sistema di protezione dell'utensile e della batteria

L'utensile è dotato di un sistema di protezione dell'utensile e della batteria. Questo sistema interrompe automaticamente l'alimentazione del motore per prolungare la durata dell'utensile e della batteria. L'utensile si arresta automaticamente durante il funzionamento se l'utensile o la batteria si trovano in una delle seguenti condizioni:

Protezione da sovraccarico

Quando l'utensile/batteria viene fatto funzionare in modo da assorbire una corrente anormalmente elevata, l'utensile si arresta automaticamente. In questa situazione, spegnere l'utensile e interrompere l'azione che ha causato il sovraccarico dell'utensile. Quindi riaccendere l'utensile per riprendere il funzionamento.

Protezione contro il surriscaldamento

Quando l'utensile/batteria è surriscaldato, l'utensile si arresta automaticamente. In questo caso, lasciare raffreddare l'utensile/batteria prima di riaccenderlo.

Protezione da sovraccarica

Quando la capacità della batteria non è sufficiente, l'utensile si arresta automaticamente. In questo caso, rimuovere la batteria dall'utensile e ricaricarla.

Blocco dell'albero (vedere pagina 2)

Nota: non premere mai il blocco dell'albero quando il mandrino è in movimento. L'utensile potrebbe danneggiarsi.

- Premere il blocco dell'albero (1) per impedire la rotazione del mandrino durante l'installazione o la rimozione degli accessori.

Accensione e spegnimento (vedere pagina 2)**Attenzione:**

- **Prima di installare la batteria nell'utensile, verificare sempre che il grilletto si attivi correttamente e torni in posizione "OFF" quando viene rilasciato.**
- **Non utilizzare mai l'utensile se funziona quando si preme semplicemente il grilletto ON/OFF (accesso/spento) senza tirare l'interruttore di blocco.**
- **Non tirare con forza il grilletto ON/OFF senza aver tirato su l'interruttore di blocco. Ciò può causare la rottura dell'interruttore.**
- Per evitare che il grilletto venga premuto accidentalmente, l'utensile è dotato di un interruttore di blocco (2). Quando il grilletto ON/OFF (3) viene rilasciato, l'utensile si blocca automaticamente.
- Per avviare l'utensile, tirare l'interruttore di blocco verso l'alto, quindi premere semplicemente il grilletto ON/OFF.
 - La velocità dell'utensile aumenta aumentando la pressione sul grilletto.
- Rilasciare il grilletto per arrestare l'utensile.

Funzione di controllo elettronico della coppia

- L'utensile rileva elettronicamente le situazioni in cui il disco potrebbe rischiare di essere legato. In questa situazione, l'utensile si spegne automaticamente per impedire un'ulteriore rotazione del mandrino (non impedisce il contraccolpo).
- Per riavviare l'utensile, spegnerlo prima, eliminare la causa dell'improvviso calo della velocità di rotazione e riaccendere l'utensile.

Funzione di avvio graduale

- La funzione di avviamento graduale riduce la reazione all'avviamento.

ASSEMBLAGGIO

Attenzione: Assicurarsi sempre che l'utensile sia spento e che la batteria sia stata rimossa prima di effettuare qualsiasi regolazione sull'utensile.

Installazione dell'impugnatura laterale (Fig. 3-4)

Attenzione: Assicurarsi sempre che l'impugnatura laterale sia installata correttamente e serrata saldamente prima dell'uso. In caso contrario, si rischia di danneggiare l'utensile e di provocare gravi lesioni personali.

- Assicurarsi che la filettatura della vite sull'impugnatura laterale sia allineata con il foro sull'utensile, tenere l'utensile saldamente con una mano, quindi avvitare l'impugnatura laterale sull'utensile fino all'arresto.
- L'impugnatura laterale può essere fissata sul lato destro o sinistro dell'utensile.

Installazione o rimozione della protezione del disco per la rettifica (Fig. 5-6)

Attenzione:

- Quando si utilizza un disco abrasivo, la protezione del disco per l'affilatura deve essere montata sull'utensile in modo che il lato chiuso della protezione sia sempre rivolto verso l'operatore.
- Assicurarsi sempre che la protezione del disco sia installata correttamente e serrata saldamente prima dell'uso. In caso contrario, potrebbero verificarsi gravi lesioni personali.

Fig. 5

1. Allentare la vite (3) ruotandola leggermente verso sinistra e tirare la leva (4) in direzione della freccia.
2. Montare la protezione del disco (1) con le sporgenze massime (5) sulla fascia della protezione del disco allineate alle tacche massime (6) sulla scatola del cuscinetto (2).
3. Ruotare la protezione del disco con un'angolazione tale da proteggere l'operatore in base all'attività da svolgere.

Fig. 6

4. Tirare la leva (2) in direzione della freccia. Serrare quindi la protezione del disco ruotando la vite (1) destra.
- Assicurarsi di serrare saldamente la vite.
 - **Nota:** l'angolo della protezione del disco può essere regolato con la leva.

- Per rimuovere la protezione del disco, seguire la procedura di installazione al contrario.

Installazione o rimozione della protezione del disco per il taglio (Fig. 7)

Attenzione:

- Quando si utilizza un disco da taglio abrasivo, la protezione del disco per il taglio deve essere montata sull'utensile in modo tale che la parte chiusa lato della protezione è sempre rivolta verso l'operatore.
- Utilizzare i dischi da taglio abrasivi solo con la protezione del disco per il taglio.
- Per installare o rimuovere la protezione del disco per il taglio (1), seguire la procedura di installazione o rimozione della protezione del disco per la rettifica.

Installazione o rimozione del disco abrasivo (Fig. 8-11)

Attenzione:

- Quando si utilizza un disco abrasivo, la protezione del disco per l'affilatura deve essere montata sull'utensile in modo tale che il lato chiuso della protezione è sempre rivolta verso l'operatore.
- Assicurarsi che la parte di montaggio della flangia interna si inserisca perfettamente nel diametro interno del disco abrasivo. Il montaggio della flangia interna sul lato sbagliato può provocare vibrazioni pericolose.

Per installare il disco abrasivo:

1. Montare la flangia interna (1) sul mandrino (2). Accertarsi di inserire la parte ammaccata della flangia interna nella parte diritta in fondo al mandrino.
2. Montare il disco abrasivo (4) sulla flangia interna (1).
3. Ruotare verso destra per avvitare il controdado (5) sul mandrino fino all'arresto. Assicurarsi che la parte ammaccata del controdado sia rivolta verso l'alto.
4. Serrare il dado di bloccaggio (5), premere con forza il blocco dell'albero (7) in modo che il mandrino non possa ruotare, quindi utilizzare la chiave del dado di bloccaggio (6) e serrare saldamente girando a destra.

Per rimuovere il disco di macinazione:

Seguire la procedura di installazione al contrario.

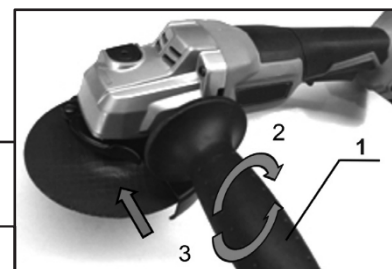

Fig. 3



Fig. 4

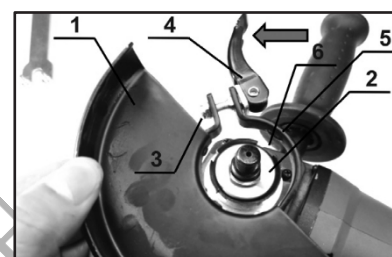

Fig. 5

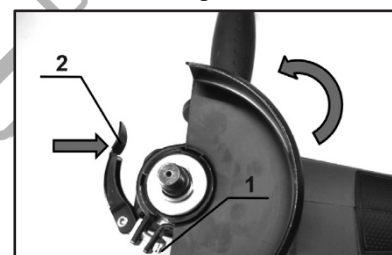

Fig. 6

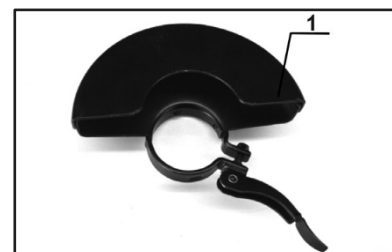

Fig. 7

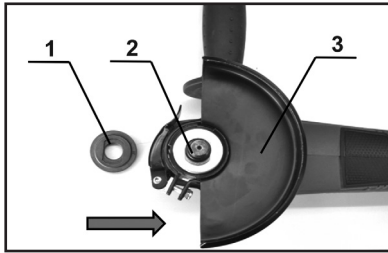

Fig. 8

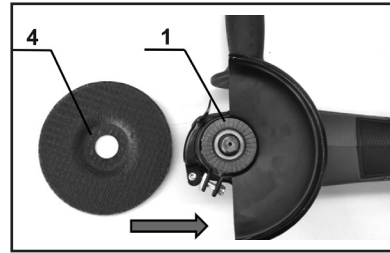

Fig. 9

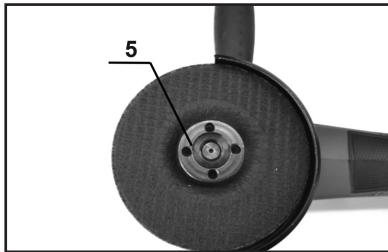

Fig. 10

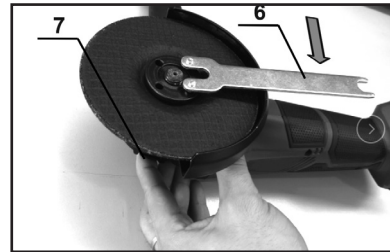

Fig. 11

Installazione o rimozione del disco di taglio abrasivo (Fig. 12-15)

Attenzione:

- Quando si utilizza un disco da taglio abrasivo, la protezione del disco per il taglio deve essere montata sull'utensile in modo tale che la parte chiusa lato della protezione è sempre rivolto verso l'operatore.
- Assicurarsi che la parte di montaggio della flangia interna si inserisca perfettamente nel diametro interno del disco di taglio. Il montaggio della flangia interna sul lato sbagliato può provocare vibrazioni pericolose.

Per installare il disco da taglio abrasivo:

1. Montare la flangia interna (1) sul mandrino (2). Accertarsi che la parte ammaccata della flangia interna sia inserita nella parte diritta alla base del mandrino.
2. Montare il disco da taglio abrasivo (4) sulla flangia interna (1).
3. Ruotare verso destra per avvitare il controdado (5) sul mandrino fino all'arresto. Assicurarsi che la parte sporgente del controdado sia rivolta verso l'alto.
4. Serrare il dado di bloccaggio (5), premere con forza il blocco dell'albero (7) in modo che il mandrino non possa ruotare, quindi utilizzare la chiave del dado di bloccaggio (6) e serrare saldamente girando a destra.

Per rimuovere il disco da taglio abrasivo:

Seguire la procedura di installazione al contrario.

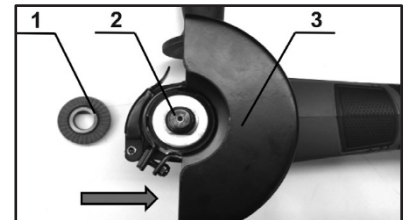

Fig. 12

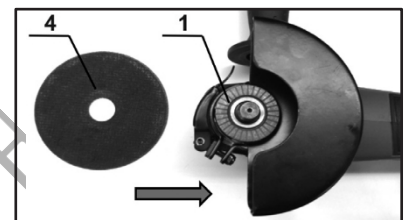

Fig. 13

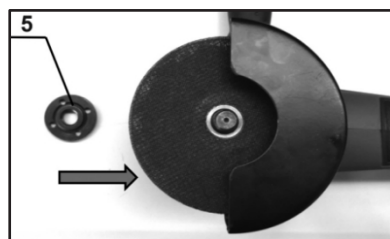

Fig. 14

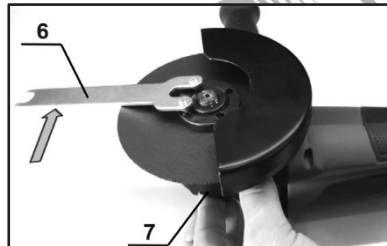

Fig. 15

FUNZIONAMENTO

Attenzione:

- Non esercitare mai una pressione eccessiva sull'utensile per forzarlo a tagliare, in quanto ciò potrebbe causare la rottura del disco.
- Sostituire sempre il disco se l'utensile cade durante il funzionamento.
- Non utilizzare mai l'utensile con lame da taglio per legno o altre lame da sega. Quando tali lame vengono utilizzate sulle smerigliatrici angolari, si verificano spesso contraccolpi che causano la perdita di controllo e lesioni personali.
- Non accendere mai l'utensile quando è a contatto con il pezzo da lavorare per evitare lesioni.
- Indossare sempre occhiali di sicurezza o uno schermo facciale durante il funzionamento.
- Dopo l'operazione, spegnere sempre l'utensile e attendere che il disco si arresti completamente prima di riporre l'utensile.
- Tenere sempre l'utensile con una mano sull'impugnatura principale (pagina 2, punto 4) e l'altra sull'impugnatura laterale (pagina 2, punto 8).

Smerigliatura e levigatura (Fig. 16)

Quando si utilizza un disco nuovo, non lavorare la smerigliatrice in avanti, altrimenti si rischia di tagliare il pezzo. Una volta che il bordo del disco è stato arrotondato dall'uso, il disco può essere lavorato sia in avanti che all'indietro.

Taglio con disco da taglio (Fig. 17)

Attenzione:

- Quando si utilizza un disco da taglio abrasivo, assicurarsi di utilizzare solo la protezione speciale per i dischi da taglio.
 - Nota: in alcuni paesi europei, quando si utilizza un disco diamantato, è possibile utilizzare la protezione ordinaria. Attenersi alle norme vigenti nel proprio Paese.
- Non utilizzare mai dischi da taglio per la rettifica.
- Non "inceppare" il disco e non applicare una pressione eccessiva. Non cercare di ottenere una profondità di taglio eccessiva. Una pressione eccessiva sul disco aumenta il rischio che si attorcigli e si leghi nel taglio, con conseguente rischio di contraccolpo, rottura del disco e surriscaldamento del motore.
- Non iniziare a tagliare se il disco tocca il pezzo. Lasciare che il disco raggiunga la massima velocità e iniziare a tagliare con cautela. Se il disco inizia a ruotare mentre è a contatto con il pezzo da tagliare, potrebbe bloccarsi, uscire o contraccolpare.
- Durante le operazioni di taglio, non cambiare mai l'angolo del disco. L'applicazione di una pressione laterale sul disco di taglio (come nel caso della rettifica) può provocare la rottura del disco stesso, con conseguenti gravi lesioni personali.
- I dischi da taglio abrasivi devono sempre essere utilizzati perpendicolarmente al materiale da tagliare.

Nota:

- Se l'utensile viene fatto funzionare continuamente fino a scaricare la batteria, lasciarlo riposare per 15 minuti prima di procedere con una batteria nuova.
- Non coprire le prese d'aria (Fig. 17) durante il lavoro per non danneggiare l'utensile a causa del surriscaldamento.

MANUTENZIONE

Attenzione:

- Assicurarsi sempre che l'utensile sia spento e che la batteria sia stata rimossa prima di eseguire qualsiasi intervento di manutenzione sull'utensile.
- Non utilizzare mai benzina, benzine, diluenti, alcol o simili. Potrebbero verificarsi scolorimenti, deformazioni o crepe.

Pulizia dello sfiato (Fig. 18-19)

- L'utensile e le sue prese d'aria devono essere mantenuti puliti. Pulire regolarmente le prese d'aria dell'utensile o ogni volta che si ostruiscono.
- Rimuovere il parapolvere dalla bocchetta di aspirazione e pulirlo per garantire una circolazione regolare dell'aria. Il proseguimento del funzionamento con un parapolvere intasato può danneggiare l'utensile.

Suggerimenti per mantenere la massima durata della batteria

- Caricare la batteria prima che si scarichi completamente. Interrompere sempre il funzionamento dell'utensile e caricare la batteria quando si nota una minore potenza dell'utensile.
- Non ricaricare mai una batteria completamente carica. Il sovraccarico riduce la durata della batteria.
- Caricare la batteria a temperatura ambiente, tra 5 °C e 45 °C. Lasciare raffreddare la batteria calda prima di caricarla.
- Caricare la batteria se non la si usa per un lungo periodo (più di sei mesi).

SMALTIMENTO AMBIENTALE

Per evitare danni durante il trasporto, l'utensile deve essere consegnato in un imballaggio solido. L'imballaggio, l'unità e gli accessori sono realizzati con materiali riciclabili e possono essere smaltiti di conseguenza. I componenti in plastica dell'utensile sono contrassegnati in base al materiale di cui sono composti, il che rende possibile l'eliminazione dei rifiuti ecologici e differenziati grazie alle strutture di raccolta disponibili.



Solo per i paesi dell'UE

Non smaltire gli utensili elettrici insieme ai rifiuti domestici!

In conformità alla direttiva europea 2002/96/CE sui rifiuti di apparecchiature elettriche ed elettroniche e alla sua attuazione in conformità alla legislazione nazionale, gli utensili elettrici giunti a fine vita devono essere raccolti separatamente e conferiti a un impianto di riciclaggio compatibile con l'ambiente.

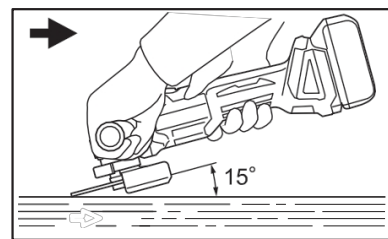
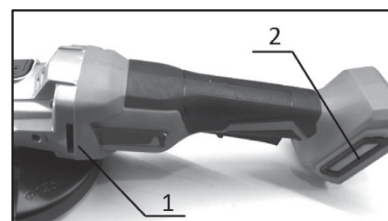
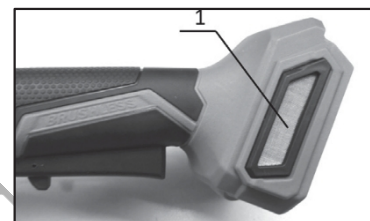

Fig. 16



1. Bocchetta di scarico
2. Bocchetta di aspirazione



1. Bocchetta di aspirazione

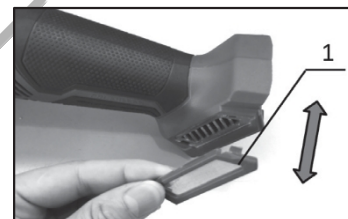

1. Copertina antipolvere

ΣΥΜΒΟΛΑ



Φοράτε γυαλιά ασφαλείας.



Φοράτε προστατευτικά ακοής.



Φοράτε γάντια προστασίας.



Φοράτε μάσκα σκόνης.



Φοράτε ρούχα προστασίας.

ΟΔΗΓΙΕΣ ΑΣΦΑΛΕΙΑΣ



Προσοχή: Διαβάστε προσεκτικά το εγχειρίδιο πριν από τη χρήση. Η μη τήρηση των προειδοποιήσεων και των οδηγιών μπορεί να οδηγήσει σε βλάβη της μονάδας και τραυματισμό. Φυλάξτε το εγχειρίδιο σε ασφαλές μέρος για μελλοντική αναφορά.

Γενικές οδηγίες ασφαλείας για ηλεκτρικά εργαλεία

Ασφάλεια στον χώρο εργασίας

- Διατηρείτε τον χώρο εργασίας καθαρό και επαρκώς φωτισμένο. Η ακαταστασία και η ανεπαρκώς φωτισμένες περιοχές εργασίας μπορεί να οδηγήσουν σε ατυχήματα και τραυματισμό.
- Μην εργάζεστε με το ηλεκτρικό εργαλείο σε χώρους όπου υπάρχει κίνδυνος έκρηξης, στο οποίο υπάρχουν εύφλεκτα υγρά, αέρια ή σκόνη.
- Τα ηλεκτρικά εργαλεία ενδέχεται να δημιουργήσουν σπινθήρες οι οποίοι μπορούν να αναφλέξουν τη σκόνη ή τα αέρια.
- Όταν χρησιμοποιείτε το ηλεκτρικό εργαλείο κρατάτε τα παιδιά και άλλους παρευρισκόμενους σε ασφαλή απόσταση. Η απόσπαση της προσοχής μπορεί να οδηγήσει στην απώλεια ελέγχου του εργαλείου/μηχανήματος.

Ηλεκτρική ασφάλεια

- Το βύσμα του καλωδίου του ηλεκτρικού εργαλείου πρέπει να είναι συμβατό με την πρίζα. Δεν επιτρέπεται η οποιαδήποτε μετατροπή του βύσματος.
- Μη χρησιμοποιείτε μετατροπείς σε συνδυασμό με γειωμένα ηλεκτρικά εργαλεία. Η χρήση βυσμάτων με συμβατές πρίζες μειώνουν τον κίνδυνο ηλεκτροπληξίας.
- Αποφεύγετε την επαφή με γειωμένες επιφάνειες όπως με σωλήνες, θερμαντικά σώματα (καλοριφέρ), κουζίνες ή ψυγεία. Όταν το σώμα σας γειώνεται αυξάνεται ο κίνδυνος ηλεκτροπληξίας.
- Μην εκθέτετε τα μηχανήματα και τα εργαλεία στη βροχή ή σε υψηλή υγρασία. Η διείσδυση νερού στο ηλεκτρικό εργαλείο αυξάνει τον κίνδυνο ηλεκτροπληξίας.
- Μη χρησιμοποιείτε το καλώδιο για να μεταφέρετε ή να μετακινήσετε το ηλεκτρικό εργαλείο, ή για να βγάλετε το βύσμα από την πρίζα. Κρατάτε το καλώδιο μακριά από πηγές υψηλής θερμοκρασίας, κοφτερά αντικείμενα και από κινούμενα εξαρτήματα. Τα καλώδια που έχουν υποστεί οποιαδήποτε ζημιά αυξάνουν τον κίνδυνο ηλεκτροπληξίας.
- Όταν εργάζεστε μ' ένα ηλεκτρικό εργαλείο σε εξωτερικό χώρο, χρησιμοποιείτε καλώδια προέκτασης (μπιταντέζες) που είναι κατάλληλα για χρήση σε εξωτερικούς χώρους. Η χρήση καλωδίων προέκτασης κατάλληλων για εξωτερικούς χώρους μειώνει τον κίνδυνο ηλεκτροπληξίας.
- Όταν η χρήση του ηλεκτρικού εργαλείου σε χώρους με υψηλή υγρασία ή με υγρά είναι αναπόφευκτη, τότε χρησιμοποιήστε μια διάταξη προστασίας έναντι ρεύματος διαρροής (ρελέ διαρροής - RCD). Η χρήση ενός ρελέ διαρροής μειώνει τον κίνδυνο ηλεκτροπληξίας.

Προσωπική ασφάλεια

- Να είστε πάντοτε προσεκτικοί, να δίνετε προσοχή στην εργασία που εκτελείτε και να χειρίζεστε το μηχάνημα με σύνεση. Μη χρησιμοποιείτε το ηλεκτρικό εργαλείο αν νιώθετε κόπωση ή αν βρίσκεστε υπό την επήρεια αλκοόλ ή άλλων ουσιών. Μια στιγμή απροσεξίας κατά τον χειρισμό του ηλεκτρικού εργαλείου μπορεί να οδηγήσει σε σοβαρό τραυματισμό.
- Φοράτε κατάλληλο εξοπλισμό ατομικής προστασίας. Επιλέξτε τον κατάλληλο εξοπλισμό προστασίας, για παράδειγμα μια μάσκα σκόνης, αντιλιοθητικές μπότες ασφαλείας, κράνος προστασίας, προστατευτικά ακοής, ανάλογα με το εκάστοτε εργαλείο και τη χρήση του, έτσι ώστε να μειωθεί ο κίνδυνος τραυματισμού.
- Λάβετε μέτρα για να αποφύγετε την ακούσια εκκίνηση. Βεβαιωθείτε ότι το κουμπί ενεργοποίησης του εργαλείου βρίσκεται στη θέση OFF πριν συνδέσετε το βύσμα του καλωδίου στην πρίζα, πριν τοποθετήσετε τις μπαταρίες στο εργαλείο, και πριν το μεταφέρετε και το κουβαλήσετε. Μην μεταφέρετε το ηλεκτρικό εργαλείο με το δάκτυλό σας να ακουμπάει τον διακόπτη ON/OFF και μην συνδέετε το εργαλείο με την πηγή ρεύματος αν ο διακόπτης βρίσκεται στη θέση ON.
- Αφαιρείτε από τα ηλεκτρικά εργαλεία τυχόν εργαλεία ρύθμισης πριν θέσετε το ηλεκτρικό εργαλείο σε λειτουργία. Ένα εργαλείο ρύθμισης που βρίσκεται συνδεδεμένο σ' ένα κινούμενο τμήμα μπορεί να οδηγήσει σε τραυματισμό.
- Μην τεντώνετε, γέρνετε ή σκύβετε υπερβολικά κατά τη χρήση του εργαλείου. Διατηρήστε την ισορροπία σας και φροντίστε να στέκεστε με σωστή στάση σώματος έτσι ώστε να είστε σε θέση να αντιμετωπίσετε απροσδόκητες περιστάσεις.
- Ντυθείτε με τα κατάλληλα ενδύματα. Μη φοράτε ρούχα με χαλαρή εφαρμογή ή κοσμήματα. Κρατήστε τα μαλλιά, τα ρούχα και τα χέρια σας σε ασφαλή απόσταση από τα κινούμενα εξαρτήματα.

Ορθότητα χειρισμού και συντήρηση ηλεκτρικών εργαλείων

- Μην ασκείτε υπερβολική πίεση στο εργαλείο. Χρησιμοποιήστε το κατάλληλο εργαλείο για τον σκοπό για τον οποίο προορίζεται. Η χρήση του σωστού εργαλείου για τον σκοπό για τον οποίο προορίζεται θα καταστήσει την εργασία ασφαλέστερη.
- Μη χρησιμοποιήσετε ποτέ ένα εργαλείο αν το κουμπί ενεργοποίησής του δεν λειτουργεί. Ένα ηλεκτρικό εργαλείο το οποίο δεν μπορεί πλέον να ενεργοποιηθεί ή/και να απενεργοποιηθεί με το εν λόγω κουμπί είναι επικίνδυνο και πρέπει να επισκευαστεί.
- Αποσυνδέστε το βύσμα του καλωδίου από την πρίζα και/ή αφαιρέστε την μπαταρία πριν προβείτε σε εργασίες συντήρησης ή αντικατάστασης εξαρτήματος του εργαλείου ή όταν πρόκειται να φυλάξετε το εργαλείο. Αυτά τα μέτρα πρόληψης μειώνουν τον κίνδυνο της ακούσιας εκκίνησης του ηλεκτρικού εργαλείου.

- Όταν δεν χρησιμοποιείται, φυλάξτε το ηλεκτρικό εργαλείο σε σημείο μη προσβάσιμο από παιδιά.
- Δεν πρέπει να επιτρέπεται η χρήση του ηλεκτρικού εργαλείου σε άτομα που δεν έχουν εξοικωωθεί με την χρήση του ή που δεν έχουν διαβάσει τις οδηγίες χρήσης του. Το ηλεκτρικό εργαλείο είναι επικίνδυνο όταν χρησιμοποιείται από άπειρα άτομα ή από άτομα που δεν έχουν διαβάσει τις οδηγίες χρήσης του.
- Συντηρήστε το ηλεκτρικό εργαλείο. Ελέγχετε, αν τα κινούμενα εξαρτήματα λειτουργούν σωστά, αν υπάρχει κάποιο μπλοκάρισμα, ή αν έχουν σπάσει σε κάποιο σημείο ή φθαρεί εξαρτήματα τα οποία ενδέχεται να επηρεάσουν αρνητικά την λειτουργία του ηλεκτρικού εργαλείου. Η λανθασμένη συντήρηση των ηλεκτρικών εργαλείων προκαλεί ατυχήματα.
- Διατηρείτε τα εργαλεία κοπής αιχμηρά και σε καλή κατάσταση. Τα επαρκώς συντηρημένα κοπτικά εργαλεία είναι πιο δύσκολο να μπλοκαριστούν και έχουν υψηλότερη απόδοση.
- Χρησιμοποιείτε όλα τα τμήματα του εξοπλισμού και το ίδιο το εργαλείο σύμφωνα με τις οδηγίες του εγχειριδίου. Λαμβάνετε επίσης υπόψη σας τους εξωτερικούς παράγοντες και τις συνθήκες της εκάστοτε εργασίας.
- Η χρήση του ηλεκτρικού εργαλείου για εργασίες άλλες από τις προβλεπόμενες μπορεί να οδηγήσει σε ατύχημα.
- Διατηρείτε τις λαβές και τις επιφάνειες πρόσφυσης του ηλεκτρικού εργαλείου στεγνές, καθαρές και απαλλαγμένες από λάδια και γράσα. Οι ολισθηρές λαβές και επιφάνειες πρόσφυσης καταστούν αδύνατο τον ασφαλή χειρισμό του εργαλείου σε απρόβλεπτες περιστάσεις.

Οδηγίες ασφαλείας για εργαλεία με μπαταρίες

- Επαναφορτίζετε τις μπαταρίες μόνο με τον φορτιστή που ορίζει ο κατασκευαστής. Ένας φορτιστής που χρησιμοποιείται για τη φόρτιση ακατάλληλων μπαταριών μπορεί να δημιουργήσει κίνδυνο πυρκαγιάς.
- Χρησιμοποιείτε το ηλεκτρικό εργαλείο μόνο με τις προβλεπόμενες μπαταρίες. Η χρήση άλλων μπαταριών μπορεί να δημιουργήσει κίνδυνο τραυματισμού και πυρκαγιάς.
- Όταν η μπαταρία δεν χρησιμοποιείται, κρατήστε τη μακριά από μεταλλικά αντικείμενα όπως συνδετήρες, κέρματα, κλειδιά, καρφιά, βίδες ή άλλα μικρά μεταλλικά αντικείμενα που μπορούν να κάνουν σύνδεση από τον έναν ακροδέκτη στον άλλον. Το βραχυκύκλωμα των ακροδεκτών της μπαταρίας μπορεί να προκαλέσει εγκαύματα ή πυρκαγιά.
- Υπό συνθήκες κακομεταχείρισης, μπορεί να εκτοξευτεί υγρό από την μπαταρία. Αποφύγετε την επαφή με το υγρό της μπαταρίας. Σε περίπτωση επαφής με το υγρό, ξεπλύνετε με νερό. Εάν το υγρό έρθει σε επαφή με τα μάτια, αναζητήστε αμέσως ιατρική βοήθεια. Το υγρό που εκτοξεύεται από την μπαταρία μπορεί να προκαλέσει ερεθισμό ή εγκαύματα.
- Μην χρησιμοποιείτε μπαταρία που έχει υποστεί ζημιά ή έχει τροποποιηθεί. Οι κατεστραμμένες ή τροποποιημένες μπαταρίες ενδέχεται να μην λειτουργούν όπως προβλέπεται, με αποτέλεσμα να προκληθεί πυρκαγιά ή έκρηξη.
- Μην εκθέτετε την μπαταρία σε φωτιά ή σε πολύ υψηλές θερμοκρασίες. Η έκθεση σε φωτιά ή σε θερμοκρασίες άνω των 130°C μπορεί να προκαλέσει έκρηξη.
- Ακολουθήστε όλες τις οδηγίες φόρτισης και μην φορτίζετε την μπαταρία εκτός του εύρους θερμοκρασιών που καθορίζεται στις οδηγίες. Η ακατάλληλη φόρτιση ή η φόρτιση σε θερμοκρασίες εκτός του καθορισμένου εύρους μπορεί να προκαλέσει ζημιά στη μπαταρία και να αυξήσει τον κίνδυνο πυρκαγιάς.

Service

- Αναθέστε τη συντήρηση και την επισκευή του ηλεκτρικού εργαλείου σε εξειδικευμένο προσωπικό σέρβις, χρησιμοποιώντας μόνο πανομοιότυπα ανταλλακτικά. Με τον τρόπο αυτό θα διασφαλιστεί η διατήρηση της ασφάλειας του ηλεκτρικού εργαλείου.
- Ποτέ μην επιχειρήσετε να επισκευάσετε μόνοι σας τις μπαταρίες που έχουν υποστεί βλάβη. Το σέρβις των μπαταριών πρέπει να εκτελείται μόνο από τον κατασκευαστή ή από εξουσιοδοτημένους τεχνικούς σέρβις.

Οδηγίες ασφαλείας για τη μπαταρία

- Μην αποσυναρμολογήσετε, ανοίξετε, χτυπήσετε ή κάψετε την μπαταρία.
- Προστατέψτε την μπαταρία από τη θερμότητα (π.χ. από τη συνεχή έκθεση σε έντονο ηλιακό φως), τη φωτιά, το νερό και την υγρασία. Υπάρχει κίνδυνος έκρηξης.
- Μην βραχυκυκλώνετε τη μπαταρία. Υπάρχει κίνδυνος έκρηξης.
- Χρησιμοποιείτε τη μπαταρία μόνο με συμβατά προϊόντα του κατασκευαστή.
- Σε περίπτωση βλάβης και ακατάλληλης χρήσης της μπαταρίας, ενδέχεται να εκλυθούν ατμοί. Εξαερίστε την περιοχή και αναζητήστε ιατρική βοήθεια σε περίπτωση που υπάρξουν παράπονα. Οι ατμοί μπορεί να ερεθίσουν το αναπνευστικό σύστημα.
- Μετά από παρατεταμένες περιόδους αποθήκευσης, μπορεί να χρειαστεί να φορτίσετε και να αποφορτίσετε την μπαταρία αρκετές φορές για να επιτύχετε τη μέγιστη δυνατή απόδοση.
- Η μπαταρία αποδίδει βέλτιστα όταν λειτουργεί σε κανονική θερμοκρασία δωματίου (20 °C ± 5 °C).
- Φορτίζετε μόνο με τον καθορισμένο φορτιστή. Μην χρησιμοποιείτε άλλο φορτιστή εκτός από αυτόν που παρέχεται.
- Μην χρησιμοποιείτε οποιοδήποτε μπαταρία που δεν έχει σχεδιαστεί για χρήση με τον εξοπλισμό.
- Βεβαιωθείτε ότι η μπαταρία έχει αφαιρεθεί πριν από οποιαδήποτε ρύθμιση, αλλαγή εξαρτημάτων, πριν από την εκτέλεση εργασιών συντήρησης ή επισκευής και πριν από την αποθήκευση του εργαλείου.
- Σε περίπτωση που λερωθούν οι ακροδέκτες της μπαταρίας, σκουπίστε τους με ένα καθαρό, στεγνό πανί.
- Αντικαταστήστε αμέσως τις μπαταρίες που έχουν πέσει από ύψος μεγαλύτερο του ενός μέτρου ή που έχουν υποβληθεί σε έντονους κραδασμούς, ακόμη και αν δεν παρουσιάζει σημάδια ζημιάς το περίβλημα της μπαταρίας. Τα εσωτερικά στοιχεία της μπαταρίας ενδέχεται να έχουν υποστεί σοβαρή ζημιά.
- Μην αποθηκεύετε το ηλεκτρικό εργαλείο και την μπαταρία σε χώρους όπου η θερμοκρασία μπορεί να φτάσει ή να ξεπεράσει τους 50 °C.
- Σε περίπτωση επαφής του ηλεκτρολύτη με τα μάτια σας, ξεπλύνετε τα μάτια με άφθονο καθαρό νερό και αναζητήστε αμέσως ιατρική βοήθεια. Η επαφή του ηλεκτρολύτη με τα μάτια μπορεί να οδηγήσει σε απώλεια της όρασης.

Οδηγίες ασφαλείας για γωνιακούς τροχούς μπαταρίας

- Χρησιμοποιείτε μόνο εξαρτήματα τα οποία προτείνει ο κατασκευαστής. Ποτέ μη χρησιμοποιείτε εξαρτήματα από άλλους κατασκευαστές.
- Η ονομαστική ταχύτητα του δίσκου πρέπει να είναι τουλάχιστον ίση με τη μέγιστη ταχύτητα που αναγράφεται στο ηλεκτρικό εργαλείο. Οι δίσκοι που λειτουργούν με ταχύτητα μεγαλύτερη από την ονομαστική τους ταχύτητα μπορεί να σπάσουν και να πεταχτούν.
- Η εξωτερική διάμετρος και το πάχος του δίσκου πρέπει να είναι εντός της ονομαστικής ικανότητας του ηλεκτρικού εργαλείου. Τα εξαρτήματα με λανθασμένο μέγεθος δεν μπορούν να προστατευτούν ή να ελεγχονται επαρκώς.

- Το σπείρωμα τοποθέτησης του δίσκου πρέπει να ταιριάζει με το σπείρωμα του άξονα του γωνιακού τροχού. Για δίσκους που τοποθετούνται με φλάντζες, η οπή του άξονα του δίσκου πρέπει να ταιριάζει με τη διάμετρο τοποθέτησης της φλάντζας. Οι δίσκοι που δεν ταιριάζουν με τα εξαρτήματα τοποθέτησης του ηλεκτρικού εργαλείου δεν γυρίζουν ισορροπημένα και δονούνται έντονα, ενδεχομένως προκαλώντας απώλεια ελέγχου.
- Μην χρησιμοποιείτε δίσκο που έχει υποστεί ζημιά. Πριν από κάθε χρήση επιθεωρήστε το δίσκο για θραύσματα και ρωγμές. Εάν το ηλεκτρικό εργαλείο ή ο δίσκος πέσει, επιθεωρήστε το εργαλείο/τον δίσκο για ζημιές ή τοποθετήστε έναν άθικτο δίσκο. Μετά την επιθεώρηση και την τοποθέτηση ενός δίσκου, φροντίστε να στέκεστε εσείς και οι παρευρισκόμενοι μακριά από το επίπεδο του περιστρεφόμενου δίσκου και θέστε το ηλεκτρικό εργαλείο σε λειτουργία με τη μέγιστη ταχύτητα χωρίς φορτίο για ένα λεπτό. Οι κατεστραμμένοι δίσκοι κανονικά σπάνε κατά τη διάρκεια αυτής της δοκιμής.
- Φοράτε ατομικό προστατευτικό εξοπλισμό. Ανάλογα με την εφαρμογή, χρησιμοποιήστε ασπίδα προσώπου ή γυαλιά ασφαλείας. Ανάλογα με την περίπτωση, φορέστε μάσκα σκόνης, προστατευτικά ακοής, προστατευτικά γάντια και προστατευτικά ρούχα ικανά να σταματήσουν μικρά θραύσματα. Η προστασία των ματιών πρέπει να είναι ικανή να σταματήσει τα υπτάμενα θραύσματα που δημιουργούνται από διάφορες εργασίες. Η μάσκα σκόνης ή η αναπνευστική συσκευή πρέπει να είναι ικανή να φιλτράρει τα σωματίδια που παράγονται κατά τη λειτουργία του εργαλείου. Η παρατεταμένη έκθεση σε θόρυβο υψηλής έντασης μπορεί να προκαλέσει απώλεια ακοής.
- Κρατήστε τους παρευρισκόμενους σε ασφαλή απόσταση από την περιοχή εργασίας. Όποιος εισέρχεται στο χώρο εργασίας πρέπει να φοράει ατομικό προστατευτικό εξοπλισμό.
- Κρατάτε το ηλεκτρικό εργαλείο μόνο από μονωμένες επιφάνειες πρόσφυσης, όταν εκτελείτε μια εργασία όπου ο δίσκος μπορεί να έρθει σε επαφή με κρυφές καλωδιώσεις. Η επαφή με ένα ηλεκτροφόρο καλώδιο θα καταστήσει τα εκτεθειμένα μεταλλικά μέρη του ηλεκτρικού εργαλείου ηλεκτροφόρα, με αποτέλεσμα να υποστεί ηλεκτροπληξία ο χειριστής.
- Ποτέ μην αφήνετε κάτω το ηλεκτρικό εργαλείο μέχρι να σταματήσει εντελώς ο δίσκος. Ο περιστρεφόμενος δίσκος μπορεί να πιαστεί από την επιφάνεια με αποτέλεσμα να χάσει ο χειριστής τον έλεγχο του ηλεκτρικού εργαλείου.
- Μην χρησιμοποιείτε το ηλεκτρικό εργαλείο ενώ το μεταφέρετε στο πλευρό σας.
- Καθαρίζετε τακτικά τους αεραγωγούς του ηλεκτρικού εργαλείου. Ο ανεμιστήρας του κινητήρα τραβάει τη σκόνη στο εσωτερικό του περιβλήματος και η υπερβολική συσσώρευση σκόνης μετάλλου μπορεί να προκαλέσει ηλεκτρικούς κινδύνους.
- Μην χρησιμοποιείτε το ηλεκτρικό εργαλείο κοντά σε εύφλεκτα υλικά. Οι σπινθήρες ενδέχεται να αναφλέξουν αυτά τα υλικά.
- Μην χρησιμοποιείτε εξαρτήματα που απαιτούν υγρά ψυκτικά μέσα. Η χρήση νερού ή άλλων υγρών ψυκτικών μέσων μπορεί να προκαλέσει ηλεκτροπληξία.
- Όταν χρησιμοποιείτε δίσκους λείανσης με κούλο κέντρο, βεβαιωθείτε ότι έχουν ενίσχυση ινών υάλου.
- Ποτέ μη χρησιμοποιείτε ποτηροειδείς τροχούς που προορίζονται για λείανση πέτρας με τον γωνιακό τροχό.
- Προσέξτε να μην προκαλέσετε ζημιά στον άξονα, στη φλάντζα (ειδικά στην επιφάνεια τοποθέτησης) ή στο παξιμάδι ασφάλισης. Η βλάβη αυτών των εξαρτημάτων μπορεί να οδηγήσει σε θραύση του δίσκου.
- Βεβαιωθείτε ότι ο δίσκος δεν βρίσκεται σε επαφή με το τεμάχιο εργασίας πριν πατήσετε τη σκανδάλη ON/OFF.
- Πριν από τη χρήση του εργαλείου για την κοπή ή λείανση μιας επιφάνειας, αφήστε το να λειτουργήσει για λίγο. Προσέχετε για κραδασμούς ή ταλαντώσεις που ενδεχομένως να υποδηλώνουν εσφαλμένη εγκατάσταση ή κακή ισορροπία του δίσκου.
- Χρησιμοποιήστε την προβλεπόμενη επιφάνεια του δίσκου για εργασίες λείανσης.
- Μην αφήνετε κάτω το εργαλείο καθώς βρίσκεται σε λειτουργία. Χειρίζετε το εργαλείο μόνο όταν το κρατάτε στο χέρι.
- Μην αγγίζετε το τεμάχιο εργασίας αμέσως μετά τη λειτουργία. Το τεμάχιο μπορεί να είναι εξαιρετικά καυτό και να κάψει το δέρμα σας.
- Τηρείτε τις οδηγίες του κατασκευαστή για τη σωστή τοποθέτηση και χρήση των δίσκων. Χειρίζετε και αποθηκεύετε τους δίσκους με προσοχή.
- Μη χρησιμοποιείτε ξεχωριστούς μειωτικούς δακτυλιούς ή προσαρμογείς για την προσαρμογή δίσκων με μεγάλες οπές.
- Χρησιμοποιείτε μόνο φλάντζες που προορίζονται για χρήση με αυτό το εργαλείο.
- Για εργαλεία που προορίζονται για τοποθέτηση δίσκου με οπή με σπείρωμα, βεβαιωθείτε ότι το σπείρωμα του δίσκου είναι αρκετά μακρύ ώστε να δέχεται το μήκος του άξονα.
- Φροντίστε το τεμάχιο εργασίας να στηρίζεται σωστά.
- Λάβετε υπόψη ότι ο δίσκος συνεχίζει να περιστρέφεται μετά την απενεργοποίηση του εργαλείου.
- Εάν η θερμοκρασία ή η υγρασία στο χώρο εργασίας είναι εξαιρετικά υψηλή ή ο χώρος εργασίας είναι έντονα μολυσμένος από αγωγίμη σκόνη, χρησιμοποιήστε ρελέ διαρροής (30 mA) για λόγους ασφαλείας.
- Μην χρησιμοποιείτε το εργαλείο για την κοπή ή τη λείανση υλικών που περιέχουν αμίαντο.
- Κατά τη χρήση δίσκου κοπής, φροντίστε να εργάζεστε πάντα με τον προφυλακτήρα δίσκου συλλογής σκόνης που απαιτείται από τον εγχώριο κανονισμό.
- Οι δίσκοι κοπής δεν πρέπει να υπόκεινται σε καμία πλευρική πίεση.
- Μη φοράτε υφασμάτινα γάντια εργασίας κατά την χρήση του εργαλείου. Σε περίπτωση που εισέλθουν ίνες από υφασμάτινα γάντια στο εργαλείο, μπορεί να προκληθεί ζημιά στο εργαλείο.

Ανάκρουση και σχετικές προειδοποιήσεις

Η ανάκρουση (κλότσημα) είναι μια ξαφνική αντίδραση που προκύπτει σε περίπτωση εμπλοκής ενός περιστρεφόμενου δίσκου. Η εμπλοκή προκαλεί ταχεία ακινητοποίηση του περιστρεφόμενου δίσκου, με αποτέλεσμα να ωθηθεί ανεξέλεγκτα το εργαλείο προς την αντίθετη κατεύθυνση από την φορά περιστροφής του δίσκου στο σημείο της εμπλοκής. Ο δίσκος μπορεί να πεταχτεί είτε προς την κατεύθυνση του χειριστή είτε προς την αντίθετη κατεύθυνση, ανάλογα με την φορά της κίνησης του δίσκου στο σημείο της εμπλοκής. Οι δίσκοι μπορεί επίσης να σπάσουν υπό αυτές τις συνθήκες. Η ανάκρουση είναι αποτέλεσμα κακής χρήσης του ηλεκτρικού εργαλείου και/ή λανθασμένων ή συνθηκών λειτουργίας και μπορεί να αποφευχθεί με τη λήψη των κατάλληλων προφυλάξεων, όπως αναφέρονται παρακάτω:

- Κρατάτε πάντα σταθερά το ηλεκτρικό εργαλείο και τοποθετήστε το σώμα και το χέρι σας έτσι ώστε να μπορείτε να αντισταθείτε στις δυνάμεις που προκύπτουν σε περίπτωση ανάκρουσης. Χρησιμοποιείτε πάντοτε τη βοηθητική λαβή, εάν παρέχεται, για μέγιστο έλεγχο της ανάκρουσης ή της αντιδραστικής ροπής κατά την εκκίνηση του εργαλείου. Ο χειριστής μπορεί να ελέγξει τις αντιδραστικές ροπές ή την ανάκρουση, εάν λαμβάνονται οι κατάλληλες προφυλάξεις.
- Ποτέ μην τοποθετείτε το χέρι σας κοντά στον περιστρεφόμενο δίσκο. Ο δίσκος μπορεί να κόψει το χέρι σας σε περίπτωση ανάκρουσης.
- Μην τοποθετείτε το σώμα σας στην περιοχή όπου θα κινηθεί το ηλεκτρικό εργαλείο σε περίπτωση ανάκρουσης. Η ανάκρουση ωθεί το εργαλείο προς την αντίθετη κατεύθυνση από την φορά περιστροφής του δίσκου στο σημείο της εμπλοκής.
- Να είστε ιδιαίτερα προσεκτικοί κατά την κοπή/λείανση γωνιών, αιχμηρών άκρων κ.λπ. Προσέχετε να μην εμπλακεί ο δίσκος. Οι γωνίες και οι αιχμηρές άκρες έχουν την τάση να μπλοκάρουν τον περιστρεφόμενο δίσκο και να προκαλούν απώλεια ελέγχου ή ανάκρουση.

Οδηγίες ασφαλείας για εργασίες λείανσης και κοπής

- Χρησιμοποιείτε μόνο τους τύπους δίσκων που συνιστώνται για το ηλεκτρικό εργαλείο και τον ειδικό προφυλακτήρα που έχει σχεδιαστεί για τον επιλεγμένο δίσκο.
- Η επιφάνεια λείανσης των δίσκων με κούλο κέντρο πρέπει να τοποθετείται κάτω από το επίπεδο του χείλους του προφυλακτήρα.
- Ο προφυλακτήρας πρέπει να είναι σταθερά στερεωμένος στο ηλεκτρικό εργαλείο και να τοποθετείται με τέτοιο τρόπο ώστε να εκτίθεται η μικρότερη δυνατή επιφάνεια του δίσκου προς τον χειριστή, για την μεγιστοποίηση της ασφάλειας.
- Οι δίσκοι πρέπει να χρησιμοποιούνται μόνο για τις συνιστώμενες εφαρμογές. Οι δίσκοι λείανσης πρέπει να χρησιμοποιούνται μόνο για λείανση και οι δίσκοι κοπής πρέπει να χρησιμοποιούνται μόνο για κοπή.
- Χρησιμοποιείτε πάντα άθικτες φλάντζες δίσκων που έχουν το σωστό μέγεθος και σχήμα για τον επιλεγμένο δίσκο.
- Μην χρησιμοποιείτε φθαρμένους δίσκους από μεγαλύτερα ηλεκτρικά εργαλεία. Οι δίσκοι που προορίζονται για μεγαλύτερα ηλεκτρικά εργαλεία δεν είναι κατάλληλοι για την υψηλότερη ταχύτητα ενός μικρότερου εργαλείου και ενδέχεται να σπάσουν.

Επιπρόσθετες οδηγίες ασφαλείας για εργασίες κοπής

- Αποφύγετε την χρήση του εργαλείου με εσφαλμένο τρόπο που μπορεί να οδηγήσει σε εμπλοκή του δίσκου. Μην εφαρμόζετε υπερβολική πίεση στο εργαλείο. Μην επιχειρήσετε να κόψετε σε υπερβολικό βάθος. Η υπερβολική καταπόνηση του δίσκου αυξάνει τον κίνδυνο στρέβλωσης ή εμπλοκής του δίσκου κατά την κοπή και συνεπώς την πιθανότητα ανάκρουσης και θραύσης του δίσκου.
- Σε περίπτωση εμπλοκής του δίσκου και πριν σταματήσετε να κόβετε για οποιονδήποτε λόγο, απενεργοποιήστε το ηλεκτρικό εργαλείο και κρατήστε το σταθερά μέχρι να σταματήσει εντελώς ο δίσκος. Ποτέ μην επιχειρήσετε να αφαιρέσετε τον δίσκο κοπής από το σημείο που έχετε κόψει ενώ ο δίσκος βρίσκεται σε κίνηση, διαφορετικά μπορεί να προκληθεί ανάκρουση. Διερευνήστε και λάβετε διορθωτικά μέτρα για να εξαλείψετε την αιτία που προκάλεσε την εμπλοκή του δίσκου.
- Μην αρχίσετε να κόβετε εάν ο δίσκος ακουμπάει στο τεμάχιο εργασίας. Αφήστε τον δίσκο να φτάσει στην μέγιστη ταχύτητα και ξεκινήστε προσεκτικά την κοπή. Μπορεί να προκληθεί εμπλοκή του δίσκου, ανάκρουση ή να πεταχτεί ο δίσκος εάν αρχίσει να περιστρέφεται ενώ αγγίζει το τεμάχιο εργασίας.
- Βεβαιωθείτε ότι τα πάνελ και τυχόν υπερμεγέθη τεμάχια εργασίας υποστηρίζονται για να ελαχιστοποιήσετε τον κίνδυνο εμπλοκής του δίσκου και ανάκρουσης. Τα μεγάλα τεμάχια εργασίας τείνουν να λυγίζουν κάτω από το βάρος τους. Τα στηρίγματα πρέπει να τοποθετούνται κάτω από το τεμάχιο κοντά στο σημείο όπου θα γίνει η κοπή και κοντά στην άκρη του τεμαχίου και στις δύο πλευρές του δίσκου.
- Προσέχετε ιδιαίτερα όταν κόβετε τοίχους. Ο δίσκος μπορεί να κόψει σωλήνες αερίου ή νερού, ηλεκτρικά καλώδια ή αντικείμενα που μπορεί να προκαλέσουν ανάκρουση.

ΚΡΑΔΑΣΜΟΣ

Προσοχή: Η εκπομπή κραδασμών κατά την χρήση του ηλεκτρικού εργαλείου μπορεί να διαφέρει από τη δηλωμένη τιμή εκπομπής κραδασμών, ανάλογα με τους τρόπους χρήσης του εργαλείου.

Η συνολική τιμή κραδασμών (τριαξονικό διανυσματικό άθροισμα) που έχει καθοριστεί σύμφωνα με το πρότυπο EN60745-2-3:

Κανονική πλευρική λαβή		Κανονική κύρια λαβή	
Εκπομπή κραδασμών ($a_{h,AG}$)	Αβεβαιότητα (K)	Εκπομπή κραδασμών ($a_{h,AG}$)	Αβεβαιότητα (K)
1.32 m/s ² ή λιγότερο	1.5 m/s ²	1.55 m/s ² ή λιγότερο	1.5 m/s ²

ΘΟΡΥΒΟΣ

Προσοχή:

- Φοράτε προστατευτικά ακοής.
- Η εκπομπή θορύβου κατά την χρήση του ηλεκτρικού εργαλείου μπορεί να διαφέρει από τη δηλωμένη τιμή, ανάλογα με τους τρόπους χρήσης του εργαλείου και ιδίως με το είδος του κατεργαζόμενου τεμαχίου.

Η Α-σταθμισμένη στάθμη θορύβου που έχει καθοριστεί σύμφωνα με το πρότυπο EN60745-2-3:

Στάθμη ηχητικής πίεσης (L_{pA})	Αβεβαιότητα (K)
83.7 dB(A) ή λιγότερο	3 dB(A)

ΠΡΟΟΡΙΖΟΜΕΝΗ ΧΡΗΣΗ

Το εργαλείο προορίζεται για τη λείανση και κοπή μεταλλικών και πέτρινων υλικών χωρίς τη χρήση νερού.

ΤΕΧΝΙΚΑ ΧΑΡΑΚΤΗΡΙΣΤΙΚΑ

Μοντέλο	BBP5133
Τάση	20 V (Li-ion)
Μοτέρ	Brushless
Ταχύτητα χωρίς φορτίο	8500 rpm
Διάμετρος δίσκου	Φ125 mm
Άλλα χαρακτηριστικά	<ul style="list-style-type: none"> Λαβή δύο θέσεων Ρύθμιση προφυλακτήρα χωρίς κλειδί Κιβώτιο αλουμινίου με κλειδώμα Οθόνη ένδειξης σκόνης
Περιλαμβάνει	<ul style="list-style-type: none"> 1 κλειδί άλλων 1 πλαϊνή λαβή
Μπαταρία και φορτιστής δεν περιλαμβάνονται	

* Ο κατασκευαστής διατηρεί το δικαίωμα να πραγματοποιήσει δευτερεύουσες αλλαγές στο σχεδιασμό του προϊόντος και στα τεχνικά χαρακτηριστικά χωρίς προηγούμενη ειδοποίηση, εκτός εάν οι αλλαγές αυτές επηρεάζουν σημαντικά την απόδοση και λειτουργία ασφάλειας των προϊόντων. Τα εξαρτήματα που περιγράφονται / απεικονίζονται στις σελίδες του εγχειριδίου που κρατάτε στα χέρια σας ενδέχεται να αφορούν και σε άλλα μοντέλα της σειράς προϊόντων του κατασκευαστή, με παρόμοια χαρακτηριστικά, και ενδέχεται να μην περιλαμβάνονται στο προϊόν που μόλις αποκτήσατε.

* Για να διασφαλιστεί η ασφάλεια και η αξιοπιστία του προϊόντος καθώς και η ισχύς της εγγύησης όλες οι εργασίες επιδιόρθωσης, ελέγχου, επισκευής ή αντικατάστασης συμπεριλαμβανομένης της συντήρησης και των ειδικών ρυθμίσεων, πρέπει να εκτελούνται μόνο από τεχνικούς του εξουσιοδοτημένου τμήματος Service του κατασκευαστή.

* Χρησιμοποιείτε πάντα το προϊόν με τον παρεχόμενο εξοπλισμό. Η λειτουργία του προϊόντος με μη-προβλεπόμενο εξοπλισμό ενδέχεται να προκαλέσει βλάβη ή ακόμα και σοβαρό τραυματισμό ή θάνατο. Ο κατασκευαστής και ο εισαγωγέας ουδεμία ευθύνη φέρει για τραυματισμούς και βλάβες που προκύπτουν από την χρήση μη προβλεπόμενου εξοπλισμού.

ΠΡΙΝ ΑΠΟ ΤΗ ΧΡΗΣΗ

Προσοχή: Βεβαιωθείτε πάντοτε ότι το εργαλείο είναι απενεργοποιημένο και η μπαταρία έχει αφαιρεθεί πριν προβείτε σε οποιαδήποτε ρύθμιση στο εργαλείο.

Τοποθέτηση ή αφαίρεση της μπαταρίας (Σχ. 1)

Προσοχή:

- Απενεργοποιείτε πάντα το εργαλείο πριν από την τοποθέτηση ή την αφαίρεση της μπαταρίας.
- Κρατήστε σταθερά το εργαλείο και την μπαταρία κατά την τοποθέτηση ή την αφαίρεση της μπαταρίας. Εάν δεν κρατάτε σταθερά το εργαλείο και την μπαταρία μπορεί να πέσουν από τα χέρια σας και να προκληθεί ζημιά στο εργαλείο και στην μπαταρία και τραυματισμός.
- Για να αφαιρέσετε την μπαταρία (2), πιέστε το κουμπί (1) στο εμπρόσθιο μέρος της μπαταρίας και σύρετέ την από το εργαλείο.
- Για να τοποθετήσετε την μπαταρία, ευθυγραμμίστε τη γλωττίδα της μπαταρίας με το αυλάκι στο περίβλημα και σύρετέ την μέχρι να κουμπώσει με ένα μικρό κλικ.

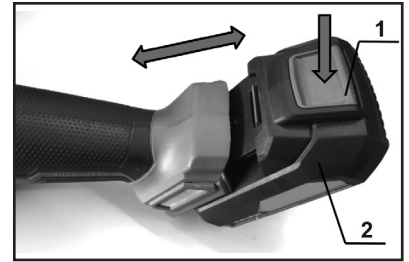

Σχ. 1

Προσοχή:

- Φροντίστε πάντα η μπαταρία να κουμπώνει σωστά στο εργαλείο. Σε περίπτωση ακατάλληλης τοποθέτησης, η μπαταρία μπορεί να πέσει από το εργαλείο, προκαλώντας τραυματισμό σε εσάς ή σε παρευρισκόμενους.
- Μην ασκείτε υπερβολική δύναμη κατά την τοποθέτηση της μπαταρίας. Εάν η μπαταρία δεν ολισθαίνει με ευκολία, δεν τοποθετείται σωστά.

Ένδειξη στάθμης μπαταρίας (Σχ. 2)

- Πατήστε το κουμπί ελέγχου (2) στην μπαταρία για να φανεί η στάθμη της μπαταρίας που απομένει.
- Οι ενδεικτικές λυχνίες (1) σβήνουν περίπου 5 δευτερόλεπτα αφού αφήσετε το κουμπί ελέγχου.

Ενδεικτικές λυχνίες		Στάθμη μπαταρίας
Αναμμένη	Σβηστή	
		75% - 100%
		25% - 50%
		10% - 25%

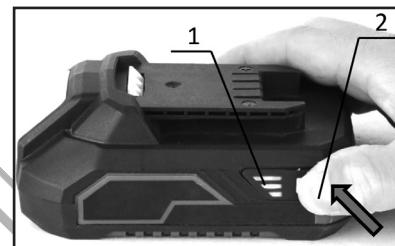

Σχ. 2

Σημείωση: Ανάλογα με τις συνθήκες χρήσης και τη θερμοκρασία περιβάλλοντος, η ένδειξη στάθμης μπαταρίας ενδέχεται να διαφέρει ελαφρώς από την πραγματική στάθμη.

Σύστημα προστασίας εργαλείου/μπαταρίας

Το εργαλείο διαθέτει σύστημα προστασίας εργαλείου/μπαταρίας. Το εν λόγω σύστημα διακόπτει αυτόματα την παροχή ρεύματος στον κινητήρα για να παρατείνει τη διάρκεια ζωής του εργαλείου και της μπαταρίας. Το εργαλείο σταματάει αυτόματα κατά τη διάρκεια της λειτουργίας, σε περίπτωση:

Υπερφόρτωσης

Όταν το εργαλείο/η μπαταρία λειτουργεί με τρόπο που προκαλεί την άντληση ιδιαίτερα υψηλού ρεύματος, το εργαλείο σταματά αυτόματα. Σε αυτή την περίπτωση, απενεργοποιήστε το εργαλείο και σταματήστε την ενέργεια που προκάλεσε την υπερφόρτωση του εργαλείου. Στη συνέχεια, ενεργοποιήστε το εργαλείο για να συνεχίσετε τη λειτουργία.

Υπερθέρμανσης

Όταν το εργαλείο/η μπαταρία υπερθερμανθεί, το εργαλείο σταματά αυτόματα. Σε αυτή την περίπτωση, αφήστε το εργαλείο/μπαταρία να κρυώσει πριν ενεργοποιήσετε ξανά το εργαλείο.

Υπερβολικής εκφόρτισης

Όταν η στάθμη της μπαταρίας είναι πολύ χαμηλή, το εργαλείο σταματά αυτόματα. Σε αυτή την περίπτωση, αφαιρέστε την μπαταρία από το εργαλείο και φορτίστε την.

Κλειδωμα άξονα (βλ. σελίδα 2)

Σημείωση: Ποτέ μην πιέζετε το κλειδωμα του άξονα όταν κινείται ή άτρακτος. Μπορεί να προκληθεί ζημιά στο εργαλείο.

- Πιέστε το κλειδωμα του άξονα (1) για την αποτροπή της περιστροφής της ατράκτου κατά την τοποθέτηση ή την αφαίρεση των εξαρτημάτων.

Ενεργοποίηση και απενεργοποίηση (βλ. σελίδα 2)

Προσοχή:

- Πριν από την τοποθέτηση της μπαταρίας στο εργαλείο, ελέγχετε πάντα αν η σκανδάλη λειτουργεί σωστά και αν επιστρέφει στη θέση "OFF" όταν απελευθερώνεται.
- Ποτέ μην χρησιμοποιείτε το εργαλείο εάν λειτουργεί μόνο με την πίεση της σκανδάλης ON/OFF χωρίς να απαιτείται το τράβηγμα προς τα πάνω του διακόπτη κλειδώματος.

- Μην πιέζετε δυνατά τη σκανδάλη ON/OFF χωρίς να τραβήξετε προς τα πάνω τον διακόπτη κλειδώματος καθώς αυτό μπορεί να προκαλέσει ζημιά στον διακόπτη.
- Για να αποφευχθεί το ακούσιο τράβηγμα της σκανδάλης, το εργαλείο διαθέτει διακόπτη κλειδώματος (2). Όταν απελευθερώνεται η σκανδάλη ON/OFF (3), το εργαλείο κλειδώνει αυτόματα.
- Για να θέσετε σε λειτουργία το εργαλείο, τραβήξτε προς τα πάνω τον διακόπτη κλειδώματος και, στη συνέχεια, απλώς πατήστε τη σκανδάλη ON/OFF.
 - Η ταχύτητα του εργαλείου αυξάνεται με την αύξηση της πίεσης στη σκανδάλη.
- Αφήστε τη σκανδάλη για να σταματήσει το εργαλείο.

Ηλεκτρονικός έλεγχος ροπής

- Το εργαλείο ανιχνεύει ηλεκτρονικά καταστάσεις όπου υπάρχει κίνδυνος εμπλοκής του δίσκου. Μόλις ανιχνευτεί κίνδυνος εμπλοκής, το εργαλείο απενεργοποιείται αυτόματα για την αποτροπή περαιτέρω περιστροφής της ατράκτου (δεν αποτρέπεται η ανάκρουση).
- Για να επανεκκινήσετε το εργαλείο, απενεργοποιήστε πρώτα το εργαλείο, εξαλείψτε την αιτία της απότομης πτώσης της ταχύτητας περιστροφής και στη συνέχεια ενεργοποιήστε το εργαλείο.

Ομαλή εκκίνηση (soft start)

- Η ομαλής εκκίνηση μειώνει τους κραδασμούς κατά την εκκίνηση του εργαλείου.

ΣΥΝΑΡΜΟΛΟΓΗΣΗ

Προσοχή: Βεβαιωθείτε πάντοτε ότι το εργαλείο είναι απενεργοποιημένο και ότι η μπαταρία έχει αφαιρεθεί πριν προβείτε σε οποιαδήποτε ρύθμιση στο εργαλείο.

Τοποθέτηση της πλευρικής λαβής (Σχ. 3-4)

Προσοχή: Βεβαιωθείτε πάντα ότι η πλευρική λαβή έχει τοποθετηθεί σωστά και ότι είναι καλά σφιγμένη πριν από τη λειτουργία. Σε αντίθετη περίπτωση, μπορεί να προκληθεί ζημιά στο εργαλείο και να υπάρξει σοβαρός τραυματισμός.

- Βεβαιωθείτε ότι το σπειρώμα της βίδας στην πλευρική λαβή ευθυγραμμίζεται με την οπή του εργαλείου, κρατήστε το εργαλείο σταθερά με το ένα χέρι και, στη συνέχεια, βιδώστε την πλευρική λαβή στο εργαλείο μέχρι τέρμα.
- Η πλευρική λαβή μπορεί να τοποθετηθεί στην αριστερή ή τη δεξιά πλευρά του εργαλείου.

Τοποθέτηση ή αφαίρεση του προφυλακτήρα δίσκου λείανσης (Σχ. 5-6)

Προσοχή:

- Κατά την χρήση δίσκου λείανσης, ο προφυλακτήρας δίσκου λείανσης πρέπει να τοποθετείται στο εργαλείο έτσι ώστε η κλειστή πλευρά του προφυλακτήρα να δείχνει πάντα προς τον χειριστή.
- Βεβαιωθείτε πάντα ότι ο προφυλακτήρας δίσκου έχει τοποθετηθεί σωστά και ότι είναι καλά σφιγμένος πριν από τη λειτουργία. Σε αντίθετη περίπτωση μπορεί να προκληθεί σοβαρός τραυματισμός.

Σχ. 5

1. Ξεσφίξτε λίγο τη βίδα (3) περιστρέφοντάς την αριστερόστροφα και στη συνέχεια τραβήξτε το μοχλό (4) προς την κατεύθυνση του βέλους.
2. Τοποθετήστε τον προφυλακτήρα του δίσκου (1) φροντίζοντας οι μέγιστες προεξοχές (5) να ευθυγραμμίζονται με τις μέγιστες εγκοπές (6) του ρουλεμάν (2).
3. Περιστρέψτε τον προφυλακτήρα του δίσκου σε τέτοια γωνία ώστε να μπορεί να προστατεύσει τον χειριστή ανάλογα με την εκάστοτε εργασία.

Σχ. 6

4. Τραβήξτε το μοχλό (2) προς την κατεύθυνση του βέλους. Στη συνέχεια, σφίξτε τον προφυλακτήρα του δίσκου περιστρέφοντας τη βίδα (1) δεξιόστροφα.
 - Φροντίστε να σφίξετε καλά τη βίδα.
 - Σημείωση: Η γωνία του προφυλακτήρα του δίσκου μπορεί να ρυθμιστεί με τον μοχλό.
- Για να αφαιρέσετε τον προφυλακτήρα δίσκου, ακολουθήστε αντίστροφα τις οδηγίες τοποθέτησης.

Τοποθέτηση ή αφαίρεση του προφυλακτήρα δίσκου κοπής (Σχ. 7)

Προσοχή:

- Κατά τη χρήση δίσκου κοπής, ο προφυλακτήρας του δίσκου κοπής πρέπει να τοποθετείται στο εργαλείο έτσι ώστε η κλειστή πλευρά του προφυλακτήρα να δείχνει πάντα προς τον χειριστή.
- Χρησιμοποιείτε δίσκους κοπής μόνο με τον προφυλακτήρα δίσκου κοπής.
- Για να τοποθετήσετε ή να αφαιρέσετε τον προφυλακτήρα δίσκου κοπής (1), ακολουθήστε τις οδηγίες τοποθέτησης ή αφαίρεσης του προφυλακτήρα δίσκου λείανσης.

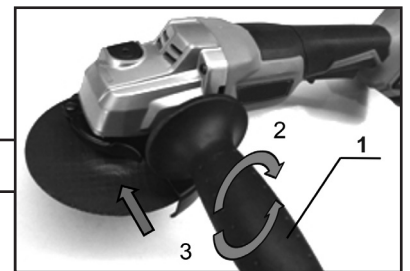

Σχ. 3

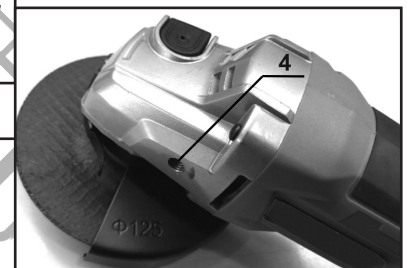

Σχ. 4

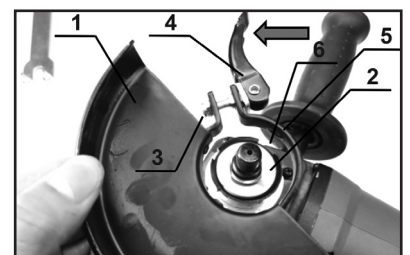

Σχ. 5

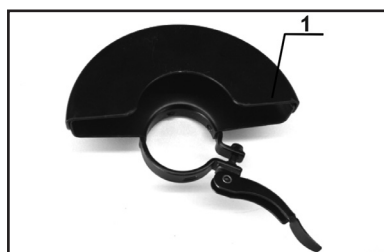

Σχ. 7

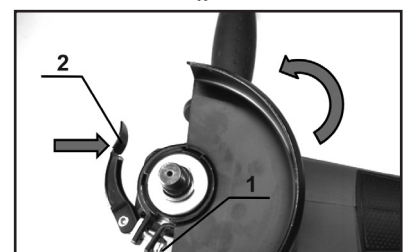

Σχ. 6

Τοποθέτηση ή αφαίρεση δίσκου λείανσης (Σχ. 8-11)

Προσοχή:

- Κατά τη χρήση δίσκου λείανσης, ο προφυλακτήρας δίσκου λείανσης πρέπει να τοποθετείται στο εργαλείο έτσι ώστε η κλειστή πλευρά του προφυλακτήρα να δείχνει πάντοτε προς τον χειριστή.
- Βεβαιωθείτε ότι το συνδετικό τμήμα της εσωτερικής φλάντζας εφαρμόζει τέλεια στην εσωτερική διάμετρο του δίσκου λείανσης. Η τοποθέτηση της εσωτερικής φλάντζας σε λάθος πλευρά μπορεί να οδηγήσει σε επικίνδυνους κραδασμούς.

Για την τοποθέτηση δίσκου λείανσης:

1. Τοποθετήστε την εσωτερική φλάντζα (1) στην άτρακτο (2). Βεβαιωθείτε ότι το οδοντωτό τμήμα της εσωτερικής φλάντζας εφαρμόζει στο ευθύγραμμο τμήμα στο κάτω μέρος της άτρακτου.
2. Τοποθετήστε τον δίσκο λείανσης (4) στην εσωτερική φλάντζα (1).
3. Βιδώστε το παξιμάδι ασφάλισης (5) δεξιόστροφα πάνω στην άτρακτο μέχρι τέρμα. Βεβαιωθείτε ότι το οδοντωτό τμήμα του παξιμαδιού ασφάλισης είναι στραμμένο προς τα πάνω.
4. Σφίξτε το παξιμάδι ασφάλισης (5), πιέστε σταθερά το κλειδί του άξονα (7) ώστε να μην μπορεί να περιστραφεί η άτρακτος, στη συνέχεια σφίξτε καλά το παξιμάδι ασφάλισης με το κλειδί (6) περιστρέφοντάς το δεξιόστροφα.

Για την αφαίρεση δίσκου λείανσης:

Ακολουθήστε τις οδηγίες τοποθέτησης αντίστροφα.

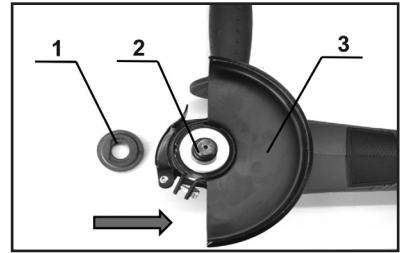

Σχ. 8

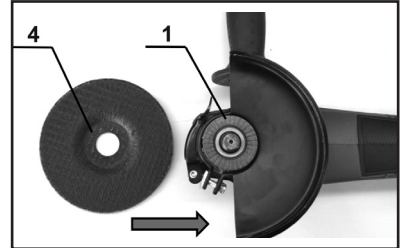

Σχ. 9

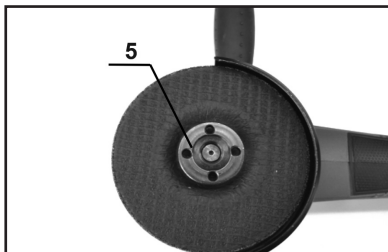

Σχ. 10

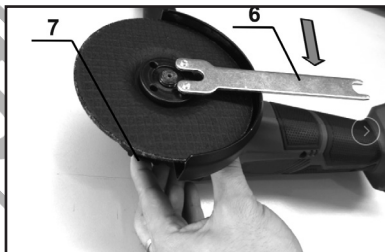

Σχ. 11

Τοποθέτηση ή αφαίρεση δίσκου κοπής (Σχ. 12-15)

Προσοχή:

- Κατά τη χρήση δίσκου κοπής, ο προφυλακτήρας δίσκου κοπής πρέπει να τοποθετείται στο εργαλείο έτσι ώστε η κλειστή πλευρά του προφυλακτήρα να δείχνει πάντοτε προς τον χειριστή.
- Βεβαιωθείτε ότι το συνδετικό τμήμα της εσωτερικής φλάντζας εφαρμόζει τέλεια στην εσωτερική διάμετρο του δίσκου κοπής. Η τοποθέτηση της εσωτερικής φλάντζας σε λάθος πλευρά μπορεί να οδηγήσει σε επικίνδυνους κραδασμούς.

Για την τοποθέτηση δίσκου κοπής:

1. Τοποθετήστε την εσωτερική φλάντζα (1) στην άτρακτο (2). Βεβαιωθείτε ότι το οδοντωτό τμήμα της εσωτερικής φλάντζας εφαρμόζει στο ευθύγραμμο τμήμα στο κάτω μέρος της άτρακτου.
2. Τοποθετήστε τον δίσκο κοπής (4) στην εσωτερική φλάντζα (1).
3. Βιδώστε το παξιμάδι ασφάλισης (5) δεξιόστροφα πάνω στην άτρακτο μέχρι τέρμα. Βεβαιωθείτε ότι το προεξέχον τμήμα του παξιμαδιού ασφάλισης είναι στραμμένο προς τα πάνω.
4. Σφίξτε το παξιμάδι ασφάλισης (5), πιέστε σταθερά το κλειδί του άξονα (7) ώστε να μην μπορεί να περιστραφεί η άτρακτος, στη συνέχεια σφίξτε καλά το παξιμάδι ασφάλισης με το κλειδί (6) περιστρέφοντάς το δεξιόστροφα.

Για την αφαίρεση δίσκου κοπής:

Ακολουθήστε τις οδηγίες τοποθέτησης αντίστροφα.

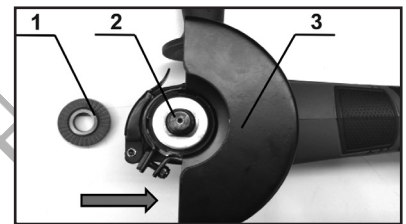

Σχ. 12

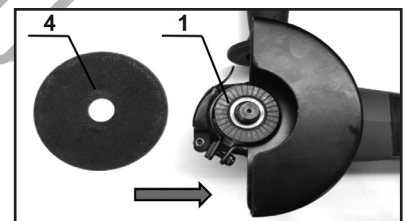

Σχ. 13

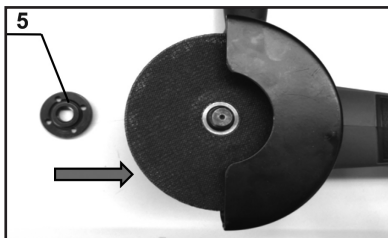

Σχ. 14

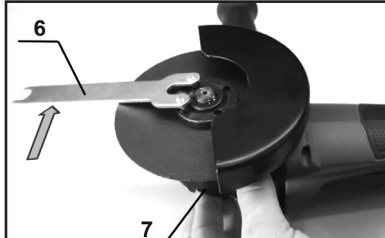

Σχ. 15

ΟΔΗΓΙΕΣ ΧΡΗΣΗΣ

Προσοχή:

- Ποτέ μην ασκείτε υπερβολική πίεση στο εργαλείο προκειμένου να κόψει για την αποφυγή θραύσης του δίσκου.

- Αντικαθιστάτε πάντα τον δίσκο σε περίπτωση πτώσης του εργαλείου κατά τη διάρκεια της λειτουργίας.
- Ποτέ μη χρησιμοποιείτε το εργαλείο με λεπίδες κοπής ξύλου και άλλες πριονόλαμες. Όταν τέτοιες λεπίδες χρησιμοποιούνται σε γωνιακούς τροχούς, αυξάνεται δραστικά ο κίνδυνος ανάκρουσης, οδηγώντας σε απώλεια ελέγχου και τραυματισμό.
- Για την αποφυγή τραυματισμών, μην θέτετε ποτέ σε λειτουργία το εργαλείο όταν βρίσκεται σε επαφή με το τεμάχιο εργασίας.
- Φοράτε πάντα γυαλιά ασφαλείας ή ασπίδα προσώπου κατά τη διάρκεια της λειτουργίας.
- Μετά τη λειτουργία, απενεργοποιείτε πάντα το εργαλείο και περιμένετε μέχρι να σταματήσει εντελώς ο δίσκος προτού το αφήσετε κάτω.
- Κρατάτε πάντα το εργαλείο σταθερά με το ένα χέρι στην κύρια λαβή (σελίδα 2, στοιχείο 4) και το άλλο στην πλευρική λαβή (σελίδα 2, στοιχείο 8).

Λείανση (Σχ. 16)

Κατά τη χρήση καινούργιου δίσκου λείανσης, μην εργάζεστε με τον γωνιακό τροχό με εμπρόσθιες κινήσεις γιατί μπορεί ο δίσκος να κόψει το τεμάχιο εργασίας. Μόλις η άκρη του δίσκου στρογγυλοποιηθεί από τη χρήση, μπορείτε να λείανετε με τον δίσκο και με εμπρόσθιες και με οπίσθιες κινήσεις του εργαλείου.

Κοπή με δίσκο κοπής (Σχ. 17)

Προσοχή:

- Κατά τη χρήση δίσκου κοπής, φροντίζετε να χρησιμοποιείτε μόνο τον ειδικό προφυλακτήρα δίσκου που έχει σχεδιαστεί για χρήση με δίσκους κοπής.
- Σημείωση: Σε ορισμένες ευρωπαϊκές χώρες, όταν χρησιμοποιείται διαμαντόδίσκος, μπορεί να χρησιμοποιηθεί ο συνηθισμένος προφυλακτήρας. Ακολουθήστε τους κανονισμούς της χώρας σας.
- Μη χρησιμοποιείτε ποτέ δίσκους κοπής για λείανση.
- Αποφύγετε την χρήση του εργαλείου με εσφαλμένο τρόπο που μπορεί να οδηγήσει σε εμπλοκή του δίσκου. Μην εφαρμόζετε υπερβολική πίεση στο εργαλείο. Μην επιχειρήσετε να κόψετε σε υπερβολικό βάθος. Η υπερβολική καταπόνηση του δίσκου αυξάνει τον κίνδυνο στρέβλωσης ή εμπλοκής του δίσκου κατά την κοπή, πιθανώς προκαλώντας ανάκρουση, θραύση του δίσκου και υπερθέρμανση του κινητήρα.
- Μην αρχίσετε να κόβετε εάν ο δίσκος βρίσκεται σε επαφή με το τεμάχιο εργασίας. Αφήστε το δίσκο να φτάσει στην μέγιστη ταχύτητα και ξεκινήστε να κόβετε προσεκτικά. Μπορεί να προκληθεί εμπλοκή του δίσκου, ανάκρουση ή να πεταχτεί ο δίσκος εάν αρχίσει να περιστρέφεται ενώ αγγίζει το τεμάχιο εργασίας.
- Κατά τη διάρκεια της κοπής, μην αλλάζετε ποτέ τη γωνία του δίσκου. Η άσκηση πλευρικής πίεσης στον δίσκο κοπής (όπως κατά την λείανση) θα προκαλέσει ρωγμές στον δίσκο και θα οδηγήσει στην θραύση του, προκαλώντας σοβαρό τραυματισμό.
- Οι δίσκοι κοπής πρέπει πάντα να λειτουργούν κάθετα ως προς το υλικό που κόβεται.

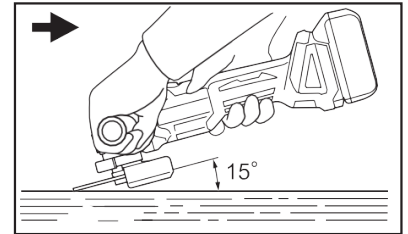

Σχ. 16

Μην εφαρμόζετε υπερβολική πίεση

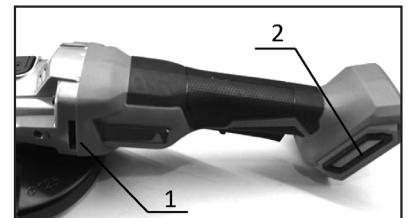

1. Εξαιρισμός Σχ. 17
2. Αεραγωγός εισαγωγής

Σημείωση:

- Εάν το εργαλείο λειτουργεί συνεχώς μέχρι να εκφορτιστεί η μπαταρία, αφήστε το εργαλείο για 15 λεπτά πριν συνεχίσετε τη χρήση του με καινούργια μπαταρία.
- Μην καλύπτετε τους αεραγωγούς (Σχ. 17) κατά την εργασία για την αποφυγή ζημιάς του εργαλείου λόγω υπερθέρμανσης.

ΣΥΝΤΗΡΗΣΗ

Προσοχή:

- Βεβαιωθείτε πάντοτε ότι το εργαλείο είναι απενεργοποιημένο και ότι η μπαταρία έχει αφαιρεθεί πριν από την εκτέλεση οποιασδήποτε εργασίας συντήρησης στο εργαλείο.
- Ποτέ μην χρησιμοποιείτε βενζίνη, διαλυτικό, οινόπνευμα ή άλλα παρόμοια. Μπορεί να προκληθεί αποχρωματισμός, παραμόρφωση ή ρωγμές.

Καθαρισμός αεραγωγών (Σχ. 18-19)

- Το εργαλείο και οι αεραγωγοί του πρέπει να διατηρούνται καθαροί. Καθαρίζετε τακτικά τους αεραγωγούς του εργαλείου ή όποτε οι αεραγωγοί αρχίζουν να φράζουν.
- Αφαιρέστε το κάλυμμα σκόνης από τον αεραγωγό εισαγωγής και καθαρίστε το για να εξασφαλίσετε την ομαλή κυκλοφορία του αέρα. Η λειτουργία του εργαλείου με φραγμένο κάλυμμα σκόνης μπορεί να προκαλέσει ζημιά στο εργαλείο.

Συμβουλές για τη διατήρηση της μέγιστης διάρκειας ζωής της μπαταρίας

- Φορτίστε την μπαταρία πριν εκφορτιστεί εντελώς. Σταματάτε πάντα τη λειτουργία του εργαλείου και φορτίζετε την μπαταρία όταν παρατηρείτε μειωμένη ισχύ του εργαλείου.
- Ποτέ μην φορτίζετε μια πλήρως φορτισμένη μπαταρία. Η υπερφόρτιση μειώνει τη διάρκεια ζωής της μπαταρίας.
- Φορτίζετε την μπαταρία με θερμοκρασία δωματίου στους 5 °C - 45 °C. Σε περίπτωση που η μπαταρία είναι ζεστή, αφήστε την να κρυώσει πριν τη φορτίσετε.
- Φορτίζετε την μπαταρία εάν δεν την έχετε χρησιμοποιήσει για μεγάλο χρονικό διάστημα (πάνω από έξι μήνες).

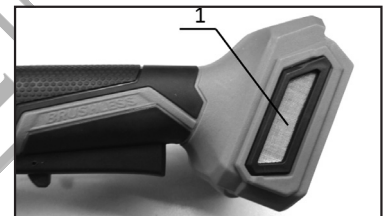

1. Αεραγωγός εισαγωγής Σχ. 18

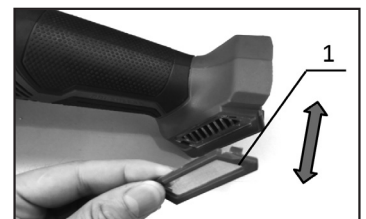

1. Κάλυμμα σκόνης Σχ. 19

ΑΠΟΡΡΙΨΗ ΣΤΟ ΠΕΡΙΒΑΛΛΟΝ

Προκειμένου να αποφευχθούν ζημιές κατά τη μεταφορά, το εργαλείο πρέπει να παραδίδεται σε στερεά συσκευασία. Η συσκευασία καθώς και η μονάδα και τα εξαρτήματα είναι κατασκευασμένα από ανακυκλώσιμα υλικά και μπορούν να απορριφθούν αναλόγως. Τα πλαστικά εξαρτήματα του εργαλείου φέρουν σήμανση ανάλογα με το υλικό τους, γεγονός που καθιστά δυνατή την απομάκρυνση φιλικών προς το περιβάλλον και διαφοροποιημένων λόγω των διαθέσιμων εγκαταστάσεων συλλογής.

**Μόνο για χώρες της Ευρωπαϊκής Ένωσης**

Μην πετάτε τα ηλεκτρικά εργαλεία μαζί με τα οικιακά απορρίμματα!

Σύμφωνα με την Ευρωπαϊκή Οδηγία 2002/96/ΕΚ για τα απόβλητα ηλεκτρικού και ηλεκτρονικού εξοπλισμού και την εφαρμογή της σύμφωνα με την εθνική νομοθεσία, τα ηλεκτρικά εργαλεία που έχουν φτάσει στο τέλος της ζωής τους πρέπει να συλλέγονται χωριστά και να επιστρέφονται σε μια περιβαλλοντικά συμβατή εγκατάσταση ανακύκλωσης.



СИМВОЛИ



Носете предпазни очила.



Носете защита на слуха.



Носете защитни ръкавици.



Носете противопрахова маска.



Носете защитно облекло.

ИНСТРУКЦИИ ЗА БЕЗОПАСНОСТ



Предупреждение: Прочетете внимателно ръководството преди употреба. Неспазването на предупрежденията и инструкциите може да доведе до повреда на устройството и/или физическо нараняване. Съхранявайте ръководството на безопасно място за бъдещи справки.

Общи предупреждения за безопасност на електроинструментите

Безопасност в работната зона

- Поддържайте работната зона чиста и добре осветена. Тъмните или затрупани места могат да доведат до инциденти.
- Не работете с електроинструменти във взривоопасна атмосфера, например в присъствието на запалими течности или изпарения, газове или прах. Електрическите инструменти могат да предизвикат искри, които да възпламенят газовете или изпаренията.
- Докато работите с електроинструмента, дръжте децата и околните на безопасно разстояние.

Електрическа безопасност

- Уверете се, че щепселите на електроинструментите съответстват на контакта. Никога не променяйте щепсела по какъвто и да е начин. Не използвайте адаптерни щепсели със заземени електроинструменти. Използването на немодифицирани щепсели и съответстващи контакти ще намали риска от токов удар.
- Избягвайте контакт на тялото със заземени материали или предмети, като например радиатори, тръби, печки и хладилници. Съществува огромен риск от токов удар, ако тялото ви е заземено или заземено.
- Не излагайте електроинструментите на дъжд или други влажни условия. Навлизането на вода в електроинструмента може да увеличи риска от токов удар.
- Не злоупотребявайте със захранващия кабел. Никога не използвайте кабела за пренасяне, дърпане или изключване на електрически инструмент. Съхранявайте кабела на безопасно разстояние от топлина, масло, остри ръбове и всякакви движещи се части. Повредените или заплетени шнурове ще увеличат риска от токов удар.
- Когато работите с електрически инструмент на открито, използвайте удължител с подходящи спецификации за използване на открито. Използването на удължител, подходящ за употреба на открито, намалява риска от токов удар.
- Ако работата с електроинструмента на влажно място е неизбежна, използвайте захранване, което е защитено с дефектнотокова защита (ДТЗ - RCD). Използването на дефектен нот окова защит а намалява риска от токов удар.

Лична безопасност

- Бъдете нащрек, внимавайте какво правите и използвайте здрав разум, когато работите с електроинструмента. Не използвайте електроинструмента, ако се чувствате уморени или сте под въздействието на алкохол, наркотици или лекарства. Момент на невнимание по време на работа с електроинструмента може да доведе до сериозно нараняване на хора.
- Използвайте лични предпазни средства. Винаги носете предпазни очила. Защитното оборудване, като например маска против прах, защита на слуха, нехлъзгащи се предпазни обувки или защитни каски, използвани при подходящи условия, ще намали риска от получаване на лични наранявания.
- Предотвратяване на непреднамерено стартиране. Уверете се, че превключвателят на захранването е в изключено положение, преди да свържете към източника на захранване и/или батерията, да вземете или пренесете електроинструмента. Пренасянето на електроинструменти с пръст върху превключвателя на захранването или свързаното на електроинструменти, чийто превключвател е във включено положение, към източник на захранване може да доведе до злополуки.
- Преди да включите електроинструмента, извадете всички регулиращи ключове или гаечни ключове. Ключ за регулиране или гаечен ключ, оставен прикрепен към въртяща се част на електроинструмента, може да доведе до телесни повреди.
- Не прекалявайте. Поддържайте равновесие и правилна стойка през цялото време. Това помага на оператора да има по-добър контрол върху електроинструмента в неочаквани ситуации.
- Облечете се подходящо. Не носете свободни дрехи или бижута. Дръжте косата, дрехите и ръкавиците си далеч от движещите се части. Свободните дрехи, бижутата и/или дългата коса могат да бъдат захванати от движещите се части.

Използване и грижа за електроинструменти

- Не насилвайте електроинструмента. Използвайте подходящия електроинструмент за всяко приложение. Правилният електроинструмент винаги ще свърши работата по-добре и по-безопасно, когато се използва по предназначение.
- Не използвайте електроинструмента, ако превключвателят не го активира или деактивира. Всеки електроинструмент, който не може да се управлява с превключвателя, е изключително опасен и трябва да се ремонтира.
- Изключете главния щепсел от източника на захранване и/или акумулатора от електроинструмента, преди да смените принадлежности, да извършвате каквито и да било настройки или да съхранявате електроинструмента. Тези превантивни мерки за безопасност ще намалят риска от случайно стартиране на електроинструмента.
- Когато електроинструментът не се използва, съхранявайте го на място, недостъпно за деца, и не позволявайте на лица, които не са запознати с електроинструмента или с тези инструкции, да го използват и да работят с него. Електроинструментите са изключително опасни в ръцете на необучени потребители.
- Поддържайте електроинструмента. Проверявайте за несъсност или обвързване на движещите се части, счупване на части, течове и всякакви други проблеми, които могат да повлияят на работата на електроинструмента. Ако е повреден, поправете електроинструмента преди употреба. Много злополуки и наранявания са причинени от лошо поддържани електроинструменти.
- Поддържайте режещите части на електроинструмента остри и чисти. Правилно поддържаните режещи инструменти с остри режещи ръбове е по-малко вероятно да се заклеят и са по-прецизни и по-лесни за управление.

- Винаги използвайте електроинструмента, принадлежностите, крайниците и т.н. в съответствие с инструкциите в това ръководство за експлоатация, като се съобразявате с условията на работа и работата, която трябва да се извърши. Използването на електроинструмента за приложения, различни от предвидените, може да доведе до телесни повреди или да причини повреда на електроинструмента.
- Поддържайте дръжките и всички повърхности за хващане на електроинструмента сухи, чисти и без масла и мазнини. Хлъзгавите дръжки и повърхности за хващане не позволяват безопасно боравене с инструмента при неочаквани обстоятелства.

Използване и грижа за акумулаторните инструменти

- Зареждайте батериите само със зарядно устройство, посочено от производителя. Зарядно устройство, което се използва за зареждане на неподходящи батерии, може да създаде риск от пожар.
- Използвайте електроинструмента само със специално предназначения за целта батерии. Използването на други батерии може да доведе до риск от нараняване и пожар.
- Когато батерията не се използва, я дръжте далеч от други метални предмети, като например щипки за хартия, монети, ключове, пирони, винтове или други малки метални предмети, които могат да направят връзка от един терминал към друг. Скъсяването на клемите на батерията може да доведе до изгаряния или пожар.
- При неблагоприятни условия от батерията може да се изхвърли течност; избягвайте контакт. Ако случайно се стигне до контакт, изплакнете с вода. Ако течността попадне в очите, незабавно потърсете медицинска помощ. Течността, изхвърлена от батерията, може да причини дразнене или изгаряния.
- Не използвайте батерия, която е повредена или модифицирана. Повредените или модифицирани батерии може да не функционират по предназначение, което може да доведе до пожар или експлозия.
- Не излагайте батерията на огън или прекомерни температури. Излагането на огън или на температури над 130°C може да доведе до експлозия.
- Спазвайте всички инструкции за зареждане и не зареждайте батерията извън температурния диапазон, посочен в инструкциите. Неправилното зареждане или зареждането при температури извън посочения диапазон може да повреди батерията и да увеличи риска от пожар.

Сървис

- Възложете сервизното обслужване на електроинструмента на квалифициран сервизен персонал, като използвате само идентични резервни части. Това ще гарантира запазването на безопасността на електроинструмента.
- Никога не се опитвайте сами да ремонтирате повредени батерии. Сервизното обслужване на батериите трябва да се извършва само от производителя или от оторизирани сервизни техници.

Инструкции за безопасност за батерията

- Не разглобявайте, не отваряйте, не разбивайте и не изгаряйте батерията.
- Предпазвайте батерията от топлина (напр. от продължителна интензивна слънчева светлина), огън, вода и влага. Съществува риск от експлозия.
- Не свързвайте батерията накъсо. Съществува риск от експлозия.
- Използвайте батерията само със съвместими продукти на производителя.
- В случай на повреда и неправилна употреба на батерията може да се отделят изпарения. Проветрете района и потърсете медицинска помощ в случай на оплаквания. Изпаренията могат да дразнят дихателната система.
- След продължителен период на съхранение може да се наложи батерията да се зарежда и разрежда няколко пъти, за да се постигне максимална производителност.
- Батерията работи оптимално, когато се използва при нормална стайна температура (20 °C ± 5 °C).
- Зареждайте само с посоченото зарядно устройство. Не използвайте зарядно устройство, различно от предоставеното.
- Не използвайте батерии, които не са предназначени за използване с оборудването.
- Батерията може да се повреди от остри предмети, като пирони или отвертки, или от външно приложена сила. Възможно е да възникне вътрешно късо съединение, което да доведе до изгаряне, пушене, експлозия или прегряване на батерията.
- От време на време почиствайте вентилационните отвори на батерията с мека, чиста и суха четка.
- Съхранявайте батерията на място, недостъпно за деца.
- Извадете батерията от оборудването, когато не го използвате.
- Уверете се, че батерията е извадена преди извършване на каквито и да било настройки, смяна на аксесоари, преди извършване на дейности по поддръжка или ремонт и преди съхраняване на инструмента.
- Избършете клемите на акумулатора с чиста и суха кърпа, ако се замърсят.
- Незабавно подменяйте батерии, които са били изпуснати от височина над един метър или са били изложени на силни удари, дори ако корпусът на батерията изглежда не е повреден. Възможно е клетките на батерията вътре в нея да са претърпели сериозни повреди.
- Не съхранявайте електроинструмента и батерията на места, където температурата може да достигне или да надвиши 50 °C.
- Ако електролитът попадне в очите ви, изплакнете ги обилно с чиста вода и незабавно потърсете медицинска помощ. Контактът на електролита с очите може да доведе до загуба на зрението.

Инструкции за безопасност за акумулаторни ъглошлийфи

- Не използвайте аксесоари, които не са специално проектирани и препоръчани от производителя на инструмента.
- Номиналната скорост на диска трябва да бъде най-малко равна на максималната скорост, отбелязана върху електроинструмента. Дискете, работещи по-бързо от номиналната си скорост, могат да се счупят и да се разлетят.
- Външният диаметър и дебелината на диска трябва да са в рамките на номиналния капацитет на електроинструмента. Неправилно оразмерените принадлежности не могат да бъдат адекватно защитени или контролирани.
- Монтажната резба на диска трябва да съответства на резбата на шпиндела на шлайфмашината. При дискове, монтирани чрез фланци, отворът на диска трябва да съответства на диаметъра на фланца. Дискете, които не съответстват на монтажния обков на електроинструмента, ще се разминат с баланса, ще вибрират прекомерно и може да доведат до загуба на контрол.
- Не използвайте повреден диск. Преди всяка употреба проверявайте диска за стружки и пукнатини. Ако електроинструментът или дискът бъдат изпуснати, проверете за повреди или поставете неповреден диск. След като проверите и монтирате диска, поставете себе си и странични лица далеч от равнината на въртящия се диск и пуснете електроинструмента на максимална скорост без натоварване за една минута. Повредените дискове обикновено се разпадат по време на този тест.

- Носете лични предпазни средства. В зависимост от приложението използвайте предпазен щит за лице, защитни очила или предпазни очила. При необходимост носете противопрахова маска, предпазни средства за защита на слуха, защитни ръкавици и цехова престилка, способна да спира малки абразивни частици или частици от детайли. Защитата на очите трябва да може да спира летящи отломки, генерирани при различни операции. Прахозащитната маска или респираторът трябва да могат да филтрират частиците, генерирани от вашата операция. Продължителното излагане на шум с висок интензитет може да доведе до загуба на слуха.
- Дръжте страничните лица на безопасно разстояние от работната зона. Всеки, който влиза в работната зона, трябва да носи лични предпазни средства.
- Дръжте електроинструмента само за изолираните повърхности за захващане, когато извършвате операция, при която дискът може да се допре до скрити кабели. Контактът с проводник "под напрежение" ще направи "под напрежение" и откритите метални части на електроинструмента и може да доведе до токов удар за оператора.
- Никога не поставяйте електроинструмента, докато дискът не спре напълно. Въртящият се диск може да захване повърхността и да измъкне електроинструмента от контрола ви.
- Не пускайте електроинструмента, докато го носите отстраня.
- Редовно почиствайте въздушните отвори на електроинструмента. Вентилаторът на двигателя засмуква праха в корпуса и прекомерното натрупване на метален прах може да доведе до електрически опасности.
- Не работете с електроинструмента в близост до запалими материали. Искрите могат да възпламенят тези материали.
- Не използвайте аксесоари, които изискват течни охлаждащи течности. Използването на вода или други течни охлаждащи течности може да доведе до токов удар или поражение от електрически ток.
- Когато използвате шлифовъчни дискове с вдлъбнат център, не забравяйте да използвате само дискове, подсилени със стъклени влакна.
- Никога не използвайте дискове с каменни чашки с ъглошлайфа.
- Внимавайте да не повредите шпиндела, фланеца (особено монтажната повърхност) или фиксиращата гайка. Повредите на тези части могат да доведат до счупване на диска.
- Уверете се, че дискът не се допира до обработвания детайл, преди да натиснете спусъка за включване/изключване.
- Преди да използвате инструмента върху детайл, оставете го да работи известно време. Следете за вибрации или клатене, които могат да означават лош монтаж или лошо балансиран диск.
- Използвайте посочената повърхност на диска за шлайфане.
- Не оставяйте инструмента, докато работи. Работете с инструмента само когато го държите на ръка.
- Не докосвайте детайла непосредствено след работа; той може да е изключително горещ и да изгори кожата ви.
- Спазвайте инструкциите на производителя за правилно монтиране и използване на дисковете. Работете с дисковете и ги съхранявайте внимателно.
- Не използвайте отделни редуциращи втулки или адаптери за адаптиране на абразивни дискове с големи отвори.
- Използвайте само фланци, предназначени за този инструмент.
- За инструменти, предназначени за монтиране с диск с резба, се уверете, че резбата в диска е достатъчно дълга, за да поеме дължината на шпиндела.
- Проверете дали обработваният детайл е правилно подпрян.
- Имайте предвид, че дискът продължава да се върти и след изключване на инструмента.
- Ако работното място е изключително горещо и влажно или силно замърсено с проводящ прах, използвайте прекъсвач за късо съединение (30 mA), за да осигурите безопасността на оператора.
- Не използвайте инструмента за рязане или шлифоване на материали, съдържащи азбест.
- Когато използвате отрязан диск, винаги работете с предпазителя за прахоулавяне, изискван от националните разпоредби.
- Режещите дискове не трябва да бъдат подлагани на страничен натиск.
- По време на работа не използвайте работни ръкавици от плат. Влакната от платнените ръкавици могат да попаднат в инструмента, което може да доведе до счупване на инструмента.

Откат и свързани с него предупреждения

Откатът е внезапна реакция, която възниква, когато въртящият се диск е притиснат или заклещен. Притискането или заклещването предизвиква бързо заклещване на въртящия се диск, което от своя страна води до изтласкване на неконтролирания електроинструмент в посока, обратна на въртенето на диска в точката на заклещване. В зависимост от посоката на движение на диска в точката на притискане дискът може да скочи към или от оператора. При тези условия дисковете могат и да се счупят. Откатът е резултат от неправилна употреба на електроинструмента и/или неправилни работни процедури или условия и може да бъде избегнат чрез предприемане на подходящи предпазни мерки, както е посочено по-долу:

- Поддържайте здрав захват на електроинструмента и позиционирайте тялото и ръката си така, че да можете да устоите на силите на отката. Винаги използвайте спомагателната ръкохватка, ако е предвидена, за максимален контрол върху обратния удар или реакцията на въртящия момент по време на пускане. Операторът може да контролира реакциите на въртящия момент или силите на откат, ако се вземат подходящи предпазни мерки.
- Никога не поставяйте ръката си близо до въртящия се диск. Дискът може да пореже ръката ви, ако се получи откат.
- Не поставяйте тялото си в зоната, в която електроинструментът ще се движи, ако възникне откат. Откатът ще задвижи инструмента в посока, обратна на движението на диска в точката на захващане.
- Обърнете специално внимание при работа с ъгли, остри ръбове и др. Избягвайте заклещване на диска. Ъглите и острите ръбове са склонни да закачат въртящия се диск и да предизвикат загуба на контрол или откат.

Инструкции за безопасност при шлифоване и абразивно рязане

- Използвайте само типове дискове, които са препоръчани за електроинструмента и специфичния предпазител, предназначен за избрания диск.
- Шлайфащата повърхност на централно разположените дискове трябва да бъде монтирана под равнината на ръба на предпазителя.
- Предпазителят трябва да е здраво закрепен към електроинструмента и да е разположен за максимална безопасност, така че да излага на опасност най-малкото количество диск към оператора.
- Дисковете трябва да се използват само за препоръчаните приложения. Дисковете за шлайфане трябва да се използват само за шлайфане, а дисковете за рязане трябва да се използват само за рязане.
- Винаги използвайте неповредени фланци за дискове, които са с правилен размер и форма за избрания диск.
- Не използвайте износени дискове от по-големи електрически инструменти. Дисковете, предназначени за по-големи електроинструменти, не са подходящи за по-високата скорост на по-малките инструменти и могат да се счупят.

Допълнителни инструкции за безопасност при операции по абразивно рязане

- Не "задръствайте" отрязания диск и не прилагайте прекомерен натиск. Не се опитвайте да постигнете прекомерна дълбочина на рязане. Прекомерното натоварване на диска увеличава натоварването и податливостта на усукване или свързване на диска в разреза и възможността за откат или счупване на диска.
- Не поставяйте тялото си на една линия с въртящия се диск и зад него. Когато дискът в точката на работа се отдалечава от тялото ви, евентуалният обратен удар може да задвижи въртящия се диск и електроинструмента директно към вас.

- Когато дискът се обвърже или когато прекъсват рязането по някаква причина, изключете електроинструмента и го дръжте неподвижен, докато дискът спре напълно. Никога не се опитвайте да изваждате режещия диск от рязането, докато дискът е в движение, в противен случай може да възникне обратен удар. Прочетете и предприемете коригиращи действия, за да отстраните причината за обвързването на диска.
- Не започвайте да режете, ако дискът докосва обработвания детайл. Оставете диска да достигне пълна скорост и внимателно започнете да режете. Дискът може да се заклеши, да се изкачи или да отскочи, ако започне да се върти, докато докосва обработвания детайл.
- Уверете се, че панелите и всички извънгабаритни детайли са подпирани, за да се сведе до минимум рискът от притискане на диска и откат. Големите детайли са склонни да провисват под собственото си тегло. Подпори трябва да се поставят под детайла в близост до линията на рязане и в близост до ръба на детайла от двете страни на диска.
- Бъдете особено внимателни, когато режете в стени или други слепи зони. Дискът може да пререже газови или водни тръби, електрически кабели или предмети, които могат да предизвикат откат.

ВИБРАЦИИ

Внимание: Емисиите на вибрации по време на действителната употреба на електроинструмента могат да се различават от обявената стойност на емисиите в зависимост от начините, по които инструментът се използва.

Общата стойност на вибрациите (сума на трите вектори), определена в съответствие с EN60745-2-3:

Нормален страничен захват	
Емисия на вибрации ($a_{h,AG}$)	Несигурност (K)
1,32 m/s ² или по-малко	1,5 m/s ²

Нормална основна дръжка	
Емисия на вибрации ($a_{h,AG}$)	Несигурност (K)
1,55 m/s ² или по-малко	1,5 m/s ²

ШУМ

Внимание:

- Носете предпазни средства за слуха.
- **Внимание:** Емисиите на вибрации по време на действителното използване на електроинструмента могат да се различават от обявената стойност на емисиите в зависимост от начините на използване на инструмента.

Типичното А-претеглено ниво на шума, определено в съответствие с EN60745-2-3:

Ниво на звуково налягане (L_{pA})	Несигурност (K)
83,7 dB(A) или по-малко	3 dB(A)

ПРЕДНАЗНАЧЕНА ПОЛЗА

Инструментът е предназначен за шлайфане, шлифване и рязане на метални и каменни материали без използване на вода.

ТЕХНИЧЕСКИ ДАННИ

Модел	BVP5133
Напрежение	20 V (Li-ion)
Мотор	Безщетков
Обороти на празен ход	8500 об/мин
Диаметър на диска	Φ125 мм
Други функции	<ul style="list-style-type: none"> • Странична дръжка с две позиции • Безинструментна защита на диска • Алюминиева скоростна кутия с блокировка на шпиндела • Екран за прах
Включва	<ul style="list-style-type: none"> • 1 бр. шестоъгълен ключ • 1 бр. странична дръжка
Батерията и зарядното устройство не са включени	

* Производителят си запазва правото да прави незначителни промени в дизайна и техническите спецификации на продуктите без предварително уведомление, освен ако тези промени не засягат значително работата и безопасността на продуктите. Частите, описани/илюстрирани на страниците на ръководството, което държите в ръцете си, може да се отнасят и за други модели от продуктовата линия на производителя с подобни характеристики и може да не са включени в току-що придобития от вас продукт.

* За да се гарантира безопасността и надеждността на продукта и валидността на гаранцията, всички дейности по ремонт, проверка или замяна, включително поддръжка и специални настройки, трябва да се извършват само от техници от оторизирания сервиз на производителя.

* Винаги използвайте продукта с доставеното оборудване. Работата на продукта с неосигурено оборудване може да доведе до неизправности или дори до сериозни наранявания или смърт. Производителят и вносителят не носят отговорност за наранявания и щети, възникнали в резултат на използването на несъответстващо на изискванията оборудване.

ПРЕДИ РАБОТА

Предупреждение: Винаги се уверявайте, че инструментът е изключен и батерията е извадена, преди да извършвате каквито и да било настройки по инструмента.

Монтиране или демонтиране на батерията (фиг. 1)

Предупреждение:

- Винаги изключвайте инструмента, преди да монтирате или демонтирате батерията.
- Когато поставяте или изваждате батерията, дръжте здраво инструмента и батерията. Ако не държите здраво инструмента и батерията, те могат да се изплъзнат от ръцете ви и да доведат до повреда на инструмента и батерията и до лични наранявания.

- За да извадите батерията (2), я плъзнете от инструмента, като същевременно плъзгате бутона (1) отпред на батерията.
- За да монтирате батерията, подравнете езичето на батерията с жлеба в корпуса и я поставете на място. Поставете го докрай, докато се застопори на място с леко щракване.

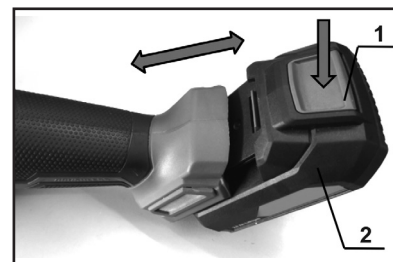

Фиг. 1

Предупреждение:

- **Винаги поставяйте батерията докрай. В противен случай тя може случайно да изпадне от инструмента и да причини нараняване на вас или на някой около вас.**
- **Не поставяйте батерията насилствено. Ако батерията не се плъзга лесно, тя не е поставена правилно.**

Индикация за оставащия капацитет на батерията (фиг. 2)

- Натиснете бутона за проверка (2) на батерията, за да видите оставащия капацитет на батерията.
- Контролните лампи (1) изгасват за около 5 секунди след освобождаване на бутона за проверка.

Индикаторни лампи		Капацитет на батерията
Включена	Изключена	
		75% - 100%
		25% - 50%
		10% - 25%

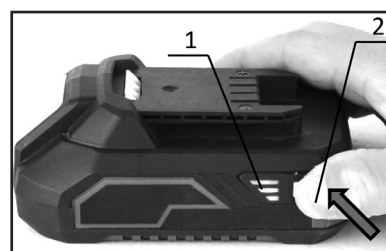

Фиг. 2

Забележка: В зависимост от условията на използване и температурата на околната среда индикацията може леко да се различава от действителния капацитет.

Система за защита на инструменти/батерии

Инструментът е оборудван със система за защита на инструмента/батерията. Тази система автоматично прекъсва захранването на двигателя, за да удължи живота на инструмента и батерията. Инструментът ще спре автоматично по време на работа, ако инструментът или батерията се окажат в едно от следните условия:

Защита от претоварване

Когато инструментът/акумулаторът се експлоатира по начин, който води до необичайно висок ток, инструментът се спира автоматично. В тази ситуация изключете инструмента и спрете действието, което е причинило претоварването на инструмента. След това включете инструмента, за да възобновите работата му.

Защита от прегряване

Когато инструментът/батерията прегрее, инструментът спира автоматично. В тази ситуация оставете инструмента/батерията да изстине, преди да включите инструмента отново.

Защита от претоварване

Когато капацитетът на батерията е недостатъчен, инструментът спира автоматично. В този случай извадете батерията от инструмента и я заредете.

Блокировка на вала (вж. страница 2)

Забележка: Никога не натискайте блокировката на вала, когато шпинделът се движи. Инструментът може да се повреди.

- Натиснете блокировката на вала (1), за да предотвратите въртенето на шпиндела при монтиране или демонтиране на аксесоари.

Включване и изключване (вж. страница 2)

Предупреждение:

- **Преди да инсталирате батерията в инструмента, винаги проверявайте дали спусъкът се задейства правилно и дали се връща в положение "OFF" (изкл), когато бъде освободен.**
- **Никога не използвайте инструмента, ако той работи, когато просто дръпнете спусъка за включване/изключване, без да дръпнете нагоре ключа за блокиране.**
- **Не дърпайте силно спусъка за включване/изключване, без да сте издърпали ключа за заключване. Това може да доведе до счупване на превключвателя.**
- За да се предотврати случайно натискане на спусъка, инструментът е снабден с превключвател за блокиране (2). Когато спусъкът за включване/изключване (3) бъде освободен, инструментът се заключва автоматично.
- За да стартирате инструмента, издърпайте блокиращия превключвател, след което просто натиснете спусъка за включване/изключване.
 - Скоростта на инструмента се увеличава чрез увеличаване на натиска върху спусъка.
- Освободете спусъка, за да спрете инструмента.

Електронна функция за контрол на въртящия момент

- Инструментът открива по електронен път ситуации, при които дискът може да бъде застрашен от свързване. В тази ситуация инструментът се изключва автоматично, за да предотврати по-нататъшното въртене на шпиндела (не предотвратява откат).
- За да рестартирате инструмента, първо изключете инструмента, отстранете причината за внезапното намаляване на скоростта на въртене и след това включете инструмента.

Функция плавен старт

- Функцията за плавен старт намалява реакцията при стартиране.

СГЛОБЯВАНЕ

Предупреждение: Винаги се уверявайте, че инструментът е изключен и батерията е извадена, преди да извършвате каквито и да било настройки по инструмента.

Монтиране на страничната ръкохватка (Фиг. 3-4)

Предупреждение: Винаги се уверявайте, че страничната ръкохватка е правилно монтирана и здраво затегната, преди да започнете работа. В противен случай тя може да повреди инструмента и да причини сериозни телесна повреда.

- Уверете се, че резбата на страничната ръкохватка съпада с отвора на инструмента, дръжте инструмента здраво с една ръка, след което завийте страничната ръкохватка върху инструмента докрай.
- Страничната ръкохватка може да се монтира от лявата или дясната страна на инструмента.

Монтиране или демониране на предпазителя на диска за шлайфане (Фиг. 5-6)

Предупреждение:

- Когато използвате шлифовъчен диск, предпазителят на диска за шлифование трябва да се монтира на инструмента така, че затворената страна на предпазителя винаги сочи към оператора.
- Винаги се уверявайте, че предпазителят на диска е правилно монтиран и здраво затегнат преди работа. В противен случай това може да доведе до сериозно нараняване на хора.

Фиг. 5

1. Разхлабете винта (3), като го завъртите малко наляво, и след това издърпайте лоста (4) по посока на стрелката.
2. Монтирайте предпазителя на диска (1) така, че максималните издатини (5) на лентата на предпазителя на диска да съвпадат с максималните вдлъбнатини (6) на кутията на лагера (2).
3. Завъртете предпазителя на диска под такъв ъгъл, че да може да защити оператора в зависимост от задачата.

Фиг. 6

4. Издърпайте лоста (2) по посока на стрелката. След това затегнете предпазителя на диска, като завъртите винта (1) правилно.
 - Не забравяйте да затегнете здраво винта.
 - **Забележка:** Ъгълът на предпазителя на диска може да се регулира с помощта на лоста.
- За да демонтирате предпазителя на диска, следвайте процедурата за инсталиране в обратен ред.

Монтиране или демониране на предпазителя на диска за рязане (Фиг. 7)

Предупреждение:

- Когато използвате абразивен диск за рязане, предпазителят на диска за рязане трябва да се монтира на инструмента така, че затворената страна на предпазителя винаги сочи към оператора.
- Използвайте абразивни дискове за рязане само с предпазителя на диска за рязане.
- За да монтирате или демонтирате предпазителя на диска за рязане (1), следвайте процедурата за монтиране или демониране на предпазителя на диска за шлифование.

Монтиране или демониране на шлифовъчния диск (Фиг. 8-11)

Предупреждение:

- Когато използвате шлифовъчен диск, предпазителят на диска за шлифование трябва да се монтира на инструмента така, че затворената страна на предпазителя винаги сочи към оператора.
- Уверете се, че монтажната част на вътрешния фланец пасва идеално на вътрешния диаметър на шлифовъчния диск. Монтирането на вътрешния фланец от неправилната страна може да доведе до опасни вибрации.

Монтиране на шлифовъчния диск:

1. Монтирайте вътрешния фланец (1) върху шпиндела (2). Уверете се, че вдлъбнатата част на вътрешния фланец е поставена върху правата част в долната част на шпиндела.
2. Поставете шлифовъчния диск (4) върху вътрешния фланец (1).
3. Завъртете надясно, за да завие гайката (5) върху шпиндела докрай. Уверете се, че вдлъбнатата част на фиксиращата гайка е обърната нагоре.
4. Затегнете фиксиращата гайка (5), натиснете здраво блокировката на вала (7), така че шпинделът да не може да се върти, след това използвайте ключа за фиксиращата гайка (6) и затегнете здраво, като завъртите надясно.

За да извадите шлифовъчния диск:

Следвайте процедурата за инсталиране в обратен ред.

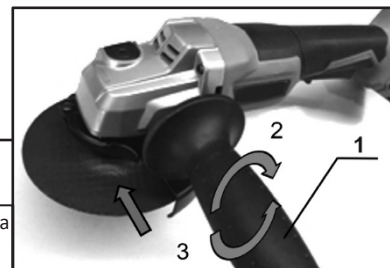

Фиг. 3

1. Странична дръжка
2. Затегнете
3. Разхлабете
4. Отвор от лявата страна



Фиг. 4

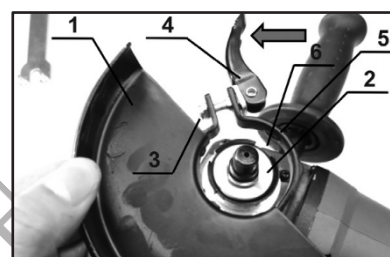

Фиг. 5

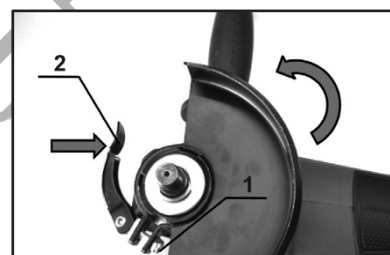

Фиг. 6

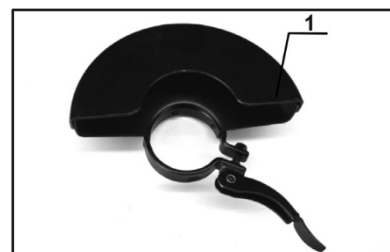

Фиг. 7

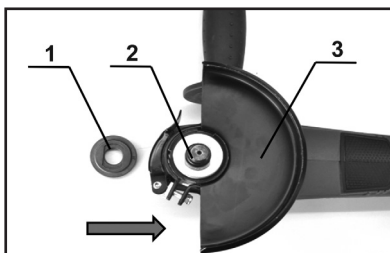

Фиг. 8

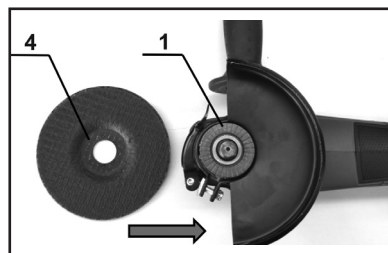

Фиг. 9

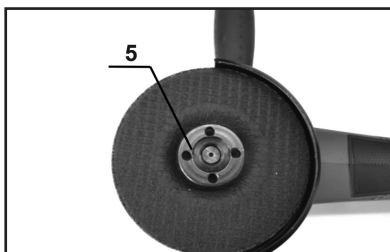

Фиг. 10

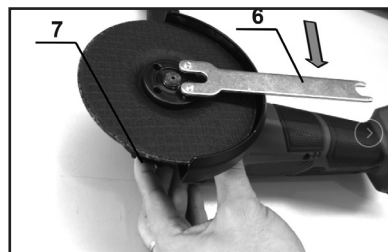

Фиг. 11

Монтиране или демонтиране на абразивен отрезен диск (фиг. 12-15)

Предупреждение:

- Когато използвате абразивен диск за рязане, предпазителят на диска за рязане трябва да се монтира на инструмента така, че затворената страна на предпазителя винаги сочи към оператора.
- Уверете се, че монтажната част на вътрешния фланец пасва идеално на вътрешния диаметър на диска за рязане. Монтирането на вътрешния фланец от неправилната страна може да доведе до опасни вибрации.

Монтиране на абразивния отрезен диск:

1. Монтирайте вътрешния фланец (1) върху шпиндела (2). Уверете се, че вдлъбнатата част на вътрешния фланец е поставена върху правата част в долната част на шпиндела.
2. Поставете абразивния отрезен диск (4) върху вътрешния фланец (1).
3. Завъртете надясно, за да завиете гайката (5) върху шпиндела докрай. Уверете се, че стърчащата част на гайката е насочена нагоре.
4. Затегнете фиксиращата гайка (5), натиснете здраво блокировката на вала (7), така че шпинделът да не може да се върти, след това използвайте ключа за фиксиращата гайка (6) и затегнете здраво, като завъртите надясно.

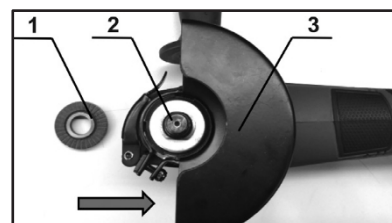

Фиг. 12

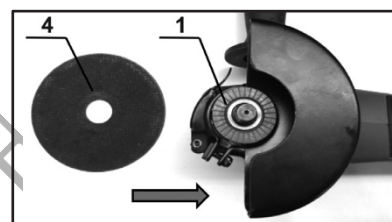

Фиг. 13

За да извадите абразивния диск за рязане:

Следвайте процедурата за инсталиране в обратен ред.

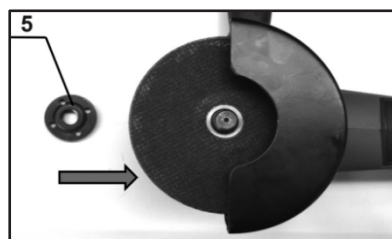

Фиг. 14

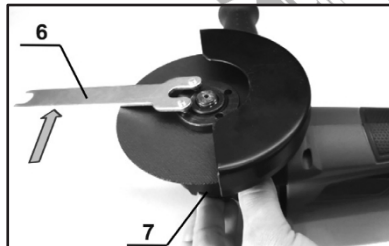

Фиг. 15

ОПЕРАЦИЯ

Предупреждение:

- Никога не прилагайте прекомерен натиск върху инструмента, за да го принудите да реже, тъй като това може да доведе до счупване на диска.
- Винаги сменяйте диска, ако инструментът бъде изпуснат по време на работа.
- Никога не използвайте инструмента с остриета за рязане на дърво и други остриета за трион. Често се получава обратен удар, когато такива остриета се използват на ъглошлайфи, което води до загуба на контрол и наранявания на хора.
- Никога не включвайте инструмента, когато той е в контакт с обработвания детайл, за да избегнете нараняване.
- По време на работа винаги носете предпазни очила или щит за лице.
- След работа винаги изключвайте инструмента и изчаквайте пълното спиране на диска, преди да го поставите.
- Винаги дръжте инструмента здраво с едната ръка за основната дръжка (страница 2, точка 4), а с другата - за страничната дръжка (страница 2, точка 8).

Шлайфане и шлифоване (фиг. 16)

Когато използвате нов шлифовъчен диск, не работете с шлайфмашината в посока напред, в противен случай тя може да се врязва в обработвания детайл. След като ръбът на диска се заобли в резултат на употребата му, с него може да се работи както в посока напред, така и в посока назад.

Рязане с отрезен диск (Фиг. 17)

Предупреждение:

- Когато използвате абразивен отрезен диск, задължително използвайте само специалния предпазител, предназначен за използване с отрезни дискове.
- Забележка: В някои европейски страни, когато се използва диамантен диск, може да се използва обикновеният предпазител. Следвайте разпоредбите във вашата страна.
- Никога не използвайте отрезни дискове за шлайфане.
- Не "задръствайте" диска и не прилагайте прекомерен натиск. Не се опитвайте да постигнете прекомерна дълбочина на рязане. Прекомерното натоварване на диска увеличава риска от усукване и свързване на диска при рязане, което може да доведе до откат, счупване на диска и прегряване на двигателя.
- Не започвайте да режете, ако дискът докосва обработвания детайл. Оставете диска да достигне пълна скорост и внимателно започнете да режете. Дискът може да се заклеши, да се изкачи или да отскочи, ако започне да се върти, докато докосва обработвания детайл.
- По време на операции по рязане никога не променяйте ъгъла на диска. Прилагането на страничен натиск върху диска за рязане (както при шлифоване) ще доведе до напукване на диска и да се счупи и да причини сериозно нараняване.
- Абразивните дискове за рязане трябва винаги да се използват перпендикулярно на рязания материал.

Забележка:

- Ако инструментът е работил продължително, докато батерията се разрези, оставете инструмента да почине 15 минути, преди да продължите с нова батерия.
- Не покривайте вентилационните отвори (фиг. 17) по време на работа, тъй като това може да доведе до повреда на инструмента поради прегряване.

ПОДДЪРЖАНЕ

Внимание:

- Винаги се уверявайте, че инструментът е изключен и че батерията е извадена, преди да извършвате каквато и да е работа по поддръжката на инструмента.
- Никога не използвайте бензин, бензин, разреждател, алкохол или други подобни вещества. Възможно е да се получи оцветяване, деформация или пукнатини.

Почистване на вентилационния отвор (Фиг. 18-19)

- Инструментът и въздушните му отвори трябва да се поддържат чисти. Редовно почиствайте вентилационните отвори на инструмента или когато те започнат да се запушват.
- Свалете капака за прах от всмукателния отвор и го почистете, за да осигурите безпроблемна циркулация на въздуха. Продължаването на работа със запушен прахов капак може да повреди инструмента.

Съвети за поддръжане на максимален живот на батерията

- Заредете батерията, преди да се е разрезила напълно. Винаги спирайте работата на инструмента и зареждайте батерията, когато забележите, че мощността на инструмента намалява.
- Никога не презареждайте напълно заредена батерия. Презареждането скъсява живота на батерията.
- Заредете батерията при стайна температура от 5 °C до 45 °C. Оставете горещата батерия да изстине, преди да я заредите.
- Заредете батерията, ако не я използвате за дълъг период от време (повече от шест месеца).

ЕКОЛОГИЧНО ОБЕЗВРЕЖДАНЕ

За да се избегнат повреди при транспортиране, инструментът трябва да се достави в здрава опаковка. Опаковката, както и устройството и аксесоарите, са изработени от рециклируеми материали и могат да бъдат изхвърлени по съответния начин. Пластмасовите компоненти на инструмента са маркирани според материала, от който са изработени, което прави възможно отстраняването на екологични и диференцирани поради наличните съоръжения за събиране.



Само за страни от ЕС

Не изхвърляйте електрически инструменти заедно с битови отпадъци!

В съответствие с Европейската директива 2002/96/ЕО относно отпадъците от електрическо и електронно оборудване и нейното прилагане в съответствие с националното законодателство, електрическите инструменти, чийто живот е изтекъл, трябва да се събират отделно и да се връщат в екологично съвместимо съоръжение за рециклиране.

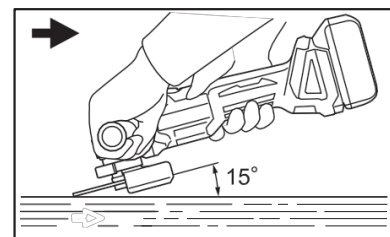

Фиг. 16

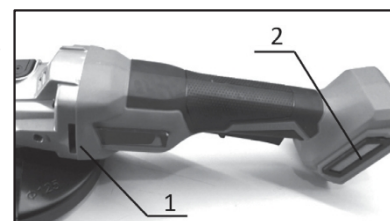

1. Изпускателен отвор
2. Входящ отвор

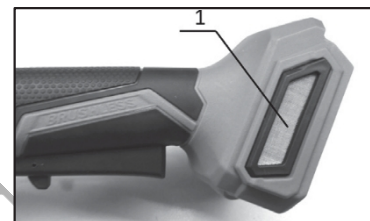

1. Входящ отвор
Фиг. 18



1. Прашен капак
Фиг. 19

SIMBOLI



Nosite zaščito za oči.



Nosite zaščito sluha.



Nosite zaščitne rokavice.



Nosite masko proti prahu.



Nosite zaščitna oblačila.

VARNOSTNA NAVODILA



Opozorilo: Pred uporabo natančno preberite priročnik. Neupoštevanje opozoril in navodil lahko povzroči poškodbe enote in/ali telesne poškodbe. Priročnik shranite na varnem mestu za uporabo v prihodnosti.

Splošna varnostna opozorila za električna orodja

Varnost na delovnem mestu

- Delovno območje naj bo čisto in dobro osvetljeno. Temna ali nepregledna območja lahko povzročijo nesreče.
- Električna orodja ne uporabljajte v eksplozivnih okoljih, kot so vnetljive tekočine ali hlapi, plini ali prah. Električna orodja lahko povzročijo iskre, ki lahko vžgejo pline ali hlape.
- Med delovanjem električnega orodja naj bodo otroci in mimoidoči na varni razdalji.

Električna varnost

- Prepričajte se, da so vtiči električnega orodja primerni za vtičnico. Vtiča ne spreminjajte na noben način. Ne uporabljajte adapterskih vtičev z ozemljenimi električnimi orodji. Z uporabo nespremenjenih vtičev in ustreznih vtičnic boste zmanjšali nevarnost električnega udara.
- Izogibajte se telesnemu stiku z ozemljenimi ali ozemljenimi materiali ali predmeti, kot so radiatorji, cevi, štedilniki in hladilniki. Če je vaše telo ozemljeno ali ozemljeno, obstaja ogromna nevarnost električnega udara.
- Električnih orodij ne izpostavljajte dežju ali drugim mokrim razmeram. Vdor vode v električno orodje lahko poveča nevarnost električnega udara.
- Ne zlorablajte napajalnega kabla. Nikoli ne uporabljajte kabla za prenašanje, vlečenje ali odklop električnega orodja. Kabel hranite na varni razdalji od vročine, olja, ostrih robov in vseh gibljivih delov. Poškodovane ali zapletene vrvice povečajo nevarnost električnega udara.
- Če električno orodje uporabljate na prostem, uporabite podaljšek z ustreznimi specifikacijami za uporabo na prostem. Uporaba podaljška, ki je primeren za uporabo na prostem, zmanjša tveganje električnega udara.
- Če se ne morete izogniti uporabi električnega orodja na vlažnem mestu, uporabite napajalnik, ki je zaščiten z zaščitno napravo za diferenčni tok (RCD). Uporaba take naprave zmanjša tveganje električnega udara.

Osebna varnost

- Bodite pozorni, pazite, kaj počnete, in pri delu z električnim orodjem uporabljajte zdravo pamet. Električnega orodja ne uporabljajte, če ste utrujeni ali pod vplivom alkohola, drog ali zdravil. Trenutek nepozornosti med upravljanjem električnega orodja lahko povzroči hude telesne poškodbe.
- Uporabljajte osebno zaščitno opremo. Vedno nosite zaščito za oči. Zaščitna oprema, kot so maska proti prahu, zaščita sluha, nedrseči varnostni čevlji ali zaščitne čelade, ki se uporabljajo v ustreznih pogojih, bo zmanjšala tveganje za nastanek osebnih poškodb.
- Preprečite nenameren zagon. Pred priključitvijo na vir napajanja in/ali akumulator, dvigovanjem ali prenašanjem električnega orodja se prepričajte, da je stikalo za napajanje v položaju izklopljeno. Prenašanje električnega orodja s prstom na stikalu za vklop ali priključitev električnega orodja, ki ima stikalo v vklapljenem položaju, na vir napajanja lahko privede do nesreč.
- Pred vklopom električnega orodja odstranite nastavitvene ključe ali ključe. Nastavitveni ključ ali ključ, ki ostane pritrjen na vrteči se del električnega orodja, lahko povzroči telesne poškodbe.
- Ne pretiravajte. Ves čas ohranjajte ravnotežje in pravi korak. To pomaga upravljavcu, da bolje obvladuje električno orodje v nepričakovanih situacijah.
- Ustrezno se oblecite. Ne nosite ohlapnih oblačil ali nakita. Lasje, oblačila in rokavice naj ne bodo v bližini gibljivih delov. Ohlapna oblačila, nakit in/ali dolgi lasje se lahko ujamejo v gibljive dele.

Uporaba in oskrba električnega orodja

- Električnega orodja ne pritiskajte na silo. Za vsako uporabo uporabite ustrezno električno orodje. Pravilno električno orodje bo vedno opravilo delo bolje in varneje, če ga boste uporabljali, kot je predvideno.
- Električnega orodja ne uporabljajte, če stikalo ne aktivira ali deaktivira. Vsako električno orodje, ki ga ni mogoče upravljati s stikalom, je zelo nevarno in ga je treba popraviti.
- Pred menjavo pribora, kakršnimikoli nastavitvami ali shranjevanjem električnega orodja izključite glavni vtič iz vira napajanja in/ali akumulator iz električnega orodja. Takšni preventivni varnostni ukrepi bodo zmanjšali nevarnost nenamernega zagona električnega orodja.
- Kadar električnega orodja ne uporabljate, ga shranite zunaj dosega otrok in ne dovolite, da bi ga uporabljale in upravljale osebe, ki niso seznanjene z električnim orodjem ali temi navodili. Električna orodja so v rokah neusposobljenih uporabnikov zelo nevarna.
- Vzdrževanje električnega orodja. Preverite, ali so gibljivi deli napačno poravnani ali vezani, ali se deli lomijo, ali prihaja do puščanja in drugih težav, ki bi lahko vplivale na delovanje električnega orodja. Če je električno orodje poškodovano, ga pred uporabo popravite. Veliko nesreč in poškodb je posledica slabo vzdrževanega električnega orodja.
- Rezalni deli električnega orodja naj bodo ostri in čisti. Pravilno vzdrževana rezalna orodja z ostrimi rezalnimi robovi se redkeje zataknejo ter so natančnejša in lažje obvladljiva.

- Električno orodje, dodatno opremo, nastavke itd. vedno uporabljajte v skladu z navodili iz tega priročnika, ob upoštevanju delovnih pogojev in dela, ki ga je treba opraviti. Uporaba električnega orodja za namene, ki niso predvideni, lahko povzroči telesne poškodbe ali poškodbe električnega orodja.
- Ročaji in vse prijemalne površine električnega orodja naj bodo suhi, čisti ter brez olja in maščobe. Spolzki ročaji in prijemalne površine ne omogočajo varnega rokovanja z orodjem v nepričakovanih okoliščinah.

Uporaba in nega baterijskega orodja

- Baterije polnite samo s polnilnikom, ki ga je določil proizvajalec. Polnilec, ki se uporablja za polnjenje neustreznih baterij, lahko povzroči nevarnost požara.
- Električno orodje uporabljajte samo s posebej za to namenjenimi baterijami. Uporaba drugih baterij lahko povzroči nevarnost poškodb in požara.
- Ko baterije ne uporabljate, jo hranite stran od drugih kovinskih predmetov, kot so sponke za papir, kovanci, ključi, žblji, vijaki ali drugi majhni kovinski predmeti, ki bi se lahko povezali z enim priključkom na drugega. Kratkoročno stičišče priključkov baterije lahko povzroči opekline ali požar.
- V slabih razmerah lahko iz baterije izteče tekočina; izogibajte se stiku z njo. Če do stika slučajno pride, ga sperite z vodo. Če tekočina pride v oči, takoj poiščite zdravniško pomoč. Tekočina, ki se izloča iz baterije, lahko povzroči draženje ali opekline.
- Ne uporabljajte poškodovane ali spremenjene baterije. Poškodovane ali modificirane baterije morda ne bodo delovale, kot je predvideno, kar lahko povzroči požar ali eksplozijo.
- Baterije ne izpostavljajte ognju ali previsokim temperaturam. Izpostavljenost ognju ali temperaturam nad 130 °C lahko povzroči eksplozijo.
- Upoštevajte vsa navodila za polnjenje in baterije ne polnite zunaj temperaturnega območja, določenega v navodilih. Nepravilno polnjenje ali polnjenje pri temperaturah zunaj navedenega območja lahko poškoduje baterijo in poveča nevarnost požara.

Servis

- Električno orodje naj servisira usposobljeno servisno osebje, ki uporablja samo enake nadomestne dele. Tako boste zagotovili varnost električnega orodja.
- Poškodovanih baterij nikoli ne poskušajte popraviti sami. Servisiranje baterij lahko opravlja le proizvajalec ali pooblaščen serviserji.

Varnostna navodila za baterijo

- Baterije ne razstavljajte, ne odpirajte, ne razbijte in ne zažigajte.
- Baterijo zaščitite pred vročino (npr. pred stalno intenzivno sončno svetlobo), ognjem, vodo in vlago. Obstaja nevarnost eksplozije.
- Ne izvajajte kratkega stika z baterijo. Obstaja nevarnost eksplozije.
- Baterijo uporabljajte samo z združljivimi izdelki proizvajalca.
- V primeru poškodb in nepravilne uporabe baterije se lahko sproščajo hlapi. Prezračite območje in v primeru pritožb poiščite zdravniško pomoč. Hlapi lahko draži dihala.
- Po daljšem skladiščenju bo morda treba baterijo večkrat napolniti in izprazniti, da bi dosegli največjo zmožljivost.
- Baterija deluje optimalno pri običajni sobni temperaturi (20 °C ± 5 °C).
- Polnite samo s predpisanim polnilnikom. Ne uporabljajte nobenega drugega polnilnika, razen priloženega.
- Ne uporabljajte baterij, ki niso namenjene uporabi z opremo.
- Baterijo lahko poškodujejo koničasti predmeti, kot so žblji ali izvijači, ali zunanja sila. Lahko pride do notranjega kratkega stika, zaradi česar baterija zažge, zakuri, eksplodira ali se pregreje.
- Občasno z mehko, čisto in suho krtačo očistite prezračevalne reže baterije.
- Baterijo hranite zunaj dosega otrok.
- Če baterije ne uporabljate, jo odstranite iz opreme.
- Prepričajte se, da je baterija odstranjena, preden opravljate kakršne koli nastavitve, menjate pribor, izvajate vzdrževalna ali popravilna dela in shranjujete orodje.
- Če so pesti akumulatorja umazane, jih obrišite s čisto in suho krpo.
- Baterije, ki so padle z višine več kot enega metra ali so bile izpostavljene močnim udarcem, nemudoma zamenjajte, tudi če je ohišje baterije videti nepoškodovano. Baterijske celice v notranjosti baterije so lahko utrpele resne poškodbe.
- Električnega orodja in akumulatorja ne shranjujte na mestih, kjer lahko temperatura doseže ali preseže 50 °C.
- Če vam elektrolit pride v oči, jih izperite z veliko čiste vode in takoj poiščite zdravniško pomoč. Stik elektrolita z očmi lahko povzroči izgubo vida.

Varnostna navodila za akumulatorske kotne brusilnike

- Ne uporabljajte dodatkov, ki jih proizvajalec orodja ni posebej zasnoval in priporočil.
- Nazivna hitrost diska mora biti vsaj enaka največji hitrosti, označeni na električnem orodju. Diski, ki delujejo hitreje od nazivne hitrosti, se lahko zlomijo in razletijo.
- Zunanji premer in debelina diska morata biti v okviru zmogljivosti električnega orodja. Neustrezno dimenzionirane dodatne opreme ni mogoče ustrezno zaščititi ali nadzorovati.
- Navojna pritrditev diska se mora ujemati z navojem vretena brusilnika. Pri diskih, nameščenih s prirobnicami, se mora luknja za nastavek diska ujemati z nastavitvenim premerom prirobnice. Diski, ki se ne ujemajo z montažno strojno opremo električnega orodja, bodo izstopali iz ravnotežja, prekomerno vibrirali in lahko povzročijo izgubo nadzora.
- Ne uporabljajte poškodovanega diska. Pred vsako uporabo preverite, ali je disk razpokan in razpokan. Če električno orodje ali disk pade, preverite poškodbe ali namestite nepoškodovan disk. Po pregledu in namestitvi diska sebe in druge osebe postavite stran od ravnine vrtečega se diska in za eno minuto zaženite električno orodje pri največji hitrosti brez obremenitve. Poškodovani diski se v tem preskusnem času običajno razletijo.

- Nosite osebno zaščitno opremo. Odvisno od načina uporabe uporabite ščitnik za obraz, zaščitna očala ali zaščitna stekla. Po potrebi nosite masko proti prahu, zaščito za sluh, zaščitne rokavice in delavniški predpasnik, ki lahko zadrži majhne drobce abraziva ali obdelovanca. Zaščita oči mora biti sposobna zaustaviti leteče delce, ki nastanejo pri različnih postopkih. Maska proti prahu ali respirator morata biti sposobna filtrirati delce, ki nastanejo pri vašem delu. Dolgotrajna izpostavljenost hrupu visoke jakosti lahko povzroči izgubo sluha.
- Okoliške osebe naj bodo na varni razdalji od delovnega območja. Vsi, ki vstopajo na delovno območje, morajo nositi osebno zaščitno opremo.
- Pri delu, pri katerem se lahko disk dotakne skrite napeljave, držite električno orodje le za izolirane oprijemalne površine. Ob stiku z žico pod napetostjo bodo pod napetostjo tudi izpostavljeni kovinski deli električnega orodja, zato lahko upravljavec doživi električni udar.
- Električnega orodja nikoli ne odložite, dokler se disk popolnoma ne ustavi. Vrteči se disk lahko zagradi površino in izleče električno orodje iz vašega nadzora.
- Ne poganjajte električnega orodja, če ga nosite ob sebi.
- Redno čistite zračne odprtine električnega orodja. Ventilator motorja bo v notranjost ohišja vlekel prah, prekomerno kopičenje kovinskega prahu pa lahko povzroči nevarnost električnega udara.
- Električnega orodja ne uporabljajte v bližini vnetljivih materialov. Iskre lahko te materiale vžgejo.
- Ne uporabljajte dodatne opreme, ki zahteva tekoča hladilna sredstva. Uporaba vode ali drugih tekočih hladil lahko povzroči električni udar ali šok.
- Pri uporabi brusilnih diskov z vtisnjnim središčem se prepričajte, da uporabljate samo diske, ojačane s steklenimi vlakni.
- Pri kotnem brusilniku nikoli ne uporabljajte brusilnih kolotov s kamnitimi skodelicami.
- Pazite, da ne poškodujete vretena, prirobnice (zlasti namestitvene površine) ali varovalne matice. Poškodbe teh delov lahko povzročijo zlom diska.
- Preden pritisnete sprožilec za vklop/izklop, se prepričajte, da se disk ne dotika obdelovanca.
- Preden orodje uporabite na obdelovancu, ga pustite nekaj časa delovati. Bodite pozorni na vibracije ali nihanje, ki lahko kažejo na slabo namestitev ali slabo uravnotežen disk.
- Za brušenje uporabite določeno površino diska.
- Orodja ne puščajte med delovanjem. Orodje uporabljajte le, če ga držite v roki.
- Ne dotikajte se obdelovanca takoj po delu; lahko je zelo vroč in vas lahko opeče na koži.
- Za pravilno namestitev in uporabo diskov upoštevajte navodila proizvajalca. Z diski ravnajte previdno in jih skrbno shranjujte.
- Ne uporabljajte ločenih redukcijskih puše ali adapterjev za prilagoditev brusnih krožnikov z velikimi luknjami.
- Uporabljajte samo prirobnice, ki so določene za to orodje.
- Pri orodjih, ki so namenjena za vgradnjo diska z navojno luknjo, se prepričajte, da je navoj v disku dovolj dolg za dolžino vretena.
- Preverite, ali je obdelovanec pravilno podprt.
- Ne pozabite, da se disk vrti tudi po izklopu orodja.
- Če je delovno mesto zelo vroče in vlažno ali močno onesnaženo s prevodnim prahom, uporabite kratkostični odklopnik (30 mA), da zagotovite varnost upravljavca.
- Orodja ne uporabljajte za rezanje ali brušenje materialov, ki vsebujejo azbest.
- Če uporabljate rezalni disk, vedno delajte z zaščito za zbiranje prahu, ki jo zahtevajo domači predpisi.
- Rezalni diski ne smejo biti izpostavljeni bočnemu pritisku.
- Med delovanjem ne uporabljajte delovnih rokavic iz blaga. Vlakna iz rokavic iz blaga lahko pridejo v orodje, kar lahko povzroči zlom orodja.

Povratni udarec in s tem povezana opozorila

Povratni udarec je nenadna reakcija, ki nastane, ko se vrteči disk stisne ali zatakne. Stiskanje ali zatikanje povzroči hiter zastoj vrtečega se diska, kar povzroči, da se nenadzorovano električno orodje prisili v nasprotno smer od vrtenja diska na mestu zatikanja. Disk lahko skoči proti upravljavcu ali stran od njega, odvisno od smeri gibanja diska na mestu zatikanja. Pod temi pogoji se lahko diski tudi zlomijo. Povratni udarec je posledica napačne uporabe električnega orodja in/ali nepravilnih delovnih postopkov ali pogojev in se mu lahko izognete z ustreznimi previdnostnimi ukrepi, ki so navedeni v nadaljevanju:

- Ohranite trden oprijem električnega orodja ter se s telesom in roko postavite tako, da se boste lahko uprli silam povratnega udarca. Vedno uporabite pomožni ročaj, če je na voljo, za največji nadzor nad povratnim udarom ali reakcijo navora med zagonom. Upravljavca lahko nadzoruje reakcije navora ali sile povratnega udarca, če izvaja ustrezne previdnostne ukrepe.
- Nikoli ne približujte roke vrtečemu se disku. Če pride do povratnega udarca, vam lahko disk prereže roko.
- Ne postavljajte telesa na območje, kjer se bo električno orodje premikalo, če pride do povratnega udarca. Povratni udarec bo pognal orodje v smeri, ki je nasprotna gibanju diska na mestu udarca.
- Posebno previdno obdelujte vogale, ostre robove itd. Izogibajte se zatikanju diska. Vogali in ostri robovi se lahko zataknejo za vrteči se disk in povzročijo izgubo nadzora ali povratni udarec.

Varnostna navodila za brušenje in abrazivno rezanje

- Uporabljajte samo tipe diskov, ki so priporočeni za električno orodje, in posebno varovalo, namenjeno izbranemu disku.
- Brusilna površina sredinsko vtisnjenih diskov mora biti nameščena pod ravnino roba varovala.
- Varovalo mora biti varno pritrjeno na električno orodje in nameščeno tako, da je čim manjši del diska izpostavljen upravljavcu.
- Diski se smejo uporabljati samo za priporočene namene. Brusilne diske lahko uporabljate samo za brušenje, rezalne diske pa samo za rezanje.
- Vedno uporabljajte nepoškodovane prirobnice diska, ki so pravilne velikosti in oblike za izbrani disk.
- Ne uporabljajte obrabljenih diskov iz večjih električnih orodij. Diski, namenjeni večjemu električnemu orodju, niso primerni za večjo hitrost manjšega orodja in se lahko zlomijo.

Dodatna varnostna navodila za abrazivno rezanje

- Odrezovalnega diska ne "zatakните" in ne izvajajte prekomernega pritiska. Ne poskušajte narediti prevelike globine reza. Prevelik pritisk na disk poveča obremenitev in dovzetnost za zvijanje ali vezavo diska v rezu ter možnost povratnega udarca ali zloma diska.
- Ne postavljajte telesa v linijo z vrtečim se diskom in za njim. Če se disk na mestu delovanja premika stran od vašega telesa, lahko morebitni povratni udarec vrteči se disk in električno orodje usmeri neposredno proti vam.

- Če se disk zavezuje ali če iz kakršnega koli razloga prekinete rez, izklopite električno orodje in ga držite nepremično, dokler se disk popolnoma ne ustavi. Nikoli ne poskušajte odstraniti rezalnega diska iz reza, ko je disk v gibanju, sicer lahko pride do povratnega udarca. Raziščite in izvedite korektivne ukrepe za odpravo vzroka vezave diska.
- Ne začnite rezati, če se disk dotika obdelovanca. Pustite, da disk doseže polno hitrost, in previdno začnite rezati. Če se disk začne vrteti, medtem ko se dotika obdelovanca, se lahko zatakne, izstopi ali vrže nazaj.
- Prepričajte se, da so plošče in morebitni preveliki obdelovanci podprti, da bi zmanjšali nevarnost stiskanja diska in povratnega udarca. Veliki obdelovanci se pod lastno težo nagibajo. Podpori morata biti nameščeni pod obdelovancem v bližini linije reza in ob robu obdelovanca na obeh straneh diska.
- Pri rezanju v stene ali druga slepa območja bodite še posebej previdni. Disk lahko prereže plinske ali vodovodne cevi, električno napeljavo ali predmete, ki lahko povzročijo povratni udarec.

VIBRACIJA

Pozor: Emisija vibracij med dejansko uporabo električnega orodja se lahko razlikuje od deklarirane vrednosti, odvisno od načina uporabe orodja.

Skupna vrednost vibracij (vsota triosnih vektorjev), določena v skladu s standardom EN60745-2-3:

Običajni stranski oprijem	
Emisija vibracij ($a_{h,AG}$)	Negotovost (K)
1,32 m/s ² ali manj	1,5 m/s ²

Običajni glavni ročaj	
Emisija vibracij ($a_{h,AG}$)	Negotovost (K)
1,55 m/s ² ali manj	1,5 m/s ²

ŠUM

Pozor:

- Nosite zaščito za sluh.
- Emisija hrupa med dejansko uporabo električnega orodja se lahko razlikuje od deklariranih vrednosti, odvisno od načina uporabe orodja, zlasti od vrste obdelovanca, ki se obdeluje.

Tipična raven hrupa A, določena v skladu s standardom EN60745-2-3:

Raven zvočnega tlaka (L_{pA})	Negotovost (K)
83,7 dB(A) ali manj	3 dB(A)

NAMENSKA UPORABA

Orodje je namenjeno brušenju, brušenju in rezanju kovinskih in kamnitih materialov brez uporabe vode.

TEHNIČNI PODATKI

Model	BBP5133
Napetost	20 V (Li-ion)
Motor	Brez ščetk
Vrtilna frekvenca prostega teka	8500 vrtlj./min
Premer diska	Φ125 mm
Druge funkcije	<ul style="list-style-type: none"> • Stranski ročaj z dvema položajema • Zaščita diska brez orodja • Aluminijski menjalnik z blokado vretena • Zaslon za prah
Vključuje	<ul style="list-style-type: none"> • 1 kos šestkotni ključ • 1 kos stranskega ročaja
Baterija in polnilec nista vključena	

* Proizvajalec si pridržuje pravico do manjših sprememb zasnovne in tehničnih specifikacij izdelka brez predhodnega obvestila, razen če te spremembe bistveno vplivajo na delovanje in varnost izdelkov. Deli, opisani/prikazani na straneh priročnika, ki ga držite v rokah, se lahko nanašajo tudi na druge modele proizvajalčeve linije izdelkov s podobnimi lastnostmi in morda niso vključeni v izdelek, ki ste ga pravkar pridobili.

* Da bi zagotovili varnost in zanesljivost izdelka ter veljavnost garancije, lahko vsa popravila, preglede ali zamenjave, vključno z vzdrževanjem in posebnimi nastavitvami, opravljajo le tehniki pooblaščenega servisnega oddelka proizvajalca.

* Izdelek vedno uporabljajte s priloženo opremo. Uporaba izdelka z opremo, ki ni priložena, lahko povzroči motnje v delovanju ali celo hude telesne poškodbe ali smrt. Proizvajalec in uvoznik nista odgovorna za poškodbe in škodo, ki so posledica uporabe neustrezne opreme.

PRED ZAČETKOM DELOVANJA

Opozorilo: Vedno se prepričajte, da je orodje izklopljeno in da je baterija odstranjena, preden na njem opravljate kakršne koli nastavitve.

Namestitev ali odstranitev baterije (slika 1)

Opozorilo:

- Preden namestite ali odstranite baterijo, orodje vedno izklopite.
- Pri nameščanju ali odstranjevanju baterije trdno držite orodje in baterijo. Če orodja in baterije ne držite trdno, vam lahko zdrsneta iz rok, kar lahko povzroči poškodbe orodja in baterije ter telesne poškodbe.

- Če želite odstraniti baterijo (2), jo potisnite iz orodja, hkrati pa potisnite gumb (1) na sprednji strani baterije.
- Če želite namestiti baterijo, poravnajte jeziček na bateriji z utorom v ohišju in jo vstavite na svoje mesto. Vstavite jo do konca, dokler se z rahlim klikom ne zaskoči na mestu.

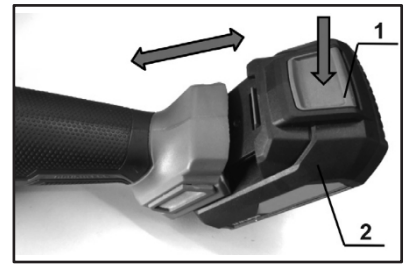

Slika 1

Opozorilo:

- **Baterijo vedno namestite do konca. V nasprotnem primeru lahko slučajno pade iz orodja in poškoduje vas ali nekoga v vaši bližini.**
- **Ne nameščajte baterije na silo. Če baterija ne zdrsne zlahka, ni pravilno vstavljena.**

Prikaz preostale zmogljivosti baterije (slika 2)

- Pritisnite kontrolni gumb (2) na bateriji, da se prikaže preostala zmogljivost baterije.
- Kontrolne lučke (1) ugasnejo v približno 5 sekundah po sprostitvi kontrolnega gumba.

Kontrolne svetilke		Kapaciteta baterije
Prižgana	Ugasnjena	
		75% - 100%
ZELENA ORANŽNA RDEČA		
ORANŽNA RDEČA		
		10% - 25%
RDEČA		

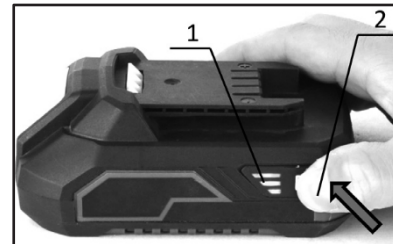

Slika 2

Opomba: Glede na pogoje uporabe in temperaturo okolja se lahko prikazana zmogljivost nekoliko razlikuje od dejanske.

Sistem za zaščito orodja/baterije

Orodje je opremljeno s sistemom za zaščito orodja/baterije. Ta sistem samodejno prekine napajanje motorja, da podaljša življenjsko dobo orodja in baterije. Orodje se med delovanjem samodejno ustavi, če se orodje ali baterija znajdeti v enem od naslednjih pogojev:

Zaščita pred preobremenitvijo

Če orodje/baterija deluje na način, ki povzroča nenormalno visok tok, se orodje samodejno ustavi. V tem primeru orodje izklopite in ustavite dejanje, ki je povzročilo preobremenitev orodja. Nato vklopite orodje in nadaljujte z delovanjem.

Zaščita pred pregrevanjem

Ko se orodje/baterija pregreje, se orodje samodejno ustavi. V tem primeru pustite, da se orodje/baterija ohladi, preden ga ponovno vklopite.

Zaščita pred prekomernim praznjenjem

Ko zmogljivost baterije ne zadostuje, se orodje samodejno ustavi. V tem primeru odstranite baterijo iz orodja in jo napolnite.

Blokada gredi (glejte stran 2)

Opomba: Nikoli ne pritiskajte blokade gredi, ko se vreteno premika. Orodje se lahko poškoduje.

- Pritisnite blokado gredi (1), da preprečite vrtenje vretena pri nameščanju ali odstranjevanju dodatkov.

Vklop in izklop (glejte stran 2)

Opozorilo:

- **Pred namestitvijo baterije v orodje vedno preverite, ali se sprožilec pravilno sproži in se po sprostitvi vrne v položaj "OFF" (izklop).**
- **Nikoli ne uporabljajte orodja, če deluje, ko samo potegnete sprožilec za vklop/izklop, ne da bi potegnili navzgor stikalo za zaklepanje.**
- **Ne potegnite močno sprožilca za vklop/izklop, ne da bi potegnili navzgor stikalo za zaklepanje. To lahko povzroči zlom stikala.**
- Da bi preprečili nenameren pritisk na sprožilec, je orodje opremljeno s stikalom za zaklepanje (2). Ko sprožilec za vklop/izklop (3) spustite, se orodje samodejno zaklene.
- Če želite zagnati orodje, povlecite stikalo za zaklepanje, nato pa preprosto pritisnite sprožilec za vklop/izklop.
- Hitrost orodja povečate z večjim pritiskom na sprožilec.
- Spustite sprožilec, da se orodje ustavi.

Funkcija elektronskega nadzora navora

- Orodje elektronsko zaznava situacije, v katerih lahko pride do nevarnosti vezave diska. V tem primeru se orodje samodejno izklopi, da prepreči nadaljnje vrtenje vretena (ne preprečuje povratnega udarca).
- Če želite orodje ponovno zagnati, ga najprej izklopite, odpravite vzrok nenadnega padca hitrosti vrtenja in nato orodje vklopite.

Funkcija blagega zagona

- Funkcija mehkega zagona zmanjša zagonsko reakcijo.

MONTAŽA

Opozorilo: Vedno se prepričajte, da je orodje izklopljeno in da je baterija odstranjena, preden na njem opravite kakršne koli nastavitve.

Namestitev stranskega ročaja (Slika 3-4)

Opozorilo: Pred uporabo se vedno prepričajte, da je stransko držalo pravilno nameščeno in dobro zategnjeno. V nasprotnem primeru se lahko orodje poškoduje in povzroči resne telesne poškodbe.

- Prepričajte se, da je navoj na stranskem držalu poravnan z luknjo na orodju, z eno roko trdno držite orodje in nato privijte stransko držalo na orodje do konca.
- Stransko držalo lahko pritrdite na levo ali desno stran orodja.

Namestitev ali odstranitev zaščite diska za brušenje (Slika 5-6)

Opozorilo:

- Pri uporabi brusilnega krožnika mora biti varovalo krožnika za brušenje nameščeno na orodju tako, da zaprta stran varovala je vedno obrnjena proti upravljavcu.
- Vedno se prepričajte, da je zaščita diska pravilno nameščena in dobro zategnjena, preden delovanje. V nasprotnem primeru lahko povzroči hude telesne poškodbe.

Slika 5

1. Vijak (3) sprostite tako, da ga nekoliko obrnete v levo, nato pa potegnite vzvod (4) v smeri puščice.
2. Namestite varovalo diska (1) tako, da so največje izbokline (5) na traku varovala diska poravnane z največjimi zarezami (6) na ležajni skrinji (2).
3. Zaščito diska zavrtite pod takšnim kotom, da lahko zaščiti upravljavca glede na opravljeno nalogo.

Slika 6

4. Potegnite vzvod (2) v smeri puščice. Nato z vrtenjem vijaka (1) v desno zategnite varovalo diska.
 - Prepričajte se, da je vijak dobro privit.
 - **Opomba:** Kot zaščite diska lahko nastavite z vzvodom.

- Če želite odstraniti varovalo diska, izvedite postopek namestitve v obratni smeri.

Namestitev ali odstranitev zaščite diska za rezanje (slika 7)

Opozorilo:

- Pri uporabi abrazivnega rezalnega diska mora biti varovalo diska za rezanje nameščeno na orodju tako, da je zaprta stran varovala vedno usmerjena proti upravljavcu.
- Za rezanje uporabljajte abrazivne rezalne diske samo z varovalom diska.
- Za namestitev ali odstranitev zaščite diska za rezanje (1) upoštevajte postopek namestitve ali odstranitve zaščite diska za brušenje.

Namestitev ali odstranitev brusilnega krožnika (Slika 8-11)

Opozorilo:

- Pri uporabi brusilnega diska mora biti zaščita diska za brušenje nameščena na orodje tako, da je zaprta stran varovala vedno usmerjena proti upravljavcu.
- Prepričajte se, da se pritrdilni del notranje prirobnice popolnoma prilega notranjemu premeru brusilnega krožnika. Namestitev notranje prirobnice na napačni strani lahko povzroči nevarne vibracije.

Namestitev brusilnega krožnika:

1. Notranjo prirobnico (1) namestite na vreteno (2). Prepričajte se, da je vbočeni del notranje prirobnice nameščen na ravnem delu na dnu vretena.
2. Brusilni disk (4) namestite na notranjo prirobnico (1).
3. Obrnite v desno in privijte varovalno matico (5) na vreteno do konca. Prepričajte se, da je vdolbinasti del zaklepne matice obrnjen navzgor.
4. Zategnite varovalno matico (5), močno pritisnite varovalo gredi (7), da se vreteno ne more vrteti, nato uporabite ključ za varovalno matico (6) in ga z vrtenjem v desno varno zategnite.

Odstranjevanje brusilnega krožnika:

Postopek namestitve izvajajte v obratni smeri.

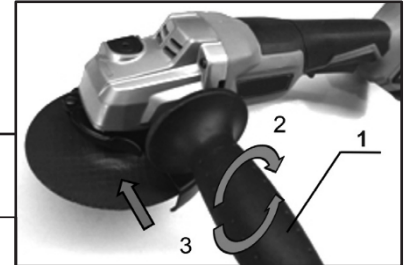

Slika 3

1. Stranski ročaj
2. Zategnite
3. Sprostite
4. Odprtina na levi strani



Slika 4

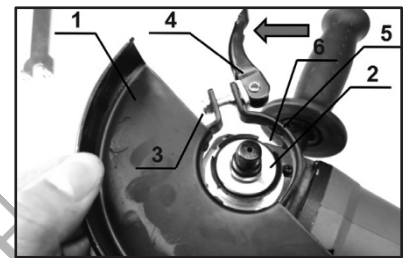

Slika 5

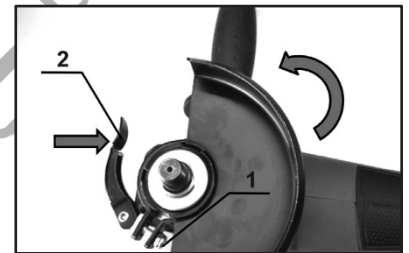

Slika 6

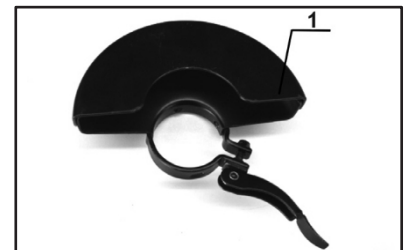

Slika 7

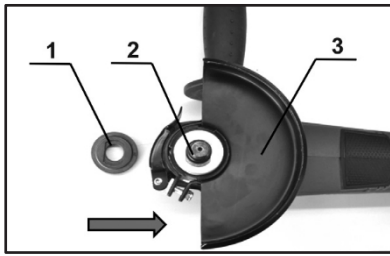

Slika 8

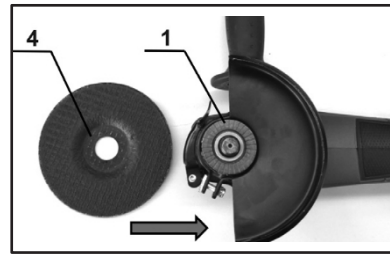

Slika 9

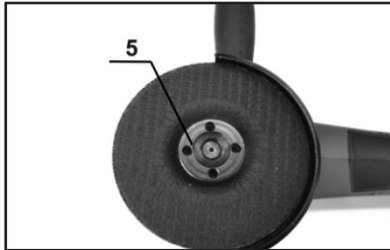

Slika 10

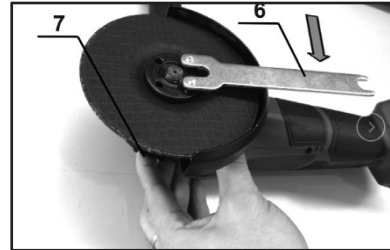

Slika 11

Namestitev ali odstranitev abrazivnega odrezovalnega diska (Slika 12-15)

Opozorilo:

- Pri uporabi abrazivnega rezalnega diska mora biti varovalna disk za rezanje nameščeno na orodju tako, da je zaprta stran varovala vedno obrnjena proti upravljavcu.
- Prepričajte se, da se pritrdilni del notranje prirobnice popolnoma prilega notranjemu premeru odrezovalnega diska. Namestitev notranje prirobnice na napačni strani lahko povzroči nevarne vibracije.

Namestitev abrazivnega odrezovalnega diska:

1. Notranjo prirobnico (1) namestite na vreteno (2). Prepričajte se, da je vbočni del notranje prirobnice nameščen na ravnom delu na dnu vretena.
2. Na notranjo prirobnico (1) namestite abrazivni rezalni disk (4).
3. Obrnite v desno in privijte varovalno matico (5) na vreteno do konca. Prepričajte se, da je štrleči del zaklepne matice obrnjen navzgor.
4. Zategnite varovalno matico (5), močno pritisnite varovalo gredi (7), da se vreteno ne more vrteti, nato uporabite ključ za varovalno matico (6) in ga z vrtenjem v desno varno zategnite.

Odstranjevanje brusnega odrezovalnega diska:

Postopek namestitve izvajajte v obratni smeri.

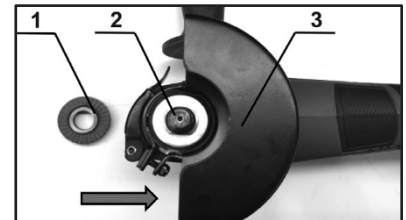

Slika 12

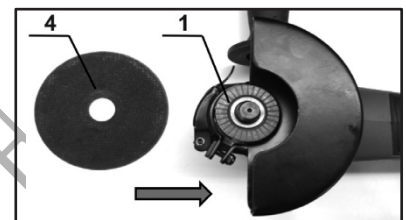

Slika 13

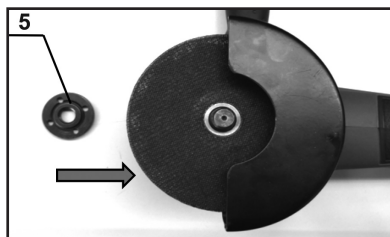

Slika 14

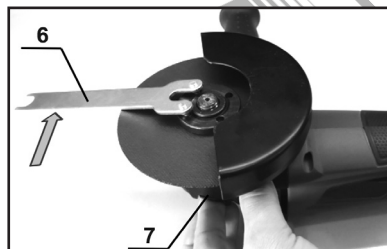

Slika 15

OPERACIJA

Opozorilo:

- Nikoli ne pritiskajte pretirano na orodje, da bi ga prisilili k rezanju, saj lahko to povzroči zlom diska.
- Če orodje med delom pade, vedno zamenjajte disk.
- Orodja nikoli ne uporabljajte z rezili za rezanje lesa in drugimi rezili za žage. Pri uporabi takšnih rezil na kotnih brusilnikih pogosto pride do povratnega udarca, kar povzroči izgubo nadzora in telesne poškodbe.
- Nikoli ne vklaplajate orodja, ko je v stiku z obdelovancem, da se izognete poškodbam.
- Med delovanjem vedno nosite zaščitna očala ali ščitnik za obraz.
- Po končanem delu vedno izklopite orodje in počakajte, da se disk popolnoma ustavi, preden orodje odložite.
- Orodje vedno trdno držite z eno roko za glavni ročaj (stran 2, točka 4), z drugo pa za stranski ročaj (stran 2, točka 8).

Brušenje in brušenje (slika 16)

Pri uporabi novega brusilnega krožnika brusilnika ne uporabljajte v smeri naprej, sicer se lahko zareže v obdelovanec. Ko se rob diska zaradi uporabe zaokroži, lahko s njim delate tako v smeri naprej kot nazaj.

Rezanje z rezalnim kolutom (slika 17)

Opozorilo:

- Pri uporabi abrazivnega odrezovalnega diska obvezno uporabljajte le posebno zaščito diska, namenjeno za uporabo z odrezovalnimi diski.
 - Opomba: V nekaterih evropskih državah lahko pri uporabi diamantnega diska uporabite običajno varovalo. Upoštevajte predpise v svoji državi.
- Za brušenje nikoli ne uporabljajte rezalnih diskov.
- Diska ne zataknite in ne pritiskajte pretirano. Ne poskušajte narediti prevelike globine reza. Zaradi prevelikega pritiska na disk se poveča nevarnost, da se disk med rezanjem zasuka in zaveže, kar lahko povzroči povratni udarec, zlom diska in pregrete motorja.
- Ne začnite rezati, če se disk dotika obdelovanca. Pustite, da disk doseže polno hitrost, in previdno začnite rezati. Če se disk začne vrteti, medtem ko se dotika obdelovanca, se lahko zatakne, izstopi ali vrže nazaj.
- Med rezanjem nikoli ne spreminjajte kota diska. Stranski pritisk na rezalni disk (kot pri brušenju) povzroči, da disk počni in se zlomijo in povzročijo hude telesne poškodbe.
- Abrazivne rezalne plošče je treba vedno uporabljati pravokotno na rezani material.

Opomba:

- Če orodje deluje neprekinjeno, dokler se baterija ne izprazni, počakajte 15 minut, da orodje počiva, preden ga zamenjate z novo baterijo.
- Med delom ne pokrivajte prezračevalnih odprtin (slika 17), saj lahko zaradi pregrevanja pride do poškodb orodja.

VZDRŽEVANJE

Pozor:

- Pred kakršnim koli vzdrževanjem se vedno prepričajte, da je orodje izklopljeno in da je baterija odstranjena. delo na orodju.
- Nikoli ne uporabljajte bencina, benzina, razredčila, alkohola ali podobnega. Lahko pride do razbarvanja, deformacije ali razpok.

Čiščenje zračnika (Slika 18-19)

- Orodje in zračniki morajo biti čisti. Redno čistite zračne odprtine orodja ali kadar koli se začnejo zamašiti.
- Odstranite pokrov proti prahu z dovodne odprtine in ga očistite, da zagotovite nemoteno kroženje zraka. Nadaljnje delovanje z zamašenim pokrovom za prah lahko poškoduje orodje.

Nasveti za ohranjanje največje življenjske dobe baterije

- Baterijo napolnite, preden se popolnoma izprazni. Vedno ustavite delovanje orodja in napolnite baterijo, ko opazite manjšo moč orodja.
- Nikoli ne polnite popolnoma napolnjene baterije. Prekomerno polnjenje skrajša življenjsko dobo baterije.
- Baterijo polnite pri sobni temperaturi od 5 °C do 45 °C. Pred polnjenjem vroče baterije pustite, da se ohladi.
- Če baterije ne uporabljate dlje časa (več kot šest mesecev), jo napolnite.

OKOLJSKO ODSTRANJEVANJE

Da bi se izognili poškodbam pri prevozu, mora biti orodje dobavljeno v trdni embalaži. Embalaža ter enota in dodatki so izdelani iz materialov, ki jih je mogoče reciklirati, in jih je mogoče ustrezno odstraniti. Plastični sestavni deli orodja so označeni glede na material, kar omogoča odstranjevanje okolju prijaznih in diferenciranih zaradi razpoložljivih zbiralnic.



Samo za države EU

Električnega orodja ne odlagajte skupaj z gospodinjskimi odpadki!

V skladu z Evropsko direktivo 2002/96/ES o odpadni električni in elektronski opre in njenim izvajanem v skladu z nacionalno zakonodajo je treba električna orodja, ki jim je potekla življenjska doba, zbirati ločeno in jih oddati v okolju prijazno reciklažno napravo.

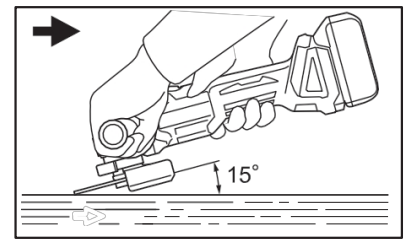

Slika 16

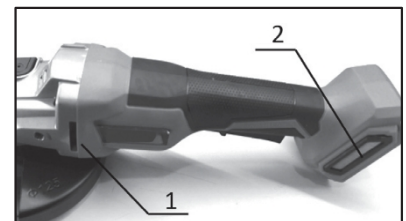

1. Izpušni ventil Slika 17

2. Vstopni zračnik

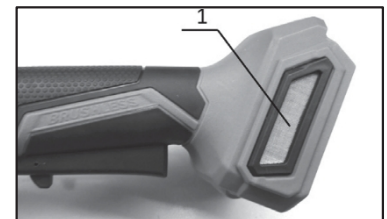

1. Vstopni zračnik

Slika 18

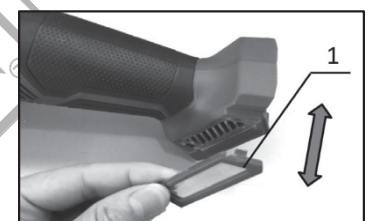

1. Prevlaka za prah

Slika 19

SIMBOLURI



Purtați ochelari de protecție.



Purtați protecție auditivă.



Purtați mănuși de protecție.



Purtați o mască de praf.



Purtați îmbrăcăminte de protecție.

INSTRUCȚIUNI DE SIGURANȚĂ



Avertisment: Citiți cu atenție manualul înainte de utilizare. Nerespectarea avertismentelor și instrucțiunilor poate duce la deteriorarea unității și/sau la vătămări corporale. Păstrați manualul într-un loc sigur pentru consultări viitoare.

Avertismente generale de siguranță pentru scule electrice

Siguranța zonei de lucru

- Păstrați zona de lucru curată și bine luminată. Zonele întunecate sau dezordonate pot duce la accidente.
- Nu folosiți uneltele electrice în atmosfere explozive, cum ar fi în prezența unor lichide sau vapori inflamabili, gaze sau praf. Uneltele electrice ar putea crea scântei care ar putea aprinde gazele sau vaporii.
- Țineți copiii și persoanele aflate în preajmă la o distanță sigură în timpul utilizării sculei electrice.

Siguranța electrică

- Asigurați-vă că fișele de conectare a sculelor electrice se potrivesc cu priza. Nu modificați niciodată fișa în niciun fel. Nu utilizați fișe adaptoare cu uneltele electrice cu împământare. Utilizarea unor fișe nemodificate și a unor prize potrivite va reduce riscul de electrocutare.
- Evitați contactul corpului cu materiale sau obiecte legate la pământ sau împământate, cum ar fi radiatoare, țevi, cuptoare și frigidere. Există un risc enorm de șoc electric dacă corpul dumneavoastră este legat la pământ sau împământat.
- Nu expuneți uneltele electrice la ploaie sau în orice alte condiții de umezeală. Apa care pătrunde într-o unealtă electrică ar putea crește riscul de electrocutare.
- Nu abuzați de cablul de alimentare. Nu utilizați niciodată cablul pentru a transporta, trage sau deconecta scula electrică. Păstrați cablul la o distanță sigură de căldură, ulei, margini ascuțite și orice piese în mișcare. Cablurile deteriorate sau încurcate vor crește riscul de electrocutare.
- Atunci când folosiți o unealtă electrică în aer liber, utilizați un cablu prelungitor care are specificațiile corespunzătoare pentru utilizarea în aer liber. Utilizarea unui cablu prelungitor adecvat pentru utilizarea în exterior reduce riscul de electrocutare.
- În cazul în care este inevitabil să folosiți o unealtă electrică într-o locație umeză, utilizați o sursă de alimentare care este protejată de un dispozitiv de curent diferențial rezidual (DDR). Utilizarea unui astfel de dispozitiv reduce riscul de electrocutare.

Siguranța personală

- Rămâneți în alertă, urmăriți ceea ce faceți și folosiți bunul simț atunci când folosiți scula electrică. Nu utilizați scula electrică dacă vă simțiți obosit sau dacă vă aflați sub influența alcoolului, a drogurilor sau a medicamentelor. Un moment de neatenție în timpul utilizării sculei electrice poate avea ca rezultat vătămări corporale grave.
- Utilizați echipament de protecție personală. Purtați întotdeauna protecție pentru ochi. Echipamentul de protecție, cum ar fi masca de protecție împotriva prafului, protecția auditivă, pantofii de siguranță antiderapați sau căștile de protecție, utilizate în condiții adecvate, vor reduce riscul de a suferi vătămări corporale.
- Preveniți pornirea neintenționată. Asigurați-vă că întrerupătorul de alimentare este în poziția oprit înainte de a conecta la sursa de alimentare și/sau la baterie, de a ridica sau de a transporta scula electrică. Transportarea uneltelor electrice cu degetul pe întrerupătorul de alimentare sau conectarea uneltelor electrice care au întrerupătorul în poziția pornit la o sursă de alimentare poate duce la accidente.
- Îndepărtați orice chei sau chei de reglare înainte de a porni scula electrică. O cheie de reglare sau o cheie rămasă atașată la o parte rotativă a sculei electrice poate provoca vătămări corporale.
- Nu exagerați. Păstrați în permanență echilibrul și o poziție corectă. Acest lucru ajută operatorul să aibă un control mai bun al sculei electrice în situații neprevăzute.
- Îmbrăcați-vă corespunzător. Nu purtați haine largi sau bijuterii. Țineți-vă părul, hainele și mănușile departe de orice piese în mișcare. Hainele largi, bijuteriile și/sau părul lung pot fi prinse în piesele în mișcare.

Utilizarea și îngrijirea sculelor electrice

- Nu forțați scula electrică. Folosiți scula electrică potrivit pentru fiecare aplicație. Unealta electrică corectă va face întotdeauna treaba mai bine și mai sigur atunci când este utilizată conform destinației.
- Nu utilizați scula electrică dacă întrerupătorul nu o activează sau dezactivează. Orice unealtă electrică care nu poate fi controlată cu ajutorul comutatorului este extrem de periculoasă și trebuie reparată.
- Deconectați ștecherul principal de la sursa de alimentare și/sau bateria de la scula electrică înainte de a schimba accesoriile, de a face orice reglaje sau de a depozita scula electrică. Astfel de măsuri preventive de siguranță vor reduce riscul de pornire accidentală a sculei electrice.
- Atunci când scula electrică nu este utilizată, depozitați-o în afara razei de acțiune a copiilor și nu permiteți persoanelor care nu sunt familiarizate cu scula electrică sau cu aceste instrucțiuni să utilizeze și să opereze scula electrică. Uneltele electrice sunt extrem de periculoase în mâinile unor utilizatori neinstruiți.
- Întrețineți scula electrică. Verificați dacă piesele în mișcare nu sunt nealiniat sau blocate, dacă piesele sunt rupte, dacă există scurgeri și orice altă problemă care poate afecta funcționarea sculei electrice. Dacă este deteriorată, reparați scula electrică înainte de utilizare. Multe accidente și răniri sunt cauzate de uneltele electrice întreținute necorespunzător.
- Păstrați piesele tăietoare ale sculei electrice ascuțite și curate. Uneltele de tăiere întreținute corespunzător, cu muchii de tăiere ascuțite, sunt mai puțin susceptibile de a se bloca și sunt mai precise și mai ușor de controlat.

- Utilizați întotdeauna scula electrică, accesoriile și biții de scule etc. în conformitate cu instrucțiunile din acest manual de instrucțiuni, ținând cont de condițiile de lucru și de lucrările care urmează să fie efectuate. Utilizarea sculei electrice pentru aplicații diferite de cele prevăzute ar putea duce la vătămări corporale sau la deteriorarea sculei electrice.
- Păstrați mânerul și toate suprafețele de prindere ale sculei electrice uscate, curate și lipsite de ulei și grăsimi. Mânerul și suprafețele de prindere alunecoase nu permit manevrarea în siguranță a sculei în circumstanțe neprevăzute.

Utilizarea și îngrijirea uneltelor cu baterii

- Reîncărcați bateriile numai cu încărcătorul specificat de producător. Un încărcător care este utilizat pentru a încărca baterii nepotrivite poate crea un risc de incendiu.
- Folosiți scula electrică numai cu bateriile special desemnate. Utilizarea oricăror alte baterii poate crea un risc de rănire și de incendiu.
- Atunci când bateria nu este utilizată, păstrați-o departe de alte obiecte metalice, cum ar fi agrafe de hârtie, monede, chei, cuie, șuruburi sau alte obiecte metalice mici care pot face o conexiune de la un terminal la altul. Dacă puneți în scurtcircuit bornele bateriei, puteți provoca arsuri sau un incendiu.
- În condiții abuzive, din baterie poate ieși lichid; evitați contactul. Dacă se produce accidental un contact, spălați cu apă. Dacă lichidul intră în contact cu ochii, solicitați imediat asistență medicală. Lichidul ejectat din baterie poate provoca iritații sau arsuri.
- Nu utilizați o baterie deteriorată sau modificată. Este posibil ca bateriile deteriorate sau modificate să nu funcționeze conform destinației, ceea ce ar putea duce la incendiu sau explozie.
- Nu expuneți o baterie la foc sau la temperaturi excesive. Expunerea la foc sau la temperaturi de peste 130°C poate provoca o explozie.
- Respectați toate instrucțiunile de încărcare și nu încărcați bateria în afara intervalului de temperatură specificat în instrucțiuni. Încărcarea necorespunzătoare sau la temperaturi în afara intervalului specificat poate deteriora bateria și crește riscul de incendiu.

Serviciul

- Trimiteți scula electrică la service de către personal calificat, folosind numai piese de schimb identice. Astfel se va asigura menținerea siguranței sculei electrice.
- Nu încercați niciodată să reparați singur bateriile deteriorate. Service-ul bateriilor trebuie efectuat numai de către producător sau de către tehnicieni de service autorizați.

Instrucțiuni de siguranță pentru baterie

- Nu demontați, nu deschideți, nu spargeți și nu ardeți bateria.
- Protejați bateria împotriva căldurii (de exemplu, împotriva luminii solare intense și continue), a focului, a apei și a umezelii. Există un risc de explozie.
- Nu scurtcircuitați bateria. Există riscul de explozie.
- Utilizați bateria numai cu produse compatibile de la producător.
- În caz de deteriorare și utilizare necorespunzătoare a bateriei, pot fi emiși vapori. Aerisiți zona și solicitați ajutor medical în caz de reclamații. Vaporii pot irita sistemul respirator.
- După perioade lungi de depozitare, poate fi necesar să încărcați și să descărcați bateria de mai multe ori pentru a obține performanțe maxime.
- Bateria funcționează în mod optim atunci când este utilizată la temperatura normală a camerei (20 °C ± 5 °C).
- Reîncărcați numai cu încărcătorul specificat. Nu utilizați un alt încărcător decât cel furnizat.
- Nu folosiți nicio baterie care nu este proiectată pentru a fi utilizată cu acest echipament.
- Bateria poate fi deteriorată de obiecte ascuțite, cum ar fi cuie sau șurubelnițe, sau de o forță aplicată din exterior. Se poate produce un scurtcircuit intern, ceea ce poate cauza arderea, scoaterea de fum, explozia sau supraîncălzirea bateriei.
- Curățați din când în când fantele de aerisire ale bateriei cu ajutorul unei perii moi, curate și uscate.
- Țineți bateria departe de copii.
- Scoateți bateria din echipament atunci când nu este utilizată.
- Asigurați-vă că bateria este scoasă înainte de a face orice reglaje, de a schimba accesoriile, înainte de a efectua lucrări de întreținere sau reparații și înainte de a depozita unealta.
- Ștergeți bornele bateriei cu o cârpă curată și uscată dacă acestea se murdăresc.
- Înlocuiți fără întârziere bateriile care au fost scăpate de la o înălțime mai mare de un metru sau care au fost expuse la șocuri violente, chiar dacă carcasa bateriei pare să nu fie deteriorată. Este posibil ca celulele din interiorul bateriei să fi suferit daune grave.
- Nu depozitați scula electrică și acumulatorul în locuri în care temperatura poate atinge sau depăși 50 °C.
- Dacă vă intră electrolitul în ochi, clătiți-i cu multă apă curată și solicitați imediat asistență medicală. Contactul electrolitului cu ochii poate duce la pierderea vederii.

Instrucțiuni de siguranță pentru polizoare unghiulare fără fir

- Nu utilizați accesoriile care nu sunt proiectate și recomandate în mod specific de către producătorul sculei.
- Viteza nominală a discului trebuie să fie cel puțin egală cu viteza maximă marcată pe scula electrică. Discurile care funcționează mai repede decât viteza nominală se pot rupe și zbura în bucăți.
- Diametrul exterior și grosimea discului trebuie să se încadreze în capacitatea nominală a sculei electrice. Accesoriile de dimensiuni necorespunzătoare nu pot fi protejate sau controlate în mod adecvat.
- Montarea filetată a discului trebuie să se potrivească cu filetul fusului polizorului. În cazul discurilor montate prin flanșe, orificiul de ax al discului trebuie să se potrivească cu diametrul de poziționare al flanșei. Discurile care nu se potrivesc cu feroneria de montare a sculei electrice se vor dezechilibra, vor vibra excesiv și pot cauza pierderea controlului.
- Nu utilizați un disc deteriorat. Înainte de fiecare utilizare, inspectați discul pentru a vedea dacă nu prezintă așchii sau crăpături. Dacă scula electrică sau discul sunt scăpate, inspectați dacă sunt deteriorate sau instalați un disc nedeteriorat. După ce inspectați și instalați un disc, poziționați-vă pe dumneavoastră și pe cei din jur departe de planul discului rotativ și puneți scula electrică în funcțiune la turația maximă fără sarcină timp de un minut. Discurile deteriorate se vor rupe în mod normal în timpul acestui timp de testare.

- Purtați echipament de protecție personală. În funcție de aplicație, folosiți o mască de protecție, ochelari de protecție sau ochelari de protecție. După caz, purtați o mască de protecție împotriva prafului, protectori auditivi, mănuși de protecție și un șorț de atelier capabil să oprească fragmentele mici de abraziv sau de piese de lucru. Protecția ochilor trebuie să fie capabilă să oprească resturile zburătoare generate de diverse operațiuni. Masca de praf sau aparatul de protecție respiratorie trebuie să fie capabil să filtreze particulele generate de operațiunea dumneavoastră. Expunerea prelungită la zgomote de intensitate ridicată poate provoca pierderea auzului.
- Păstrați spectatorii la o distanță de siguranță față de zona de lucru. Orice persoană care intră în zona de lucru trebuie să poarte echipament de protecție personală.
- Țineți scula electrică numai de suprafețele de prindere izolate, atunci când efectuați o operațiune în care discul poate intra în contact cu cabluri ascunse. Contactul cu un fir "sub tensiune" va face, de asemenea, ca părțile metalice expuse ale sculei electrice să fie "sub tensiune" și ar putea provoca un șoc electric operatorului.
- Nu așezați niciodată scula electrică până când discul nu s-a oprit complet. Discul care se învâрте poate prinde suprafața și scoate scula electrică de sub controlul dumneavoastră.
- Nu puneți în funcțiune scula electrică în timp ce o purtați lângă dumneavoastră.
- Curățați în mod regulat orificiile de aerisire ale sculei electrice. Ventilatorul motorului va aspira praful din interiorul carcasei, iar acumularea excesivă de pulbere metalică poate provoca pericole electrice.
- Nu folosiți scula electrică în apropierea materialelor inflamabile. Scântele ar putea aprinde aceste materiale.
- Nu utilizați accesorii care necesită lichide de răcire. Utilizarea apei sau a altor lichide de răcire poate duce la electrocutare sau șocuri.
- Atunci când utilizați discuri de șlefuit cu centrul deprimat, asigurați-vă că folosiți numai discuri ranforsate cu fibră de sticlă.
- Nu folosiți niciodată discuri de tip cupă de piatră cu polizorul unghiular.
- Aveți grijă să nu deteriorați axul, flanșa (în special suprafața de instalare) sau piulița de blocare. Deteriorarea acestor piese ar putea duce la ruperea discului.
- Asigurați-vă că discul nu intră în contact cu piesa de lucru înainte de a apăsa trăgaciul ON/OFF.
- Înainte de a utiliza unealta pe o piesă de prelucrat, lăsați-o să funcționeze pentru o perioadă de timp. Fiți atenți la vibrații sau oscilații care ar putea indica o instalare necorespunzătoare sau un disc prost echilibrat.
- Folosiți suprafața specificată a discului pentru a efectua rectificarea.
- Nu părăsiți scula în timp ce aceasta este în funcțiune. Acționați scula numai atunci când este ținută în mână.
- Nu atingeți piesa de prelucrat imediat după operare; aceasta poate fi extrem de fierbinte și vă poate arde pielea.
- Respectați instrucțiunile producătorului pentru montarea și utilizarea corectă a discurilor. Manipulați și depozitați discurile cu grijă.
- Nu utilizați bușe de reducere sau adaptoare separate pentru a adapta discurile abrazive cu găuri mari.
- Utilizați numai flanșe specificate pentru această unealtă.
- Pentru uneltele destinate a fi montate cu discuri cu orificii filetate, asigurați-vă că filetul din disc este suficient de lung pentru a accepta lungimea axului.
- Verificați dacă piesa de prelucrat este susținută corespunzător.
- Rețineți că discul continuă să se rotească și după ce scula este oprită.
- În cazul în care locul de lucru este extrem de cald și umed sau foarte poluat cu praf conductiv, utilizați un întrerupător de scurtcircuit (30 mA) pentru a asigura siguranța operatorului.
- Nu utilizați unealta pentru a tăia sau șlefui materiale care conțin azbest.
- Atunci când utilizați un disc de tăiere, lucrați întotdeauna cu aparatura de colectare a prafului prevăzută de reglementările naționale.
- Discurile de tăiere nu trebuie să fie supuse la nicio presiune laterală.
- Nu folosiți mănuși de lucru din pânză în timpul funcționării. Fibrele din mănușile de pânză pot pătrunde în sculă, ceea ce poate provoca ruperea acesteia.

Recul și avertismente conexe

Reculul este o reacție bruscă care apare atunci când un disc rotativ este ciupit sau agățat. Strângerea sau agățarea provoacă blocarea rapidă a discului rotativ, ceea ce, la rândul său, face ca unealta electrică necontrolată să fie forțată în direcția opusă rotației discului în punctul de prindere. Discul poate sări fie spre operator, fie să se îndepărteze de acesta, în funcție de direcția de mișcare a discului în punctul de ciupire. Discurile se pot, de asemenea, rupe în aceste condiții. Repezirea este rezultatul utilizării necorespunzătoare a sculei electrice și/sau a procedurilor sau condițiilor de operare incorecte și poate fi evitată prin luarea măsurilor de precauție adecvate, așa cum se arată mai jos:

- Mențineți o prindere fermă a sculei electrice și poziționați-vă corpul și brațul pentru a vă permite să rezistați forțelor de recul. Folosiți întotdeauna mânerul auxiliar, dacă este prevăzut, pentru un control maxim asupra reculului sau a reacției de torsiune în timpul pornirii. Operatorul poate controla reacțiile de cuplu sau forțele de recul, dacă sunt luate măsurile de precauție adecvate.
- Nu vă apropiați niciodată mâna de discul rotativ. Discul vă poate tăia mâna dacă se produce un recul.
- Nu vă poziționați corpul în zona în care se va deplasa scula electrică dacă se produce un recul. Kickback-ul va propulsa scula în direcția opusă mișcării discului în punctul de agățare.
- Aveți grijă deosebită atunci când lucrați la colțuri, margini ascuțite etc. Evitați să agățați discul. Colțurile și marginile ascuțite au tendința de a agăța discul rotativ și de a provoca pierderea controlului sau reculul.

Instrucțiuni de siguranță pentru operațiunile de șlefuire și tăiere cu abrazivi

- Utilizați numai tipurile de discuri recomandate pentru scula electrică și protecția specifică proiectată pentru discul selectat.
- Suprafața de șlefuire a discurilor cu adâncitură centrală trebuie să fie montată sub planul buzei de protecție.
- Aparatura trebuie să fie bine fixată pe scula electrică și poziționată pentru o siguranță maximă, astfel încât să fie expusă cât mai puțin disc spre operator.
- Discurile trebuie utilizate numai pentru aplicațiile recomandate. Discurile de șlefuit trebuie utilizate numai pentru șlefuire, iar discurile de debitat trebuie utilizate numai pentru tăiere.
- Folosiți întotdeauna flanșe de disc nedeteriorate, care au dimensiunea și forma corecte pentru discul selectat.
- Nu utilizați discuri uzate de la uneltele electrice mai mari. Discurile destinate uneltelor electrice mai mari nu sunt adecvate pentru viteza mai mare a unei unelte mai mici și se pot rupe.

Instrucțiuni suplimentare de siguranță pentru operațiunile de tăiere cu abraziv

- Nu "blocați" discul de tăiere și nu aplicați o presiune excesivă. Nu încercați să faceți o adâncime de tăiere excesivă. Suprasolicitarea discului crește sarcina și susceptibilitatea la răsucirea sau legarea discului în tăiere și posibilitatea de recul sau de rupere a discului.
- Nu vă poziționați corpul în linie cu și în spatele discului rotativ. Atunci când discul, în punctul de funcționare, se îndepărtează de corpul dumneavoastră, posibilul recul poate propulsa discul rotativ și scula electrică direct spre dumneavoastră.

- Când discul se blochează sau când întrerupeți o tăiere din orice motiv, opriți scula electrică și mențineți-o nemișcată până când discul se oprește complet. Nu încercați niciodată să scoateți discul de tăiere din tăietură în timp ce discul este în mișcare, în caz contrar se poate produce un recul. Investigați și luați măsuri corective pentru a elimina cauza blocării discului.
- Nu începeți tăierea dacă discul atinge piesa de lucru. Lăsați discul să atingă viteza maximă și începeți cu grijă tăierea. Discul se poate bloca, poate ieși în afară sau poate da un recul dacă începe să se rotească în timp ce atinge piesa de prelucrat.
- Asigurați-vă că panourile și orice piese de prelucrat supradimensionate sunt susținute pentru a minimiza riscul de ciupire a discurilor și de recul. Piese de prelucrat mari tind să se încovoie sub propria greutate. Suporturile trebuie să fie plasate sub piesa de prelucrat în apropierea liniei de tăiere și în apropierea marginii piesei de prelucrat pe ambele părți ale discului.
- Fiți foarte atenți atunci când tăiați în pereți sau în alte zone oarbe. Discul poate tăia țevi de gaz sau de apă, cabluri electrice sau obiecte care pot provoca recul.

VIBRAȚIE

Atenție: Emisia de vibrații în timpul utilizării efective a sculei electrice poate fi diferită de valoarea de emisie declarată, în funcție de modul în care scula este utilizată.

Valoarea totală a vibrațiilor (suma vectorială tri-axială) determinată în conformitate cu EN 60745-2-3:

Prindere laterală normală	
Emisia de vibrații ($a_{h,AG}$)	Incertitudine (K)
1,32 m/s ² sau mai puțin	1,5 m/s ²

Mâner principal normal	
Emisia de vibrații ($a_{h,AG}$)	Incertitudine (K)
1,55 m/s ² sau mai puțin	1,5 m/s ²

ZGOMOT

Atenție:

- Purtați protectoare auditive.
- Emisia de zgomot în timpul utilizării efective a sculei electrice poate fi diferită de valoarea (valorile) declarată (declarate) în funcție de modul în care este utilizată scula, în special ce fel de piesă este prelucrată.

Nivelul de zgomot tipic ponderat A determinat în conformitate cu EN 60745-2-3:

Nivelul de presiune acustică (L_{pA})	Incertitudine (K)
83,7 dB(A) sau mai puțin	3 dB(A)

UTILIZARE INTENȚIONATĂ

Unealta este destinată șlefuirii, șlefuirii și tăierii materialelor metalice și din piatră, fără utilizarea apei.

DATE TEHNICE

Model	BBP5133
Tensiune	20 V (Li-ion)
Motor	Fără perii
Turație de mers în gol	8500 rpm
Diametrul discului	Φ125 mm
Alte caracteristici	<ul style="list-style-type: none"> • Mâner lateral cu două poziții • Protecție a discului fără scule • Cutie de viteze din aluminiu cu blocare a axului • Ecran de praf
Include	<ul style="list-style-type: none"> • 1 buc cheie hexagonală • 1 buc mâner lateral
Bateria și încărcătorul nu sunt incluse	

* Producătorul își rezervă dreptul de a aduce modificări minore la designul și specificațiile tehnice ale produsului fără notificare prealabilă, cu excepția cazului în care aceste modificări afectează în mod semnificativ performanța și siguranța produselor. Piese descrise / ilustrate în paginile manualului pe care îl țineți în mâini pot viza și alte modele din linia de produse ale producătorului cu caracteristici similare și pot să nu fie incluse în produsul pe care tocmai l-ați achiziționat.

* Pentru a asigura siguranța și fiabilitatea produsului, precum și valabilitatea garanției, toate lucrările de reparare, inspecție sau înlocuire, inclusiv întreținerea și reglajele speciale, trebuie efectuate numai de către tehnicienii ai departamentului de service autorizat al producătorului.

* Utilizați întotdeauna produsul cu echipamentul furnizat. Funcționarea produsului cu echipamente care nu sunt furnizate poate cauza defecțiuni sau chiar vătămări grave sau chiar moartea. Producătorul și importatorul nu sunt răspunzători pentru vătămările și daunele rezultate din utilizarea unui echipament neconform.

ÎNAINTE DE OPERARE

Avertisment: Asigurați-vă întotdeauna că scula este oprită și că bateria este scoasă înainte de a efectua orice reglaje pe sculă.

Instalarea sau scoaterea bateriei (Fig. 1)

Avertisment:

- Opriți întotdeauna unealta înainte de a instala sau scoate bateria.
- Țineți ferm unealta și bateria atunci când instalați sau scoateți bateria. Dacă nu țineți ferm unealta și bateria, acestea pot aluneca din mâini și pot duce la deteriorarea uneltei și a bateriei și la vătămări corporale.

- Pentru a scoate bateria (2), glisați-o de pe unealtă în timp ce glisați butonul (1) din partea din față a bateriei.
- Pentru a instala bateria, aliniați limba de pe baterie cu canelura din carcasă și glisați-o în poziție. Introduceți-o până la capăt până când se blochează în poziție cu un mic clic.

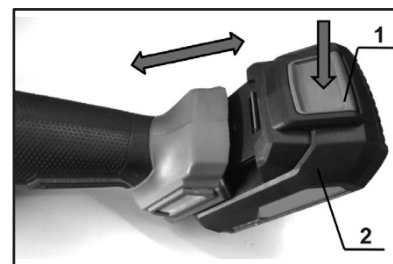

Fig. 1

Avertisment:

- **Instalați întotdeauna bateria complet. În caz contrar, aceasta poate cădea accidental din sculă, provocând vătămări sau cineva din jurul tău.**
- **Nu instalați bateria cu forța. Dacă bateria nu alunecă ușor, înseamnă că nu este introdusă corect.**

Indicarea capacității rămase a bateriei (Fig. 2)

- Apăsăți butonul de verificare (2) de pe baterie pentru a indica capacitatea rămasă a bateriei.
- Lămpile indicatoare (1) se sting în aproximativ 5 secunde după eliberarea butonului de verificare.

Lămpi indicatoare		Capacitatea bateriei
Aprinsă	Stinsă	
		75% - 100%
<p>VERDE PORTOCALIE ROȘIE</p>	<p>PORTOCALIE ROȘIE</p>	
		25% - 50%
<p>PORTOCALIE ROȘIE</p>	<p>ROȘIE</p>	10% - 25%

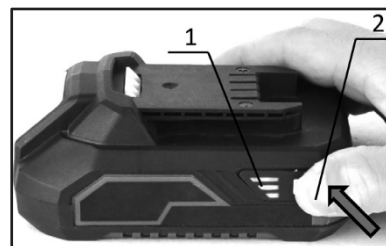

Fig. 2

Notă: În funcție de condițiile de utilizare și de temperatura ambiantă, indicația poate fi ușor diferită de capacitatea reală.

Sistem de protecție a sculelor/bateriei

Unealta este echipată cu un sistem de protecție a unelei/bateriei. Acest sistem întrerupe automat alimentarea motorului pentru a prelungi durata de viață a sculei și a bateriei. Unealta se va opri automat în timpul funcționării dacă unealta sau bateria se află într-una din următoarele condiții:

Protecție la suprasarcină

Atunci când scula/bateria este utilizată într-un mod care determină o absorbție de curent anormal de mare, scula se oprește automat. În această situație, opriți scula și opriți acțiunea care a determinat suprasolicitarea sculei. Apoi porniți scula pentru a relua funcționarea.

Protecție împotriva supraîncălzirii

Atunci când scula/bateria se supraîncălzește, scula se oprește automat. În această situație, lăsați scula/bateria să se răcească înainte de a porni din nou scula.

Protecție la supraîncărcare

Atunci când capacitatea bateriei nu este suficientă, unealta se oprește automat. În acest caz, scoateți acumulatorul din sculă și încărcați-l.

Blocare arbore (a se vedea pagina 2)

Notă: Nu apăsați niciodată dispozitivul de blocare a arborelui atunci când fusul este în mișcare. Scula poate fi deteriorată.

- Apăsăți dispozitivul de blocare a arborelui (1) pentru a împiedica rotația arborelui atunci când instalați sau scoateți accesorii.

Pornirea și oprirea (a se vedea pagina 2)

Avertisment:

- **Înainte de a instala bateria în sculă, verificați întotdeauna dacă declanșatorul acționează corect și revine în poziția "OFF" atunci când este eliberat.**
- **Nu utilizați niciodată unealta dacă aceasta funcționează atunci când trageți pur și simplu de trăgaciul ON/OFF fără a trage în sus comutatorul de blocare.**
- **Nu trageți cu putere trăgaciul ON/OFF fără să trageți în sus comutatorul de blocare. Acest lucru poate cauza ruperea întrerupătorului.**
- Pentru a preveni apăsarea accidentală a trăgaciului, unealta este prevăzută cu un comutator de blocare (2). Atunci când trăgaciul ON/OFF (pornit/oprit) (3) este eliberat, unealta se va bloca automat.
- Pentru a porni scula, trageți în sus comutatorul de blocare, apoi apăsați pur și simplu trăgaciul ON/OFF.
 - Viteza sculei este mărită prin creșterea presiunii pe trăgaci.
- Eliberați trăgaciul pentru a opri scula.

Funcția de control electronic al cuplului

- Instrumentul detectează în mod electronic situațiile în care discul ar putea fi în pericol de a fi legat. În această situație, scula este oprită automat pentru a împiedica continuarea rotirii axului (nu împiedică reculul).
- Pentru a reporni scula, opriți mai întâi scula, eliminați cauza scăderii bruște a vitezei de rotație și apoi porniți scula.

Funcția de pornire ușoară

- Funcția de pornire ușoară reduce reacția de pornire.

ASAMBLARE

Avertisment: Asigurați-vă întotdeauna că scula este oprită și că bateria este scoasă înainte de a efectua orice reglaje pe sculă.

Instalarea mânerului lateral (Fig. 3-4)

Avertisment: Asigurați-vă întotdeauna că mânerul lateral este instalat corect și strâns bine înainte de utilizare. În caz contrar, aceasta poate deteriora unealta și poate provoca vătămări corporale grave.

- Asigurați-vă că filetul șurubului de pe mânerul lateral se aliniează cu orificiul de pe sculă, țineți ferm scula cu o mână, apoi înșurubați mânerul lateral pe sculă până la limita maximă.
- Mânerul lateral poate fi atașat pe partea stângă sau dreaptă a sculei.

Instalarea sau îndepărtarea protecției discului pentru șlefuire (Fig. 5-6)

Avertisment:

- Atunci când se utilizează un disc de șlefuit, protecția discului pentru șlefuire trebuie montată pe sculă astfel încât partea închisă a protecției să fie întotdeauna îndreptată spre operator.
- Asigurați-vă întotdeauna că protecția discului este instalată corect și bine strânsă înainte de utilizare. În caz contrar, aceasta poate provoca vătămări corporale grave.

Fig. 5

1. Slăbiți șurubul (3) rotindu-l puțin spre stânga și apoi trageți maneta (4) în direcția săgeată.
2. Montați apărătoarea discului (1) cu proeminențele maxime (5) de pe banda apărătoare a discului aliniate cu creșturile maxime (6) de pe cutia de rulmenți (2).
3. Rotiți apărătoarea de discuri la un unghi care să poată proteja operatorul în funcție de sarcina pe care o are de îndeplinit.

Fig. 6

4. Trageți maneta (2) în direcția săgeții. Apoi, strângeți protecția discului prin rotirea șurubului (1) dreapta.

- Asigurați-vă că strângeți bine șurubul.

- **Notă:** Unghiul dispozitivului de protecție a discului poate fi reglat cu ajutorul manetei.

- Pentru a îndepărta protecția discului, urmați procedura de instalare în sens invers.

Instalarea sau îndepărtarea protecției discului pentru tăiere (Fig. 7)

Avertisment:

- Atunci când se utilizează un disc de tăiere abraziv, apărătoarea discului de tăiere trebuie montată pe sculă astfel încât să fie închisă partea laterală a dispozitivului de protecție este întotdeauna îndreptată spre operator.
- Folosiți discurile abrazive de debitat numai cu protecția discului pentru tăiere.
- Pentru a instala sau a îndepărta apărătoarea de disc pentru tăiere (1), urmați procedura de instalare sau de îndepărtare a apărătoarei de disc pentru șlefuire.

Instalarea sau îndepărtarea discului de rectificat (Fig. 8-11)

Avertisment:

- Atunci când se utilizează un disc de șlefuit, protecția discului pentru șlefuire trebuie montată pe sculă astfel încât partea închisă a dispozitivului de protecție este întotdeauna îndreptată spre operator.
- Asigurați-vă că partea de montare a flanșei interioare se potrivește perfect în diametrul interior al discului de șlefuit. Montarea flanșei interioare pe partea greșită poate duce la vibrații periculoase.

Pentru a instala discul de șlefuit:

1. Montați flanșa interioară (1) pe axul (2). Asigurați-vă că montați partea dâmbată a flanșei interioare pe partea dreaptă din partea inferioară a fusului.
2. Montați discul de rectificat (4) pe flanșa interioară (1).
3. Întoarceți spre dreapta pentru a înșuruba piulița de blocare (5) pe ax până la limita maximă. Asigurați-vă că partea dințepată a piuliței de blocare este orientată în sus.
4. Strângeți piulița de blocare (5), apăsați ferm dispozitivul de blocare a arborelui (7) astfel încât axul să nu se poată roti, apoi utilizați cheia pentru piulița de blocare (6) și strângeți bine prin rotirea spre dreapta.

Pentru a îndepărta discul de măcinare:

Urmați procedura de instalare în sens invers.

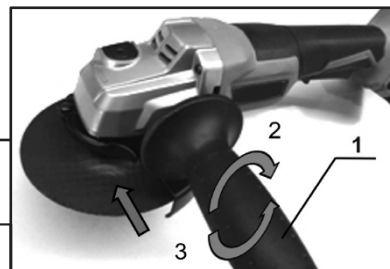

Fig. 3

1. Mâner lateral
2. Strângeți
3. Slăbiți
4. Gaura din partea stângă



Fig. 4

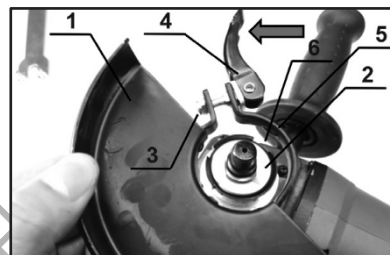

Fig. 5

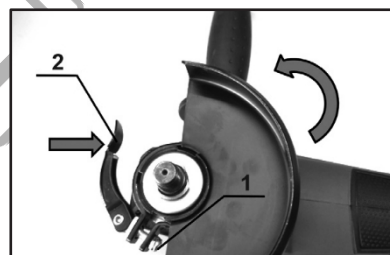

Fig. 6

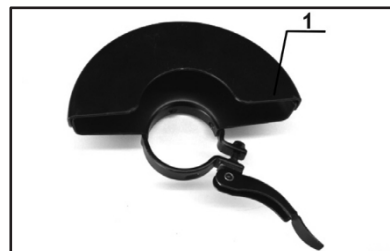

Fig. 7

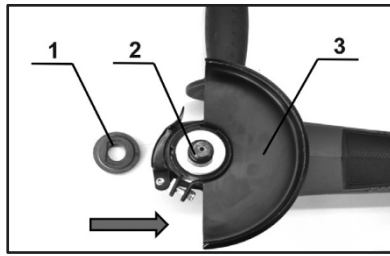

Fig. 8

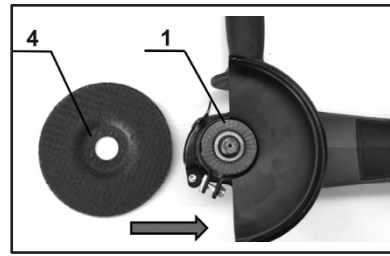

Fig. 9

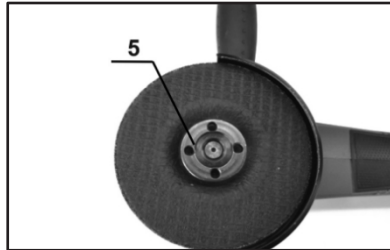

Fig. 10

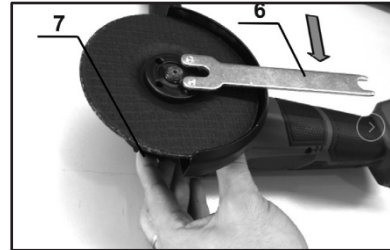

Fig. 11

Instalarea sau îndepărtarea discului de tăiere abraziv (Fig. 12-15)

Avertisment:

- Atunci când se utilizează un disc de tăiere abraziv, apărătoarea discului de tăiere trebuie montată pe scula astfel încât să fie închisă partea laterală a dispozitivului de protecție este întotdeauna îndreptată spre operator.
- Asigurați-vă că partea de montare a flânsei interioare se potrivește perfect în diametrul interior al discului de tăiere. Montarea flânsei interioare pe partea greșită poate duce la vibrații periculoase.

Pentru a instala discul de tăiere abraziv:

1. Montați flanșa interioară (1) pe axul (2). Asigurați-vă că montați partea dămbată a flânsei interioare pe partea dreaptă din partea inferioară a fusului.
2. Montați discul de tăiere abraziv (4) pe flanșa interioară (1).
3. Întoarceți spre dreapta pentru a înșuruba piulița de blocare (5) pe ax până la limita maximă. Asigurați-vă că partea proeminentă a piuliței de blocare este orientată în sus.
4. Strângeți piulița de blocare (5), apăsați ferm dispozitivul de blocare a arborelui (7) astfel încât axul să nu se poată roti, apoi utilizați cheia pentru piulița de blocare (6) și strângeți bine prin rotirea spre dreapta.

Pentru a îndepărta discul de tăiere abraziv:

Urmați procedura de instalare în sens invers.

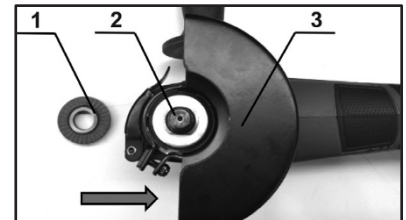

Fig. 12

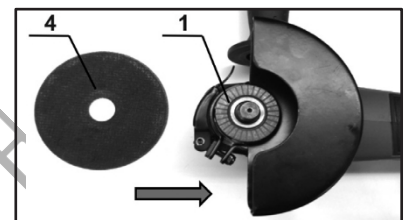

Fig. 13

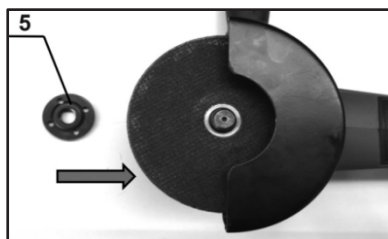

Fig. 14

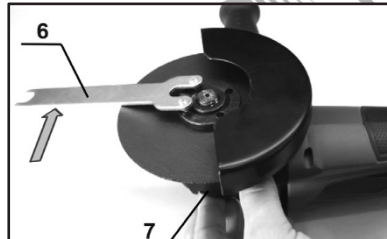

Fig. 15

Operațiune

Avertisment:

- Nu aplicați niciodată o presiune excesivă asupra sculei pentru a o forța să taie, deoarece acest lucru poate cauza ruperea discului.
- Înlocuiți întotdeauna discul în cazul în care scula cade în timpul funcționării.
- Nu utilizați niciodată unealta cu lame de tăiat lemn și alte lame de ferăstrău. Se produc adesea reculuri atunci când astfel de lame sunt utilizate pe polizoare unghiulare, ceea ce duce la pierderea de control și vătămări corporale.
- Nu porniți niciodată scula când aceasta este în contact cu piesa de lucru pentru a evita rănirea.
- Purtați întotdeauna ochelari de protecție sau o mască de protecție pentru față în timpul funcționării.
- După utilizare, opriți întotdeauna scula și așteptați până când discul se oprește complet înainte de a lăsa scula jos.
- Țineți întotdeauna scula ferm cu o mână pe mânerul principal (pagina 2, punctul 4) și cu cealaltă pe mânerul lateral (pagina 2, punctul 8).

Șlefuire și șlefuire (Fig. 16)

Atunci când utilizați un disc de șlefuit nou, nu acționați polizorul în direcția înainte, deoarece acesta poate tăia piesa de prelucrat. Odată ce marginea discului a fost rotunjită prin utilizare, discul poate fi lucrat atât în direcția înainte, cât și înapoi.

Tăierea cu un disc de tăiere (Fig. 17)

Avertisment:

- Atunci când utilizați un disc de tăiere abraziv, asigurați-vă că folosiți numai protecția specială pentru discuri de tăiere.
 - Notă: În unele țări europene, atunci când se utilizează un disc diamantat, se poate folosi protecția obișnuită. Respectați reglementările din țara dumneavoastră.
- Nu utilizați niciodată discuri de tăiere pentru șlefuire.
- Nu "blocați" discul și nu aplicați o presiune excesivă. Nu încercați să faceți o adâncime excesivă a tăieturii. Suprasolicitarea discului crește riscul ca acesta să se răsucescă și să se blocheze în tăiere, ceea ce poate duce la recul, la ruperea discului și la supraîncălzirea motorului.
- Nu începeți tăierea dacă discul atinge piesa de lucru. Lăsați discul să atingă viteza maximă și începeți cu grijă tăierea. Discul se poate bloca, poate ieși în afară sau poate da un recul dacă începe să se rotească în timp ce atinge piesa de prelucrat.
- În timpul operațiunilor de tăiere, nu modificați niciodată unghiul discului. Aplicarea unei presiuni laterale asupra discului de tăiere (ca în cazul rectificării) va determina fisurarea discului și se rupe, provocând vătămări corporale grave.
- Discurile abrazive de debitat trebuie să fie utilizate întotdeauna perpendicular pe materialul care se taie.

Notă:

- Dacă unealta este utilizată continuu până când bateria se descarcă, lăsați-o să se odihnească timp de 15 minute înainte de a continua cu o baterie nouă.
- Nu acoperiți orificiile de aerisire (Fig. 17) atunci când lucrați, deoarece acest lucru poate cauza deteriorarea sculei din cauza supraîncălzirii.

ÎNTREȚINERE

Atenție:

- Asigurați-vă întotdeauna că scula este oprită și că bateria este scoasă înainte de a efectua orice operațiune de întreținere pe scula.
- Nu utilizați niciodată benzină, benzină, diluant, alcool sau alte substanțe similare. Se pot produce decolorări, deformări sau fisuri.

Curățarea gurii de aerisire (Fig. 18-19)

- Unealta și gurile de aerisire ale acesteia trebuie să fie menținute curate. Curățați periodic orificiile de aerisire ale unelei sau ori de câte ori acestea încep să fie obstrucționate.
- Îndepărtați capacul de praf de pe orificiul de admisie și curățați-l pentru a asigura o circulație lină a aerului. Continuarea funcționării cu un capac de praf înfundat poate deteriora unealta.

Sfaturi pentru menținerea unei durate maxime a bateriei

- Încărcați bateria înainte de a o descărca complet. Întrerupeți întotdeauna funcționarea sculei și încărcați acumulatorul atunci când observați o putere mai mică a sculei.
- Nu reîncărcați niciodată o baterie complet încărcată. Supraîncărcarea scurtează durata de viață a bateriei.
- Încărcați bateria la temperatura camerei la 5 °C - 45 °C. Lăsați o baterie fierbinte să se răcească înainte de a o încărca.
- Încărcați bateria dacă nu o utilizați pentru o perioadă lungă de timp (mai mult de șase luni).

ELIMINAREA MEDIULUI

Pentru a evita deteriorările în timpul transportului, scula trebuie să fie livrată într-un ambalaj solid. Ambalajul, precum și unitatea și accesoriile sunt fabricate din materiale reciclabile și pot fi eliminate în mod corespunzător. Componentele din plastic ale unelei sunt marcate în funcție de materialul lor, ceea ce face posibilă îndepărtarea ecologică și diferențiată datorită facilităților de colectare disponibile.



Numai pentru țările UE

Nu aruncați sculele electrice împreună cu deșeurile menajere!

În conformitate cu Directiva europeană 2002/96/CE privind deșeurile de echipamente electrice și electronice și cu punerea în aplicare a acesteia în conformitate cu legislația națională, uneltele electrice care au ajuns la sfârșitul duratei lor de viață trebuie colectate separat și returnate la o instalație de reciclare compatibilă cu mediul.

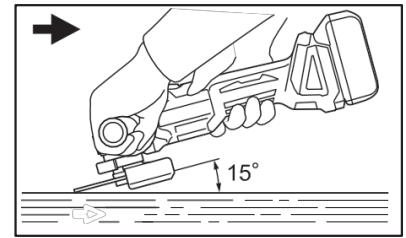
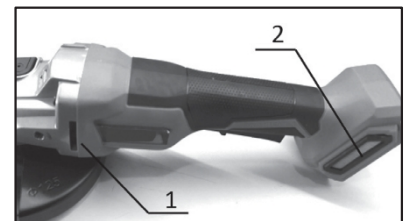
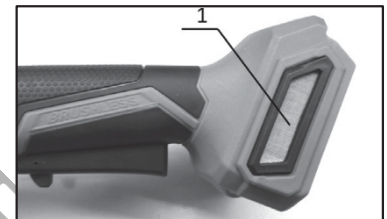

Fig. 16



1. Evacuare a gazelor de eșapament
2. Orificiu de admisie



1. Orificiu de admisie

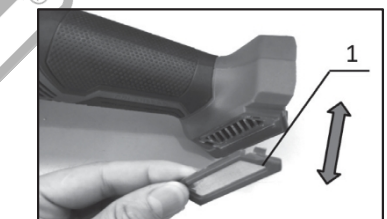

1. Capac de praf

SIMBOLI



Nosite zaštitu za oči.



Nosite zaštitu za sluh.



Nosite zaštitne rukavice.



Nosite masku protiv prašine.



Nosite zaštitnu odjeću.

UPUTE O SIGURNOSTI



Upozorenje: Pažljivo pročitajte priručnik prije upotrebe. Nepoštivanje upozorenja i uputa može rezultirati oštećenjem uređaja i/ili tjelesnom ozljedom. Spremite priručnik na sigurno mjesto za buduću referencu.

Opća upozorenja o sigurnosti električnih alata

Sigurnost radnog područja

- Održavajte radno područje čistim i dobro osvijetljenim. Tamna ili zatrpna područja mogu dovesti do nesreća.
- Ne koristite električne alate u eksplozivnim atmosferama, poput prisutnosti zapaljivih tekućina ili para, plinova ili prašine. Električni alati mogu stvarati iskre koje mogu zapaliti plinove ili pare.
- Držite djecu i promatrače na sigurnoj udaljenosti tijekom rada s električnim alatom.

Električna sigurnost

- Provjerite odgovaraju li utikači električnih alata utičnicama. Nikada ne mijenjajte utikač na bilo koji način. Ne koristite adaptere s uzemljenim električnim alatima. Korištenje nepromijenjenih utikača i odgovarajućih utičnica smanjit će rizik od električnog udara.
- Izbjegavajte dodir tijela s uzemljenim materijalima ili objektima, poput radijatora, cijevi, štednjaka i hladnjaka. Postoji ogroman rizik od električnog udara ako je vaše tijelo uzemljeno.
- Ne izlažite električne alate kiši ili bilo kojim drugim vlažnim uvjetima. Ulazak vode u električni alat može povećati rizik od električnog udara.
- Ne zlostavljajte električni kabel. Nikada ne koristite kabel za nošenje, povlačenje ili isključivanje električnog alata. Držite kabel na sigurnoj udaljenosti od topline, ulja, oštiri rubova i pokretnih dijelova. Oštećeni ili zapetljeni kabeli povećavaju rizik od električnog udara.
- Pri radu s električnim alatom na otvorenom, koristite produžni kabel koji ima odgovarajuće specifikacije za vanjsku upotrebu. Korištenje produžnog kabla prikladnog za vanjsku upotrebu smanjuje rizik od električnog udara.
- Ako se ne može izbjeći rad s električnim alatom na vlažnom mjestu, koristite napajanje zaštićeno uređajem za preostali strujni krug (RCD). Korištenje RCD-a smanjuje rizik od električnog udara.

Osobna sigurnost

- Ostanite budni, pazite na ono što radite i koristite zdrav razum prilikom rada s električnim alatom. Ne koristite električni alat ako ste umorni ili pod utjecajem alkohola, droga ili lijekova. Trenutak nepažnje prilikom rada s električnim alatom može rezultirati ozbiljnom osobnom ozljedom.
- Koristite osobnu zaštitnu opremu. Uvijek nosite zaštitne naočale. Zaštitna oprema poput maske za prašinu, zaštite za sluh, cipela s protukliznim potplatom ili zaštitnih kaciga, korištena u odgovarajućim uvjetima, smanjit će rizik od ozljeda.
- Spriječite nenamjerno pokretanje. Provjerite je li prekidač za napajanje u isključenom položaju prije nego što ga spojite na izvor napajanja i/ili baterijski paket, podignite ili nosite električni alat. Nošenje električnih alata s prstom na prekidaču ili spajanje električnih alata koji imaju prekidač u uključenom položaju na izvor napajanja može dovesti do nesreća.
- Uklonite sve ključeve za podešavanje ili ključeve prije uključivanja električnog alata. Ključ za podešavanje ili ključ koji ostaje pričvršćen na rotirajući dio električnog alata može rezultirati ozljedama.
- Ne dosežite predaleko. Održavajte ravnotežu i pravilan oslonac u svakom trenutku. To pomaže operateru da bolje kontrolira električni alat u neočekivanim situacijama.
- Pravilno se obucite. Ne nosite labavu odjeću ili nakit. Držite kosu, odjeću i rukavice podalje od pokretnih dijelova. Labava odjeća, nakit i/ili duga kosa mogu se zapetljati u pokretnim dijelovima.

Upotreba i održavanje električnih alata

- Ne prisiljavajte električni alat. Koristite odgovarajući električni alat za svaku primjenu. Pravilno korišteni odgovarajući električni alat uvijek će bolje i sigurnije obaviti posao.
- Ne koristite električni alat ako se prekidač ne može uključiti ili isključiti. Svaki električni alat koji se ne može kontrolirati prekidačem izuzetno je opasan i mora se popraviti.
- Isključite glavni utikač iz izvora napajanja i/ili baterijski paket iz električnog alata prije mijenjanja pribora, vršenja bilo kakvih prilagodbi ili spremanja električnog alata. Takve preventivne sigurnosne mjere smanjit će rizik od slučajnog pokretanja električnog alata.
- Kada se električni alat ne koristi, čuvajte ga izvan dohvata djece i ne dopustite osobama koje nisu upoznate s električnim alatom ili ovim uputama da ga koriste i rukuju njime. Električni alati su izuzetno opasni u rukama neobučениh korisnika.
- Održavajte električni alat. Provjerite postoji li iskrivljenost ili blokada pokretnih dijelova, lomljenje dijelova, curenje i bilo koji drugi problem koji može utjecati na rad električnog alata. Ako je oštećen, električni alat treba popraviti prije upotrebe. Mnoge nesreće i ozljede uzrokovane su loše održanim električnim alatima.
- Održavajte oštre i čiste dijelove za rezanje električnog alata. Pravilno održavani oštri alati za rezanje manje su sklони blokadi i precizniji su i lakši za kontrolu.

- Uvijek koristite električni alat, pribor i alate itd. u skladu s uputama ovog priručnika, uzimajući u obzir radne uvjete i posao koji treba obaviti. Upotreba električnog alata za druge namjene od predviđenih može rezultirati ozljedama ili oštećenjem električnog alata.
- Držite ručke i sve površine za hvatanje električnog alata suhe, čiste i bez ulja i masti. Klizave ručke i površine za hvatanje ne omogućuju sigurno rukovanje alatom u neočekivanim situacijama.

Upotreba i održavanje baterijskih alata

- Puni baterije samo s punjačem koji je određen od strane proizvođača. Punjač koji se koristi za punjenje neprikladnih baterija može stvoriti rizik od požara.
- Koristite električni alat samo s posebno određenim baterijskim paketima. Upotreba bilo kojih drugih baterijskih paketa može stvoriti rizik od ozljeda i požara.
- Kada baterijski paket nije u upotrebi, držite ga dalje od drugih metalnih predmeta, poput spajalica, novčića, ključeva, noktiju, vijaka ili drugih malih metalnih predmeta koji mogu uspostaviti vezu između jednog terminala i drugog. Spajanje baterijskih terminala zajedno može izazvati opekline ili požar.
- Pod zlostavnim uvjetima, tekućina može biti izbačena iz baterije; izbjegavajte kontakt. Ako dođe do slučajnog kontakta, isperite vodom. Ako tekućina dođe u kontakt s očima, odmah potražite medicinsku pomoć. Tekućina izbačena iz baterije može izazvati iritaciju ili opekline.
- Ne koristite oštećeni ili modificirani baterijski paket. Oštećene ili modificirane baterije možda neće funkcionirati kako je namijenjeno, što može rezultirati požarom ili eksplozijom.
- Ne izlažite baterijski paket vatri ili prekomjernim temperaturama. Izlaganje vatri ili temperaturama iznad 130 °C može izazvati eksploziju.
- Slijedite sve upute za punjenje i ne puniti baterijski paket izvan temperaturnog raspona navedenog u uputama. Nepravilno punjenje ili punjenje na temperaturama izvan navedenog raspona može oštetiti bateriju i povećati rizik od požara.

Servisiranje

- Servisiranje električnog alata treba obavljati kvalificirano osoblje za servisiranje, koristeći samo identične zamjenske dijelove. Time će se osigurati održavanje sigurnosti električnog alata.
- Nikada ne pokušavajte sami popravljati oštećene baterijske pakete. Servisiranje baterijskih paketa treba obavljati samo proizvođač ili ovlašteni servisni tehničari.

Sigurnosne upute za baterijski paket

- Ne rastavljajte, otvarajte, razbijajte ili palite baterijski paket.
- Zaštitite bateriju od topline (npr. od neprekidnog jakog sunca), vatre, vode i vlage. Postoji rizik od eksplozije.
- Ne kratkospojite baterijski paket. Postoji rizik od eksplozije.
- Koristite baterijski paket samo s kompatibilnim proizvodima istog proizvođača.
- U slučaju oštećenja i nepravilne uporabe baterijskog paketa, mogu se emitirati pare. Prozračite područje i potražite medicinsku pomoć u slučaju tegoba. Pare mogu iritirati dišni sustav.
- Nakon dugotrajnog skladištenja, može biti potrebno nekoliko puta puniti i prazniti baterijski paket kako bi se postigla maksimalna učinkovitost.
- Baterijski paket optimalno funkcionira kada se koristi pri normalnoj sobnoj temperaturi (20 °C ± 5 °C).
- Ponovno puniti samo s odgovarajućim punjačem. Ne koristite nijedan drugi punjač osim onog koji je priložen.
- Ne koristite baterijski paket koji nije namijenjen za uporabu s opremom.
- Baterija može biti oštećena oštrim predmetima poput noktiju ili odvijača ili silom koja se primjenjuje izvana. Može doći do unutarnjeg kratkog spoja, što može uzrokovati izgaranje, dim, eksploziju ili pregrijavanje baterije.
- Povremeno očistite otvore za ventilaciju baterije mekanom, čistom i suhom četkom.
- Držite baterijski paket izvan dohvata djece.
- Uklonite bateriju iz opreme kada nije u upotrebi.
- Prije bilo kakvih podešavanja, zamjene pribora, obavljanja održavanja ili popravaka i prije spremanja alata, obavezno uklonite bateriju.
- Ako se terminali baterije zaprljaju, obrišite ih čistom, suhom krpom.
- Odmah zamijenite baterije koje su pale s visine veće od jednog metra ili su bile izložene jakim udarcima, čak i ako kućište baterijskog paketa izgleda neoštećeno. Stanice baterije unutar baterije mogu biti ozbiljno oštećene.
- Ne čuvajte električni alat i bateriju na mjestima gdje temperatura može doseći ili premašiti 50 °C.
- Ako elektrolit dospije u oči, isperite ih obilnom količinom čiste vode i odmah potražite medicinsku pomoć. Kontakt elektrolita s očima može dovesti do gubitka vida.

Sigurnosne upute za bežične brusilice kutnih brusilica

- Ne koristite pribor koji nije posebno dizajniran i preporučen od strane proizvođača alata.
- Nazivna brzina diska mora biti najmanje jednaka maksimalnoj brzini označenoj na električnom alatu. Diskovi koji se vrte brže od svoje nazivne brzine mogu se slomiti i raspršiti.
- Vanjski promjer i debljina diska moraju biti unutar kapaciteta ocjene električnog alata. Pribor nesrazmjernih dimenzija ne može biti adekvatno zaštićen ili kontroliran.
- Navojno pričvršćivanje diska mora odgovarati navoju brusilice. Za diskove pričvršćene pomoću flanši, otvor za osovinu diska mora odgovarati promjeru locirajuće flanše. Diskovi koji se ne podudaraju s montažnom opremom električnog alata bit će neuravnoteženi, izazivati prekomjerno vibriranje i mogu izazvati gubitak kontrole.
- Ne koristite oštećeni disk. Prije svake uporabe pregledajte disk na čipove i pukotine. Ako je električni alat ili disk pao, pregledajte ga na oštećenja ili instalirajte neoštećeni disk. Nakon pregleda i instalacije diska, udaljite se i promatrače od ravnine rotirajućeg diska i pokrenite električni alat na maksimalnoj brzini bez opterećenja jednu minutu. Oštećeni diskovi obično će se raspasti tijekom ovog testnog vremena.

- Nosite osobnu zaštitnu opremu. Ovisno o primjeni, koristite zaštitnu masku za lice, zaštitne naočale ili zaštitne naočare. Po potrebi nosite masku za prašinu, zaštitne slušalice, zaštitne rukavice i radionički pregaču koja može zaustaviti male abrazivne ili fragmente radnog materijala. Zaštita očiju mora biti sposobna zaustaviti leteće čestice koje nastaju tijekom različitih operacija. Maskica za prašinu ili respirator moraju biti sposobni filtrirati čestice koje nastaju tijekom vaše operacije. Prolongirano izlaganje jakom buku može dovesti do gubitka sluha.
- Držite promatrače na sigurnoj udaljenosti od radnog područja. Svi koji ulaze u radno područje moraju nositi osobnu zaštitnu opremu.
- Držite električni alat samo za izolirane površine za držanje prilikom obavljanja operacije gdje bi disk mogao doći u dodir s skrivenom žicom. Dodir s "živom" žicom također će učiniti izložene metalne dijelove električnog alata "živima" i može dati operatoru električni udar.
- Nikada ne ostavljajte električni alat dok se disk potpuno ne zaustavi. Rotirajući disk može uhvatiti površinu i izvući električni alat iz vaše kontrole.
- Ne pokrećite električni alat dok ga nosite sa strane.
- Redovito čistite zračne otvore alata na napajanje. Ventilator motora će povući prašinu unutar kućišta, a prekomjerno nakupljanje praškastog metala može uzrokovati električne opasnosti.
- Ne koristite alat na napajanje blizu zapaljivih materijala. Iskre bi mogle zapaliti te materijale.
- Ne koristite pribor koji zahtijeva tekuće rashladne tekućine. Korištenje vode ili drugih tekućih rashladnih tekućina može rezultirati strujnim udarom.
- Pri korištenju brusnih ploča s depresijskim centrom, uvijek koristite samo ploče ojačane staklenim vlaknima.
- Nikada ne koristite brusne ploče tipa kamenih čaša s brusilicom.
- Pazite da ne oštetite vreteno, flanšu (posebno površinu za instalaciju) ili maticu za zaključavanje. Oštećenje ovih dijelova može rezultirati pucanjem diska.
- Provjerite da disk ne dodiruje radni komad prije povlačenja prekidača UKLJUČENO/ISKLUČENO.
- Prije upotrebe alata na radnom komadu, pustite ga da radi neko vrijeme. Pazite na vibracije ili titranje koje mogu ukazivati na lošu instalaciju ili loše uravnotežen disk.
- Koristite određenu površinu diska za obavljanje brušenja.
- Ne ostavljajte alat dok radi. Alat koristite samo kada ga držite u ruci.
- Ne dodirujte radni komad odmah nakon rada; može biti izuzetno vruć i može opeći kožu.
- Slijedite upute proizvođača za ispravno montiranje i korištenje diskova. Pažljivo rukujte i čuvajte diskove.
- Ne koristite posebne redukcijske prstenove ili adaptere za prilagodbu diskova s velikim rupama.
- Koristite samo flanše koje su određene za ovaj alat.
- Za alate namijenjene za montažu s diskom s navojem, provjerite je li navoj na disku dovoljno dug da prihvati duljinu vretena.
- Provjerite je li radni komad pravilno podržan.
- Imajte na umu da disk nastavlja rotirati nakon što se alat isključi.
- Ako je radno mjesto izuzetno vruće i vlažno ili jako zagađeno provodljivom prašinom, koristite prekidač kratkog spoja (30 mA) kako biste osigurali sigurnost operatera.
- Ne koristite alat za rezanje ili brušenje materijala koji sadrže azbest.
- Pri korištenju reznih diskova, uvijek radite s diskom za prikupljanje prašine koji je propisan domaćim propisima.
- Rezni diskovi ne smiju biti izloženi bočnom pritisku.
- Ne koristite radne rukavice od tkanine tijekom rada. Vlakna s radnih rukavica mogu ući u alat, što može uzrokovati lom alata.

Povratni udarac i povezana upozorenja

Povratni udar je iznenadna reakcija koja se događa kada se rotirajući disk priklješti ili zapne. Priklještenje ili zapinjanje uzrokuje brzo zaustavljanje rotirajućeg diska što zauzvrat uzrokuje da nekontrolirani električni alat bude prisiljen u smjeru suprotnom od smjera rotacije diska na mjestu zaglavljivanja. Disk može skočiti prema rukovatelju ili od njega, ovisno o smjeru pomicanja diska na mjestu uklještenja. Diskovi također mogu puknuti pod ovim uvjetima. Povratni udar rezultat je pogrešne uporabe električnog alata i/ili neispravnih radnih postupaka ili uvjeta i može se izbjeći poduzimanjem odgovarajućih mjera opreza kako je navedeno u nastavku:

- Čvrsto držite električni alat i postavite tijelo i ruku tako da možete odoljeti silama povrata. Uvijek koristite pomoćnu ruku, ako je dostupna, za maksimalnu kontrolu nad silama povrata ili reakcijom na okretni moment tijekom pokretanja. Operater može kontrolirati reakcije na okretni moment ili sile povrata ako se poduzmu odgovarajuće mjere opreza.
- Nikada ne stavljajte ruku blizu rotirajućeg diska. Disk može rezati ruku ako dođe do povrata.
- Ne postavljajte tijelo na područje kretanja električnog alata ako dođe do povrata. Povrat će gurnuti alat u smjeru suprotnom od kretanja diska na mjestu zapinjanja.
- Posebno pazite prilikom rada na uglovima, oštrim rubovima itd. Izbjegavajte zapinjanje diska. Uglovi i oštri rubovi imaju tendenciju zahvaćanja rotirajućeg diska i uzrokuju gubitak kontrole ili povrat.

Sigurnosne upute za brušenje i rezanje abrazivnim alatima

- Koristite samo vrste diskova koje su preporučene za električni alat i odgovarajuću zaštitnu ogradu dizajniranu za odabrani disk.
- Brušena površina diskova s centrom u depresiji mora biti montirana ispod ravnine usne zaštite.
- Zaštita mora biti čvrsto pričvršćena na električni alat i postavljena za maksimalnu sigurnost, tako da je najmanje izloženog diska prema operateru.
- Diskovi se smiju koristiti samo za preporučene primjene. Brušeni diskovi se smiju koristiti samo za brušenje, a diskovi za rezanje se smiju koristiti samo za rezanje.
- Uvijek koristite neoštećene pribornice diska koje su ispravne veličine i oblika za odabrani disk.
- Ne koristite istrošene diskove s većih električnih alata. Diskovi namijenjeni većim električnim alatima nisu prikladni za veću brzinu manjeg alata i mogu se slomiti.

Dodatne sigurnosne upute za rezanje abrazivnim alatima

- Ne "zaključavajte" disk za rezanje ili ne primjenjujte pretjerani pritisak. Ne pokušavajte napraviti preveliku dubinu rezanja. Pretjerano opterećenje diska povećava opterećenje i osjetljivost na uvijanje ili zapinjanje diska pri rezanju te mogućnost povrata ili lomljenja diska.
- Ne postavljajte tijelo u liniji s i iza rotirajućeg diska. Kada je disk, na mjestu rada, udaljen od vašeg tijela, mogući povrat može gurnuti okrećući disk i električni alat izravno prema vama.

- Kada se disk zaglavi ili kada iz bilo kojeg razloga prekidate rez, isključite električni alat i držite električni alat nepomičan dok se disk potpuno ne zaustavi. Nikada ne pokušavajte izvaditi disk za rezanje iz reza dok je disk u pokretu jer može doći do povratnog udara. Istražite i poduzmite korektivne radnje kako biste uklonili uzrok zaglavlivanja diska.
- Nemojte počinjati s rezanjem ako disk dodiruje obradak. Pustite disk da postigne punu brzinu i pažljivo počnite rezati. Disk se može zaglaviti, iskočiti ili se vratiti ako se počne okretati dok dodiruje radni komad.
- Uvjerite se da su ploče i svi preveliki obradaci poduprti kako biste smanjili rizik od priklještenja diska i povratnog udara. Veliki obradaci sklone su se ugibati pod vlastitom težinom. Podupirači moraju biti postavljeni ispod obratka blizu linije reza i blizu ruba obratka s obje strane diska.
- Budite posebno oprezni pri rezanju zidova ili drugih slijepih područja. Disk može presjeći plinske ili vodovodne cijevi, električne žice ili predmete koji mogu izazvati povratni udar.

VIBRACIJA

Opres: Emisija vibracija tijekom stvarne uporabe električnog alata može se razlikovati od deklarirane vrijednosti emisije ovisno o načinu na koji alat koristi se.

Ukupna vrijednost vibracija (troaksijalni vektorski zbroj) određena prema EN60745-2-3:

Normalno bočno držanje	
Emisija vibracija ($a_{h,AG}$)	Nesigurnost (K)
1,32 m/s ² ili manje	1,5 m/s ²

Normalna glavna ručka	
Emisija vibracija ($a_{h,AG}$)	Nesigurnost (K)
1,55 m/s ² ili manje	1,5 m/s ²

BUKA

Opres:

- Nosite štitnike za sluh.
- Emisija buke tijekom stvarne uporabe električnog alata može se razlikovati od deklariranih vrijednosti, ovisno o načinu na koji se alat posebno koristi kakav se obradak obrađuje.

Tipična A-ponderirana razina buke određena prema EN60745-2-3:

Razina zvučnog tlaka (L_{pA})	Nesigurnost (K)
83,7 dB(A) ili manje	3 dB(A)

NAMJENA

Alat je namijenjen za brušenje, brušenje i rezanje metalnih i kamenih materijala bez upotrebe vode.

TEHNIČKI PODACI

Model	BBP5133
Napon	20 V (Li-ion)
Motor	Bez četkica
Brzina bez opterećenja	8500 o/min
Promjer diska	Φ125 mm
Ostale značajke	<ul style="list-style-type: none"> • Ručka s dvije pozicije • Zaštita diska bez potrebe za alatom • Aluminijski mjenjač s blokadom vretena • Zaštitna mrežica
Uključuje	<ul style="list-style-type: none"> • 1 komad ključa za imbus • 1 komad bočne ručke
Baterija i punjač nisu uključeni	

* Proizvođač zadržava pravo na manje promjene dizajna proizvoda i tehničkih specifikacija bez prethodne najave, osim ako te promjene značajno ne utječu na performanse i sigurnost proizvoda. Dijelovi opisani / prikazani na stranicama priručnika koji držite u rukama također se mogu odnositi na druge modele proizvodne linije proizvođača sličnih značajki i možda nisu uključeni u proizvod koji ste upravo nabavili.

* Da biste osigurali sigurnost i pouzdanost proizvoda te valjanost jamstva, sve popravke, inspekcije ili zamjene, uključujući održavanje i posebne podešavanja, moraju se obavljati samo od strane tehničara ovlaštenog servisnog odjela proizvođača.

* Uvijek koristite proizvod s isporučenom opremom. Rad proizvoda s neisporučenom opremom može uzrokovati kvarove ili čak ozbiljne ozljede ili smrt. Proizvođač i uvoznik neće biti odgovorni za ozljede i štetu nastalu uporabom neusklađene opreme.

PRIJE RADA

Upozorenje: Uvijek provjerite je li alat isključen i baterija uklonjena prije nego što napravite bilo kakve prilagodbe na alatu.

Postavljanje ili uklanjanje baterije (Slika 1)

Upozorenje:

- Uvijek isključite alat prije postavljanja ili uklanjanja baterije.
- Čvrsto držite alat i bateriju prilikom postavljanja ili uklanjanja baterije. Nepravilno držanje alata i baterije može rezultirati njihovim klizanjem iz ruku i oštećenjem alata i baterije te ozljedama.

- Da biste uklonili bateriju (2), kliznite je s alata dok klizite gumb (1) na prednjoj strani baterije.
- Da biste instalirali bateriju, poravnajte jezik na bateriji s utorom u kućištu i gurnite je na svoje mjesto. Umetnite je do kraja dok se ne zaključa s malim klikom.

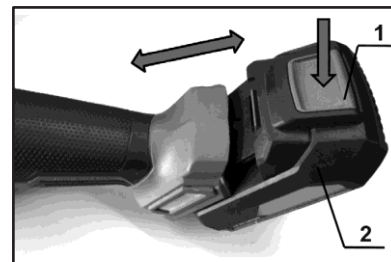

Slika 1

Upozorenje:

- **Uvijek potpuno instalirajte bateriju. Ako to ne učinite, može slučajno ispasti iz alata, što može uzrokovati ozljede vama ili nekome oko vas.**
- **Ne instalirajte bateriju silom. Ako se baterija ne umetne lako, nije pravilno umetnuta.**

Označavanje preostalog kapaciteta baterije (Slika 2)

- Pritisnite gumb za provjeru (2) na bateriji kako biste označili preostali kapacitet baterije.
- Indikatorske lampice (1) se gase otprilike 5 sekundi nakon puštanja gumba za provjeru.

Indikatorske lampice		Kapacitet baterije
Svijetli	Isključena	
		75% - 100%
		25% - 50%
		10% - 25%

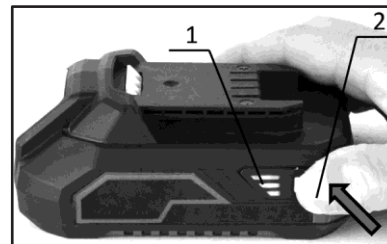

Slika 2

Napomena: Ovisno o uvjetima korištenja i okolnoj temperaturi, indikacija se može malo razlikovati od stvarnog kapaciteta.

Sustav za zaštitu alata/baterije

Alat je opremljen sustavom za zaštitu alata/baterije. Ovaj sustav automatski prekida napajanje motora kako bi se produljio vijek trajanja alata i baterije. Alat će se automatski zaustaviti tijekom rada ako se alat ili baterija nalaze pod jednim od sljedećih uvjeta:

Zaštita od preopterećenja

Kada se alat/baterija koristi na način koji uzrokuje abnormalno visoku struju, alat se automatski zaustavlja. U tom slučaju, isključite alat i zaustavite radnju koja je uzrokovala preopterećenje alata. Zatim ponovno uključite alat kako biste nastavili s radom.

Zaštita od pregrijavanja

Kada je alat/baterija pregrijana, alat se automatski zaustavlja. U tom slučaju, pričekajte da se alat/baterija ohladi prije ponovnog uključivanja alata.

Zaštita od prekomjernog pražnjenja

Kada kapacitet baterije nije dovoljan, alat se automatski zaustavlja. U tom slučaju, izvadite bateriju iz alata i napunite je.

Zaključavanje osovine (vidi stranicu 2)

Napomena: Nikada ne pritiskajte zaključavanje osovine kada se vreteno kreće. Alat može biti oštećen.

- Pritisnite zaključavanje osovine (1) kako biste spriječili okretanje vretena prilikom postavljanja ili uklanjanja pribora.

Uključivanje i isključivanje (vidi stranicu 2)

Upozorenje:

- **Prije postavljanja baterije u alat, uvijek provjerite da li okidač pravilno djeluje i vraća se u "ISKLJUČENO" položaj kada se otpusti.**
- **Nikada ne koristite alat ako se pokreće kada jednostavno povučete okidač UKLJUČENO/ISKLJUČENO bez podizanja prekidača za zaključavanje.**
- **Ne povlačite snažno okidač UKLJUČENO/ISKLJUČENO bez podizanja prekidača za zaključavanje. To može uzrokovati oštećenje prekidača.**
- Da bi se spriječilo slučajno povlačenje okidača, alat ima prekidač za zaključavanje (2). Kada se otpusti ON/OFF okidač (3), alat će se automatski zaključati.
- Da biste pokrenuli alat, povucite prekidač za zaključavanje, a zatim jednostavno pritisnite okidač UKLJUČENO/ISKLJUČENO.
 - Brzina alata se povećava povećanjem pritiska na okidaču.
- Pustite okidač da zaustavi alat.

Elektronička funkcija kontrole momenta

- Alat elektronički otkriva situacije u kojima disk može biti u opasnosti da se veže. U takvoj situaciji, alat se automatski isključuje kako bi se spriječilo daljnje okretanje vretena (ne sprječava povratni udar).
- Da biste ponovno pokrenuli alat, prvo isključite alat, uklonite uzrok naglog pada brzine vrtnje, a zatim ponovno uključite alat.

Značajka mekog pokretanja (soft start)

- Funkcija mekog pokretanja smanjuje reakciju pri pokretanju.

SKUPŠTINA

Upozorenje: Uvijek provjerite je li alat isključen i baterija uklonjena prije nego što napravite bilo kakve prilagodbe na alatu.

Instaliranje bočnog hvata (Slika 3-4)

Upozorenje: Prije rada uvijek provjerite je li bočna ručka pravilno postavljena i čvrsto zategnuta. U suprotnom, može oštetiti alat i uzrokovati ozbiljne ozljede.

- Provjerite da se navoj vijka na bočnoj ručki poravna s rupom na alatu, čvrsto držite alat jednom rukom, a zatim zavrtnite bočnu ručku na alat koliko god je moguće.
- Bočna ručka se može pričvrstiti na lijevu ili desnu stranu alata.

Postavljanje ili uklanjanje zaštitne ploče za brušenje (Slika 5-6)

Upozorenje:

- Kada koristite brusnu ploču, štitnik diska za brušenje mora biti postavljen na alat tako da zatvorena strana štitnika uvijek bude okrenuta prema operateru.
- Prije uvijek provjerite je li štitnik diska ispravno postavljen i čvrsto zategnut operacija. U protivnom može uzrokovati ozbiljne ozljede.

Slika 5.

1. Otpustite vijak (3) okretanjem ulijevo malo i zatim povucite polugu (4) u smjeru strelica
2. Montirajte zaštitu diska (1) s maksimalnim izbočinama (5) na traci zaštitnika diska poravnatom s maksimalnim utorima (6) na ležajnoj kutiji (2).
3. Rotirajte zaštitnik diska pod odgovarajući kut kako bi mogao zaštititi operatera prema zadatku koji se obavlja.

Slika 6

4. Povucite polugu (2) u smjeru strelice. Zatim zategnite štitnik diska okretanjem vijka (1) pravo.
 - Obavezno dobro zategnite vijak.
 - Napomena: Kut štitnika diska može se podesiti pomoću poluge.

- Za uklanjanje štitnika diska, slijedite postupak postavljanja obrnutim redom.

Ugradnja ili uklanjanje zaštite diska za rezanje (Sl. 7)

Upozorenje:

- Kada koristite abrazivnu rezu ploču, zaštita diska za rezanje mora biti postavljena na alat tako da zatvorena strana štitnika uvijek je usmjerena prema operateru.
- Za rezanje koristite abrazivne diskove za rezanje samo sa zaštitom diska.
- Za postavljanje ili uklanjanje zaštite diska za rezanje (1), slijedite postupak postavljanja ili uklanjanja zaštite diska za brušenje.

Ugradnja ili uklanjanje brusnog diska (Sl. 8-11)

Upozorenje:

- Kada koristite brusnu ploču, štitnik ploče za brušenje mora biti postavljen na alat tako da zatvorena strana stražara uvijek pokazuje prema operateru.
- Uvjerite se da montažni dio unutarnje prirubnice savršeno odgovara unutarnjem promjeru brusnog diska. Montaža unutarnje prirubnice na pogrešnu stranu može dovesti do opasnih vibracija.

Za ugradnju brusnog diska:

1. Montirajte unutarnju prirubnicu (1) na osovinu (2). Pazite da nazubljeni dio unutarnje prirubnice postavite na ravni dio na dnu osovine.
2. Postavite brusnu ploču (4) na unutarnju prirubnicu (1).
3. Okrenite udesno da zavrnete sigurnosnu maticu (5) na vreteno koliko god može. Uvjerite se da je ulubljeni dio sigurnosne matice okrenut prema gore.
4. Zategnite sigurnosnu maticu (5), čvrsto pritisnite osigurač osovine (7) tako da se vreteno ne može okretati, zatim upotrijebite ključ za sigurnosnu maticu (6) i čvrsto ga zategnite okretanjem udesno.

Za uklanjanje brusnog diska:

Slijedite postupak instalacije obrnutim redom.

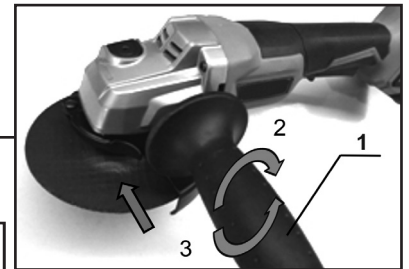

Slika 3

1. Bočna ručka
2. Zategnite
3. Olabaviti
4. Rupa s lijeve strane

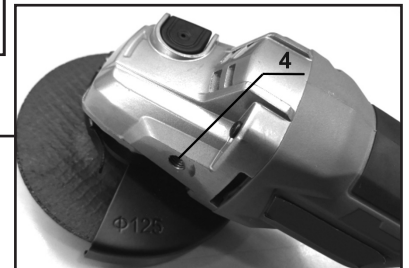

Slika 4

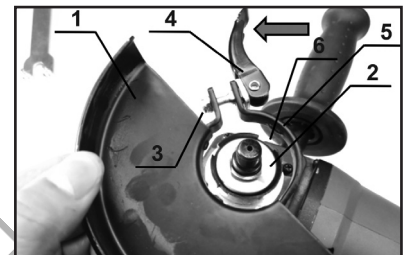

Slika 5

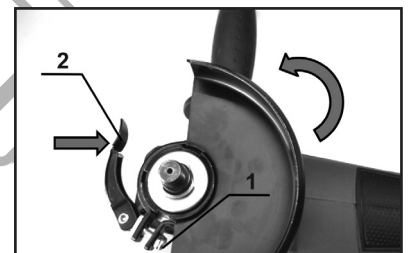

Slika 6



Slika 7

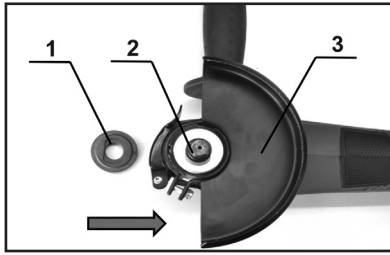

Slika 8

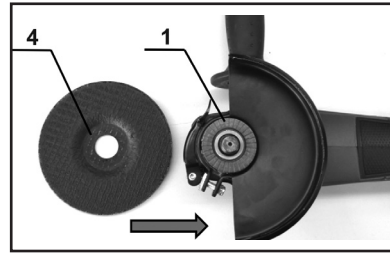

Slika 9

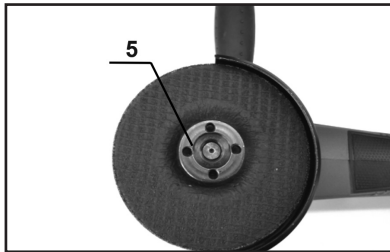

Slika 10

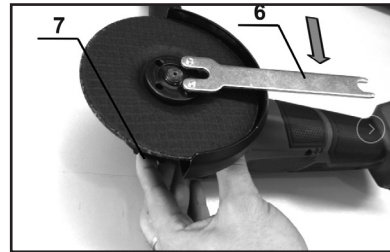

Slika 11

Ugradnja ili uklanjanje abrazivnog diska za rezanje (Sl. 12-15)

Upozorenje:

- Kada koristite abrazivnu rezu ploču, zaštita diska za rezanje mora biti postavljena na alat tako da zatvorena strana štitnika uvijek je usmjerena prema operateru.
- Uvjerite se da montažni dio unutarnje prirubnice savršeno odgovara unutarnjem promjeru diska za rezanje. Montaža unutarnje prirubnice na pogrešnu stranu može dovesti do opasnih vibracija.

Za postavljanje abrazivnog diska za rezanje:

1. Montirajte unutarnju prirubnicu (1) na osovinu (2). Pazite da nazubljeni dio unutarnje prirubnice postavite na ravni dio na dnu osovine.
2. Stavite abrazivni disk za rezanje (4) na unutarnji prsten (1).
3. Okrenite desno da biste zavrnuli zakretnu maticu (5) na vreteno koliko god je moguće. Pazite da izbočeni dio zakretne matice bude okrenut prema gore.
4. Zategnite sigurnosnu maticu (5), čvrsto pritisnite osigurač osovine (7) tako da se vreteno ne može okretati, zatim upotrijebite ključ za sigurnosnu maticu (6) i čvrsto ga zategnite okretanjem udesno.

Za uklanjanje abrazivnog diska za rezanje:

Slijedite postupak instalacije obrnutim redom.

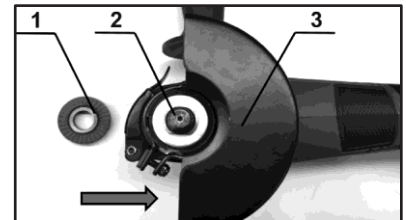

Slika 12

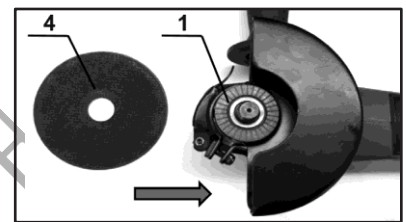

Slika 13

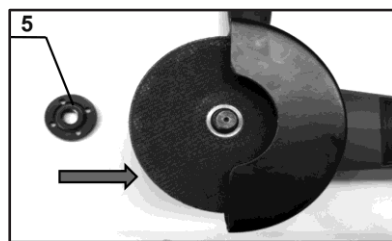

Slika 14

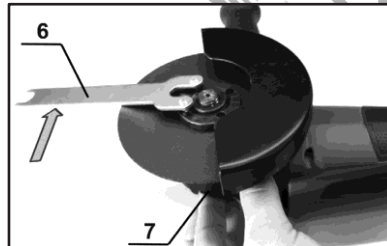

Slika 15

RAD

Upozorenje:

- Nikada ne primjenjujte prekomjerni pritisak na alat kako biste ga prisilili na rezanje jer to može uzrokovati pucanje diska.
- Uvijek zamijenite disk ako alat padne tijekom rada.
- Nikada ne koristite alat s oštricama za rezanje drva i drugim pila diskovima. Često se događa povratni udar kada se takvi diskovi koriste na brusilicama pod kutom, što dovodi do gubitka kontrole i osobne ozljede.
- Nikada ne uključujte alat kada je u kontaktu s radnim komadom kako biste izbjegli ozljede.
- Uvijek nosite zaštitne naočale ili zaštitnu masku tijekom rada.
- Nakon rada, uvijek isključite alat i pričekajte da se disk potpuno zaustavi prije nego što spustite alat.
- Uvijek čvrsto držite alat jednom rukom na glavnoj ručki (stranica 2, stavka 4) i drugom na bočnoj ručki (stranica 2, stavka 8).

Brušenje i brušenje (Slika 16)

Kada koristite novi brusni disk, nemojte raditi brusilicu prema naprijed jer može rezati u radni komad. Nakon što se rub diska zaobljuje upotrebom, disk se može koristiti i u smjeru naprijed i unatrag.

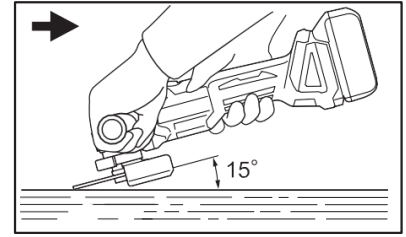

Slika 16

Rezanje s diskom za rezanje (Slika 17)

Upozorenje:

- Pri korištenju abrazivnog diska za rezanje, obavezno koristite samo posebnu zaštitnu kapu dizajniranu za upotrebu s diskovima za rezanje.
 - Napomena: U nekim europskim zemljama, pri korištenju dijamantnog diska može se koristiti obična zaštitna kapica. Slijedite propise u svojoj zemlji.
- Nikada ne koristite diskove za rezanje za brušenje.
- Ne "zaglavljajte" disk niti primjenjujte prekomjerni pritisak. Nemojte pokušavati napraviti preveliku dubinu rezanja. Preopterećivanje diska povećava rizik od njegovog uvijanja i zapinjanja u rezanju, što može dovesti do povratnog udara, pucanja diska i pregrijavanja motora.
- Nemojte počinjati s rezanjem ako disk dodiruje obradak. Pustite disk da postigne punu brzinu i pažljivo počnite rezati. Disk se može zaglaviti, iskočiti ili se vratiti ako se počne okretati dok dodiruje radni komad.
- Tijekom rezanja nikada ne mijenjajte kut diska. Primjena bočnog pritiska na disk za rezanje (kao kod brušenja) uzrokovat će pucanje diska i pucanje, što može uzrokovati ozbiljne osobne ozljede.
- Abrazivne diskove za rezanje uvijek treba koristiti okomito na materijal koji se reže.

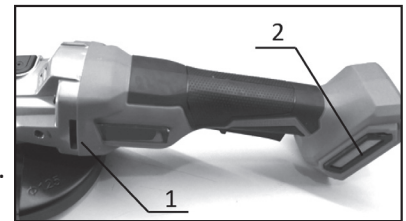

1. Ispušni otvor Slika 17
2. Usisni otvor

Napomena:

- Ako se alat koristi neprekidno dok se baterija ne isprazni, dopustite alatu da odmori 15 minuta prije nastavka s novom baterijom.
- Nemojte pokrivati otvore (Slika 17) prilikom rada jer to može uzrokovati oštećenje alata zbog pregrijavanja.

ODRŽAVANJE

Oprez:

- Uvijek se pobrinite da je alat isključen i da je baterija uklonjena prije obavljanja bilo kakvog održavanja. raditi na alatu.
- Nikada ne koristite benzin, benzol, razrjeđivač, alkohol ili slično. Može doći do promjene boje, deformacije ili pucanja.

Čišćenje zračnih otvora (Slika 18-19)

- Alat i njegovi otvori za zrak moraju se održavati čistima. Redovito čistite otvore za zrak alata ili kad se otvori počnu začepljivati.
- Uklonite zaštitnu pokrivku od prašine s usisnog otvora i očistite je kako biste osigurali glatku cirkulaciju zraka. Nastavak rada s začepljenom zaštitnom pokrovkom može oštetiti alat.

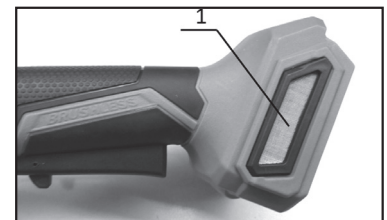

1. Usisni otvor Slika 18

Savjeti za održavanje maksimalnog vijeka trajanja baterije

- Napunite bateriju prije potpunog pražnjenja. Uvijek zaustavite rad alata i napunite bateriju kada primijetite manju snagu alata.
- Nikada ne puniti potpuno napunjenu bateriju. Pretjerano punjenje skraćuje vijek trajanja baterije.
- Napunite bateriju pri sobnoj temperaturi od 5 °C - 45 °C. Pustite da se vruća baterija ohladi prije punjenja.
- Napunite bateriju ako je ne koristite dulje vrijeme (više od šest mjeseci).

OKOLIŠNO ODLAGANJE

Kako bi se izbjegla oštećenja tijekom prijevoza, alat mora biti dostavljen u čvrstoj ambalaži, kao i jedinica i pribor, izrađeni su od reciklabilnih materijala i mogu se odložiti prema tome. Plastični dijelovi alata označeni su prema svojem materijalu, što omogućuje ekološko uklanjanje i razlikovanje zbog dostupnih postrojenja za prikupljanje.

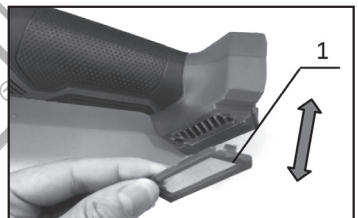

1. Poklopac Slika 19
protiv prašine



Samo za zemlje EU

Ne odbacujte električne alate zajedno s kućnim otpadom!

U skladu s Europskom direktivom 2002/96/EC o otpadnoj električnoj i elektroničkoj opremi i njezinom provedbom sukladno nacionalnom zakonodavstvu, električni alati koji su dostigli kraj svog životnog vijeka moraju se zasebno prikupljati i vratiti u postrojenje za recikliranje koje je ekološki prihvatljivo.

SYMBOLE



Nosić okulary ochronne.



Nosić środki ochrony słuchu.



Nosić rękawice ochronne.



Nosić maskę przeciwpyłową.



Nosić odzież ochronną.

INSTRUKCJE BEZPIECZEŃSTWA



Ostrzeżenie: Przed użyciem należy uważnie przeczytać instrukcję obsługi. Niezastosowanie się do ostrzeżeń i instrukcji może spowodować uszkodzenie urządzenia i/lub obrażenia ciała. Instrukcję należy przechowywać w bezpiecznym miejscu do wykorzystania w przyszłości.

Ogólne ostrzeżenia dotyczące bezpieczeństwa elektronarzędzi

Bezpieczeństwo obszaru roboczego

- Obszar roboczy powinien być czysty i dobrze oświetlony. Ciemne lub zagracone obszary mogą prowadzić do wypadków.
- Nie używaj elektronarzędzi w atmosferze wybuchowej, np. w obecności łatwopalnych cieczy, oparów, gazów lub pyłów. Elektronarzędzia mogą wytwarzać iskry, które mogą spowodować zapłon gazów lub oparów.
- Podczas korzystania z elektronarzędzia dzieci i osoby postronne powinny znajdować się w bezpiecznej odległości.

Bezpieczeństwo elektryczne

- Należy upewnić się, że wtyczka elektronarzędzia pasuje do gniazdka. Nie wolno w żaden sposób modyfikować wtyczki. Nie używaj przejściówek z uziemionymi elektronarzędziami. Używanie niezmodyfikowanych wtyczek i pasujących gniazd zmniejsza ryzyko porażenia prądem elektrycznym.
- Należy unikać kontaktu ciała z uziemionymi materiałami lub przedmiotami, takimi jak grzejniki, rury, piece i lodówki. Kontakt ciała z uziemieniem stwarza ogromne ryzyko porażenia prądem elektrycznym.
- Nie wystawiać elektronarzędzi na działanie deszczu lub innych wilgotnych warunków. Przedostanie się wody do elektronarzędzia może zwiększyć ryzyko porażenia prądem.
- Nie wolno nadużywać przewodu zasilającego. Nigdy nie używaj przewodu do przenoszenia, ciągnięcia lub odłączania narzędzia elektrycznego. Przewód należy przechowywać w bezpiecznej odległości od źródeł ciepła, oleju, ostrych krawędzi i ruchomych części. Uszkodzony lub splątany przewód zwiększa ryzyko porażenia prądem.
- Podczas korzystania z elektronarzędzia na zewnątrz należy używać przedłużacza o odpowiednich parametrach do użytku na zewnątrz. Użycie przedłużacza przystosowanego do pracy na zewnątrz zmniejsza ryzyko porażenia prądem elektrycznym.
- Jeśli nie można uniknąć pracy elektronarzędzia w wilgotnym miejscu, należy użyć wyłącznika różnicowoprądowego (RCD). Użycie wyłącznika różnicowoprądowego zmniejsza ryzyko porażenia prądem elektrycznym.

Bezpieczeństwo osobiste

- Podczas obsługi elektronarzędzia należy zachować czujność, uważać na to, co się robi i kierować się zdrowym rozsądkiem. Nie używaj elektronarzędzia, jeśli jesteś zmęczony lub znajdujesz się pod wpływem alkoholu, narkotyków lub leków. Chwila nieuwagi podczas obsługi elektronarzędzia może skutkować poważnymi obrażeniami ciała.
- Stosować środki ochrony osobistej. Należy zawsze nosić okulary ochronne. Sprzęt ochronny, taki jak maska przeciwpyłowa, ochrona słuchu, antypoślizgowe obuwie ochronne lub kaski ochronne, używany w odpowiednich warunkach, zmniejszy ryzyko odniesienia obrażeń ciała.
- Zapobieganie przypadkowemu uruchomieniu. Przed podłączeniem do źródła zasilania i/lub akumulatora, podniesieniem lub przeniesieniem elektronarzędzia należy upewnić się, że wyłącznik zasilania znajduje się w pozycji wyłączonej. Przenoszenie elektronarzędzi z palcem na wyłączniku zasilania lub podłączanie do źródła zasilania elektronarzędzi z wyłącznikiem w pozycji włączonej może prowadzić do wypadków.
- Przed włączeniem elektronarzędzia należy zdjąć klucze nastawcze lub klucze płaskie. Klucz nastawczy lub klucz pozostawiony na obracającej się części elektronarzędzia może spowodować obrażenia ciała.
- Nie sięgać zbyt wysoko. Przez cały czas należy utrzymywać równowagę i prawidłową postawę. Pomaga to operatorowi lepiej kontrolować elektronarzędzie w nieoczekiwanych sytuacjach.
- Ubieraj się odpowiednio. Nie nosić luźnej odzieży ani biżuterii. Włosy, odzież i rękawice należy trzymać z dala od ruchomych części. Luźne ubrania, biżuteria i/lub długie włosy mogą zostać wciągnięte przez ruchome części.

Użytkowanie i konserwacja elektronarzędzi

- Nie używaj elektronarzędzia na siłę. Do każdego zastosowania należy używać odpowiedniego elektronarzędzia. Właściwe elektronarzędzie zawsze wykona pracę lepiej i bezpieczniej, jeśli będzie używane zgodnie z przeznaczeniem.
- Nie używaj elektronarzędzia, jeśli przełącznik nie włącza lub nie wyłącza go. Każde elektronarzędzie, którym nie można sterować za pomocą przełącznika, jest bardzo niebezpieczne i musi zostać naprawione.
- Przed wymianą akcesoriów, dokonywaniem jakichkolwiek regulacji lub przechowywaniem elektronarzędzia należy odłączyć wtyczkę od źródła zasilania i/lub akumulator od elektronarzędzia. Takie środki zapobiegawcze zmniejszają ryzyko przypadkowego uruchomienia elektronarzędzia.
- Gdy elektronarzędzie nie jest używane, należy przechowywać je w miejscu niedostępnym dla dzieci i nie zezwalać na korzystanie z niego osobom, które nie zapoznały się z elektronarzędziem lub niniejszymi instrukcjami. Elektronarzędzia są niezwykle niebezpieczne w rękach nieprzeszkolonych użytkowników.
- Konserwacja elektronarzędzia. Należy sprawdzać, czy ruchome części nie są przesunięte lub zakleszczone, czy nie uległy uszkodzeniu, czy nie ma wycieków i innych usterek, które mogą mieć wpływ na działanie elektronarzędzia. Jeśli elektronarzędzie jest uszkodzone, należy je naprawić przed użyciem. Wiele wypadków i obrażeń jest spowodowanych przez niewłaściwą konserwację elektronarzędzi.
- Części tnące elektronarzędzia powinny być ostre i czyste. Prawidłowo konserwowane narzędzia tnące z ostrymi krawędziami tnącymi są mniej podatne na zakleszczenie, bardziej precyzyjne i łatwiejsze do kontrolowania.

- Elektronarzędzia, osprzętu, końcówek narzędziowych itp. należy zawsze używać zgodnie z zaleceniami niniejszej instrukcji obsługi, biorąc pod uwagę warunki pracy i rodzaj wykonywanej pracy. Używanie elektronarzędzia w sposób niezgodny z przeznaczeniem może spowodować obrażenia ciała lub uszkodzenie elektronarzędzia.
- Uchwyty i wszelkie powierzchnie chwytne elektronarzędzia powinny być suche, czyste i wolne od oleju i smaru. Śliskie uchwyty i powierzchnie chwytne nie pozwalają na bezpieczną obsługę narzędzia w nieoczekiwanych okolicznościach.

Użytkowanie i pielęgnacja narzędzi akumulatorowych

- Akumulatory należy ładować wyłącznie za pomocą ładowarki określonej przez producenta. Ładowarka używana do ładowania nieodpowiednich akumulatorów może spowodować ryzyko pożaru.
- Elektronarzędzia należy używać wyłącznie z przeznaczonymi do tego celu akumulatorami. Używanie innych akumulatorów może stwarzać ryzyko obrażeń i pożaru.
- Gdy akumulator nie jest używany, należy trzymać go z dala od innych metalowych przedmiotów, takich jak spinacze do papieru, monety, klucze, gwoździe, śruby lub inne małe metalowe przedmioty, które mogą połączyć jeden zacisk z drugim. Zwarcie biegunów akumulatora może spowodować oparzenia lub pożar.
- W niewłaściwych warunkach z akumulatora może wytrysnąć ciecz; należy unikać kontaktu. W razie przypadkowego kontaktu splukać wodą. W przypadku kontaktu cieczy z oczami należy natychmiast skontaktować się z lekarzem. Ciecz wypływająca z akumulatora może powodować podrażnienia lub oparzenia.
- Nie należy używać uszkodzonych lub zmodyfikowanych akumulatorów. Uszkodzone lub zmodyfikowane baterie mogą nie działać zgodnie z przeznaczeniem, powodując pożar lub wybuch.
- Nie należy narażać akumulatora na działanie ognia lub nadmiernych temperatur. Wystawienie na działanie ognia lub temperatury powyżej 130°C może spowodować wybuch.
- Należy przestrzegać wszystkich instrukcji ładowania i nie ładować akumulatora poza zakresem temperatur określonym w instrukcji. Nieprawidłowe ładowanie lub ładowanie w temperaturach wykraczających poza określony zakres może spowodować uszkodzenie akumulatora i zwiększyć ryzyko pożaru.

Usługa

- Serwisowanie elektronarzędzia należy zlecać wykwalifikowanemu personelowi, stosującemu wyłącznie identyczne części zamienne. Zapewni to zachowanie bezpieczeństwa elektronarzędzia.
- Nigdy nie należy podejmować prób samodzielnej naprawy uszkodzonych akumulatorów. Serwisowanie akumulatorów powinno być wykonywane wyłącznie przez producenta lub autoryzowanych techników serwisowych.

Instrukcje bezpieczeństwa dotyczące akumulatora

- Nie wolno demontować, otwierać, rozbijać ani palić akumulatora.
- Akumulator należy chronić przed wysoką temperaturą (np. przed ciągłym intensywnym nasłonecznieniem), ogniem, wodą i wilgocią. Istnieje ryzyko wybuchu.
- Nie wolno zwierać akumulatora. Istnieje ryzyko wybuchu.
- Akumulatora należy używać wyłącznie z kompatybilnymi produktami producenta.
- W przypadku uszkodzenia lub niewłaściwego użytkowania akumulatora może dojść do emisji oparów. Należy przewietrzyć pomieszczenie i w razie dolegliwości zwrócić się o pomoc medyczną. Opary mogą podrażniać układ oddechowy.
- Po dłuższym okresie przechowywania może być konieczne kilkakrotne naładowanie i rozładowanie akumulatora w celu uzyskania maksymalnej wydajności.
- Akumulator działa optymalnie, gdy jest używany w normalnej temperaturze pokojowej (20 °C ± 5 °C).
- Urządzenie należy ładować wyłącznie przy użyciu określonej ładowarki. Nie należy używać ładowarki innej niż dostarczona.
- Nie należy używać akumulatorów, które nie są przeznaczone do użytku z tym urządzeniem.
- Akumulator może zostać uszkodzony przez ostre przedmioty, takie jak gwoździe lub śrubokręty, lub przez siłę przyłożoną z zewnątrz. Może wystąpić wewnętrzne zwarcie, powodując spalanie, dymienie, wybuch lub przegrzanie akumulatora.
- Od czasu do czasu wyczyść otwory wentylacyjne akumulatora za pomocą miękkiej, czystej i suchej szczotki.
- Akumulator należy przechowywać w miejscu niedostępnym dla dzieci.
- Gdy urządzenie nie jest używane, należy wyjąć z niego baterię.
- Upewnij się, że akumulator jest wyjęty przed dokonaniem jakichkolwiek regulacji, wymianą akcesoriów, konserwacją lub naprawą oraz przed przechowywaniem narzędzia.
- Jeśli zaciski akumulatora ulegną zabrudzeniu, należy przetrzeć je czystą, suchą szmatką.
- Baterie, które zostały upuszczone z wysokości większej niż jeden metr lub które były narażone na gwałtowne wstrząsy, należy niezwłocznie wymienić, nawet jeśli obudowa akumulatora wydaje się nieuszkodzona. Ogniwa wewnątrz akumulatora mogły ulec poważnemu uszkodzeniu.
- Nie należy przechowywać elektronarzędzia i akumulatora w miejscach, w których temperatura może osiągnąć lub przekroczyć 50 °C.
- Jeśli elektrolit dostanie się do oczu, należy przepłukać je dużą ilością czystej wody i natychmiast skontaktować się z lekarzem. Kontakt elektrolitu z oczami może spowodować utratę wzroku.

Instrukcje bezpieczeństwa dotyczące akumulatorowych szlifierek kątowych

- Nie należy używać akcesoriów, które nie zostały zaprojektowane i nie są zalecane przez producenta narzędzia.
- Prędkość znamionowa tarczy musi być co najmniej równa prędkości maksymalnej oznaczonej na elektronarzędziu. Tarcze pracujące z prędkością wyższą niż znamionowa mogą pęknąć i rozpaść się.
- Średnica zewnętrzna i grubość tarczy muszą mieścić się w zakresie mocy znamionowej elektronarzędzia. Nieprawidłowo dobrane akcesoria nie mogą być odpowiednio zabezpieczone lub kontrolowane.
- Gwintowane mocowanie tarczy musi pasować do gwintu wrzeczona szlifiarki. W przypadku tarcz mocowanych za pomocą kołnierzy, otwór trzpienia tarczy musi pasować do średnicy ustalającej kołnierza. Tarcze, które nie pasują do osprzętu montażowego elektronarzędzia, nie będą wyważone, będą nadmiernie wibrować i mogą spowodować utratę kontroli.
- Nie używaj uszkodzonej płyty. Przed każdym użyciem należy sprawdzić tarczę pod kątem wyszczerbień i pęknięć. Jeśli elektronarzędzie lub tarcza zostaną upuszczone, należy sprawdzić, czy nie są uszkodzone lub zamontować nieuszkodzoną tarczę. Po sprawdzeniu i zamontowaniu tarczy ustaw siebie i osoby postronne z dala od płaszczyzny obracającej się tarczy i uruchom elektronarzędzie z maksymalną prędkością bez obciążenia na jedną minutę. Uszkodzone tarcze zwykle rozpadają się podczas tego testu.

- Nosić osobiste wyposażenie ochronne. W zależności od zastosowania stosować osłonę twarzy, okulary ochronne lub gogle ochronne. W razie potrzeby należy nosić maskę przeciwpyłową, ochronniki słuchu, rękawice ochronne i fartuch warsztatowy zdolny do zatrzymywania drobnych odłamków materiału ściernego lub obrabianego przedmiotu. Ochrona oczu musi być w stanie zatrzymać latające odłamki powstające podczas różnych czynności. Maskę przeciwpyłową lub respirator muszą być w stanie filtrować cząsteczki powstające podczas pracy. Długotrwałe narażenie na hałas o wysokim natężeniu może spowodować utratę słuchu.
- Osoby postronne należy trzymać w bezpiecznej odległości od miejsca pracy. Każda osoba wchodząca na obszar roboczy musi nosić sprzęt ochrony osobistej.
- Podczas wykonywania czynności, podczas których tarcza może zetknąć się z ukrytymi przewodami elektrycznymi, elektronarzędzie należy trzymać wyłącznie za izolowane powierzchnie chwytające. Kontakt z przewodem pod napięciem spowoduje również, że odsłonięte metalowe części elektronarzędzia znajdują się pod napięciem, co może spowodować porażenie prądem.
- Nigdy nie odkładaj elektronarzędzia, dopóki tarcza nie zatrzyma się całkowicie. Obracająca się tarcza może chwycić powierzchnię i wyrwać elektronarzędzie spod kontroli użytkownika.
- Nie uruchamiaj elektronarzędzia, gdy masz je przy sobie.
- Należy regularnie czyścić otwory wentylacyjne elektronarzędzia. Wentylator silnika zasysa kurz do wnętrza obudowy, a nadmierne nagromadzenie sproszkowanego metalu może spowodować zagrożenie elektryczne.
- Nie używaj elektronarzędzia w pobliżu materiałów łatwopalnych. Iskry mogą spowodować zapłon tych materiałów.
- Nie należy używać akcesoriów wymagających chłodzącego. Używanie wody lub innych płynów chłodzących może spowodować porażenie prądem.
- W przypadku stosowania tarcz do szlifowania węglowego należy używać wyłącznie tarcz wzmocnionych włóknem szklanym.
- Nigdy nie używaj ściernic kamiennych ze szlifierką kątową.
- Należy uważać, aby nie uszkodzić wrzeciona, kołnierza (zwłaszcza powierzchni montażowej) lub nakrętki zabezpieczającej. Uszkodzenie tych części może spowodować pęknięcie tarczy.
- Przed naciśnięciem spustu ON/OFF należy upewnić się, że tarcza nie styka się z obrabianym przedmiotem.
- Przed użyciem narzędzia na obrabianym przedmiocie należy pozostawić je na chwilę uruchomione. Zwróć uwagę na wibracje lub chybotań, które mogą wskazywać na nieprawidłowy montaż lub złe wyważenie tarczy.
- Do szlifowania należy używać określonej powierzchni tarczy.
- Nie zostawiaj pracującego narzędzia. Narzędzie należy obsługiwać wyłącznie ręcznie.
- Nie dotykaj przedmiotu obrabianego bezpośrednio po zakończeniu pracy; może on być bardzo gorący i spowodować oparzenia skóry.
- Należy przestrzegać instrukcji producenta dotyczących prawidłowego montażu i użytkowania tarcz. Należy ostrożnie obchodzić się z tarczami i przechowywać je.
- Nie należy używać oddzielnych tulei redukcyjnych lub adapterów w celu dostosowania tarcz ściernych z dużymi otworami.
- Należy używać wyłącznie kołnierzy przeznaczonych dla tego narzędzia.
- W przypadku narzędzi, które mają być wyposażone w tarczę z gwintowanym otworem, należy upewnić się, że gwint w tarczy jest wystarczająco długi, aby przyjąć długość wrzeciona.
- Sprawdź, czy obrabiany przedmiot jest prawidłowo podparty.
- Należy pamiętać, że tarcza nadal obraca się po wyłączeniu narzędzia.
- Jeśli miejsce pracy jest bardzo gorące i wilgotne lub bardzo zanieczyszczone pyłem przewodzącym, należy użyć wyłącznika zwarcowego (30 mA), aby zapewnić bezpieczeństwo operatora.
- Nie używaj narzędzia do cięcia lub szlifowania materiałów zawierających azbest.
- Podczas korzystania z tarczy tnącej należy zawsze używać osłony tarczy zbierającej pył wymaganej przez przepisy krajowe.
- Tarcze tnące nie mogą być poddawane żadnemu naciskowi bocznemu.
- Podczas pracy nie należy używać rękawic z tkaniny. Włókna z rękawic materiałowych mogą dostać się do narzędzia, co może spowodować jego uszkodzenie.

Odrzut i powiązane ostrzeżenia

Odrzut to nagła reakcja, która występuje, gdy obracająca się tarcza zostanie ściśnięta lub zakleszczona. Zaciśnięcie lub zakleszczenie powoduje gwałtowne zatrzymanie obracającej się tarczy, co z kolei powoduje, że niekontrolowane elektronarzędzie jest popychane w kierunku przeciwnym do kierunku obrotu tarczy w punkcie zakleszczenia. Tarcza może odskoczyć w kierunku operatora lub od niego, w zależności od kierunku ruchu tarczy w punkcie zakleszczenia. W takich warunkach tarcze mogą również pękać. Odrzut jest wynikiem niewłaściwego użytkowania elektronarzędzia i/lub nieprawidłowych procedur lub warunków pracy i można go uniknąć, stosując odpowiednie środki ostrożności opisane poniżej:

- Utrzymuj pewny chwyt elektronarzędzia oraz ułóż ciało i ramię w taki sposób, aby przeciwstawić się siłom odrzutu. Zawsze używaj uchwytu pomocniczego, jeśli jest w wyposażeniu, w celu zapewnienia maksymalnej kontroli nad odrzutem lub reakcją momentu obrotowego podczas uruchamiania. Operator może kontrolować reakcje momentu obrotowego lub siły odrzutu, jeśli zostaną podjęte odpowiednie środki ostrożności.
- Nigdy nie należy zbliżać dłoni do obracającej się tarczy. W przypadku odbicia tarcza może przeciąć dłonie.
- W przypadku wystąpienia odrzutu nie należy umieszczać ciała w obszarze, w którym porusza się elektronarzędzie. Odrzut spowoduje ruch narzędzia w kierunku przeciwnym do ruchu tarczy w miejscu zaczepienia.
- Należy zachować szczególną ostrożność podczas pracy w narożnikach, na ostrych krawędziach itp. Należy unikać zaczepiania tarczy. Narożniki i ostre krawędzie mają tendencję do zaczepiania obracającej się tarczy i powodowania utraty kontroli lub odrzutu.

Instrukcje bezpieczeństwa dotyczące szlifowania i cięcia ściernego

- Należy używać wyłącznie tarcz zalecanych dla danego elektronarzędzia i specjalnej osłony przeznaczonej dla danej tarczy.
- Powierzchnia szlifowania tarcz z wgłębieniem środkowym musi być zamontowana poniżej płaszczyzny krawędzi osłony.
- Osłona musi być solidnie przymocowana do elektronarzędzia i ustawiona w sposób zapewniający maksymalne bezpieczeństwo, tak aby tarcza była jak najmniej narażona na kontakt z operatorem.
- Tarcze mogą być używane wyłącznie do zalecanych zastosowań. Tarcze do szlifowania mogą być używane wyłącznie do szlifowania, a tarcze do cięcia mogą być używane wyłącznie do cięcia.
- Należy zawsze używać nieszkodzonych kołnierzy tarcz o prawidłowym rozmiarze i kształcie dla wybranej tarczy.
- Nie należy używać zużytych tarcz z większych elektronarzędzi. Tarcze przeznaczone do większych elektronarzędzi nie są przystosowane do wyższych prędkości obrotowych mniejszych narzędzi i mogą ulec uszkodzeniu.

Dodatkowe instrukcje bezpieczeństwa dla operacji cięcia ściernego

- Nie zacinać tarczy tnącej ani nie wywierać na nią nadmiernego nacisku. Nie próbuj wykonywać cięcia na zbyt dużą głębokość. Nadmierny nacisk na tarczę zwiększa obciążenie i podatność na skręcenie lub zakleszczenie tarczy podczas cięcia oraz możliwość odbicia lub pęknięcia tarczy.
- Nie należy ustawiać ciała w jednej linii z obracającą się tarczą ani za nią. Gdy tarcza odsuwa się od ciała użytkownika, ewentualne odbicie może spowodować skierowanie wirującej tarczy i elektronarzędzia bezpośrednio na użytkownika.

- W przypadku zablokowania się tarczy lub przerwania cięcia z jakiegokolwiek powodu należy wyłączyć elektronarzędzie i przytrzymać je w bezruchu do momentu całkowitego zatrzymania się tarczy. Nigdy nie próbuj wyjmować tarczy tnącej z cięcia, gdy tarcza jest w ruchu, w przeciwnym razie może dojść do odrzutu. Zbadaj i podejmij działania naprawcze w celu wyeliminowania przyczyny zakleszczenia tarczy.
- Nie należy rozpoczynać cięcia, jeśli tarcza dotyka elementu obrabianego. Pozwól tarczy osiągnąć pełną prędkość i ostrożnie rozpocznij cięcie. Tarcza może się zablokować, wysunąć lub odskoczyć, jeśli zacznie się obracać, dotykając obrabianego przedmiotu.
- Należy upewnić się, że panele i wszelkie ponadwymiarowe elementy są podparte, aby zminimalizować ryzyko zakleszczenia tarczy i odbicia. Duże elementy mają tendencję do uginania się pod własnym ciężarem. Podpory należy umieścić pod obrabianym przedmiotem w pobliżu linii cięcia i w pobliżu krawędzi obrabianego przedmiotu po obu stronach tarczy.
- Należy zachować szczególną ostrożność podczas cięcia w ścianach lub innych niewidocznych miejscach. Tarcza może przeciąć rury gazowe lub wodne, przewody elektryczne lub przedmioty, które mogą spowodować odrzut.

WIBRACJA

Uwaga: Emisja drgań podczas rzeczywistego użytkowania elektronarzędzia może różnić się od deklarowanej wartości emisji w zależności od sposobu użytkowania narzędzia.

Całkowita wartość drgań (suma wektorów trójosiowych) określona zgodnie z normą EN60745-2-3:

Normalny chwyt boczny	
Emisja drgań ($a_{h, AG}$)	Niepewność (K)
1,32 m/s ² lub mniej	1,5 m/s ²

Normalny uchwyt główny	
Emisja drgań ($a_{h, AG}$)	Niepewność (K)
1,55 m/s ² lub mniej	1,5 m/s ²

HAŁAS

Uwaga:

- Nosić ochronniki słuchu.
- **Emisja hałasu podczas rzeczywistego użytkowania elektronarzędzia może różnić się od deklarowanych wartości w zależności od sposobu użytkowania narzędzia, a zwłaszcza rodzaju obrabianego przedmiotu.**

Typowy poziom hałasu skorygowany charakterystyką A określony zgodnie z normą EN60745-2-3:

Poziom ciśnienia akustycznego (L_{pA})	Niepewność (K)
83,7 dB(A) lub mniej	3 dB(A)

ZAMIERZONE ZASTOSOWANIE

Narzędzie jest przeznaczone do szlifowania i cięcia materiałów metalowych i kamiennych bez użycia wody.

DANE TECHNICZNE

Model	BBP5133
Napięcie	20 V (Li-ion)
Silnik	Bezszcotkowy (brushless)
Prędkość bez obciążenia	8500 obr/min
Średnica tarczy	Φ125 mm
Inne funkcje	<ul style="list-style-type: none"> • Dwupozycyjny uchwyt boczny • Beznarzędziowa osłona tarczy • Aluminiowa przekładnia z blokadą wrzeczona • Osłona przeciwpyłowa
Zawiera	<ul style="list-style-type: none"> • 1 szt. klucz imbusowy • 1 szt. uchwyt boczny
Bateria i ładowarka nie są dołączone	

* Producent zastrzega sobie prawo do wprowadzania niewielkich zmian w projekcie produktu i specyfikacjach technicznych bez wcześniejszego powiadomienia, chyba że zmiany te znacząco wpływają na wydajność i bezpieczeństwo produktów. Części opisane / zilustrowane na stronach instrukcji, którą trzymasz w rękach, mogą również dotyczyć innych modeli linii produktów producenta o podobnych cechach i mogą nie być zawarte w produkcie, który właśnie nabyłeś.

* Aby zapewnić bezpieczeństwo i niezawodność produktu oraz ważność gwarancji, wszelkie naprawy, przeglądy lub wymiany, w tym konserwacja i specjalne regulacje, mogą być wykonywane wyłącznie przez techników autoryzowanego działu serwisowego producenta.

* Produktu należy zawsze używać z dostarczonym sprzętem. Użytkowanie produktu z niedostarczonym wyposażeniem może spowodować nieprawidłowe działanie, a nawet poważne obrażenia lub śmierć. Producent i importer nie ponoszą odpowiedzialności za obrażenia i szkody wynikające z używania niezgodnego sprzętu.

PRZED OPERACJĄ

Ostrzeżenie: Przed przystąpieniem do regulacji narzędzia należy zawsze upewnić się, że jest ono wyłączone, a akumulator wyjęty.

Instalowanie lub wyjmowanie akumulatora (rys. 1)

Ostrzeżenie:

- Przed zainstalowaniem lub wyjęciem akumulatora należy zawsze wyłączyć narzędzie.
- Podczas instalowania lub wyjmowania akumulatora należy mocno trzymać narzędzie i akumulator. Nieprawidłowe trzymanie narzędzia i akumulatora może spowodować ich wyślizgnięcie się z rąk, a w konsekwencji uszkodzenie narzędzia i akumulatora oraz obrażenia ciała.

- Aby wyjąć akumulator (2), wysuń go z narzędzia, przesuwając jednocześnie przycisk (1) z przodu akumulatora.
- Aby zainstalować akumulator, wyrównaj wypust na akumulatorze z rowkiem w obudowie i wsuń go na miejsce. Wsuń ją do końca, aż zablokuje się na miejscu z lekkim kliknięciem.

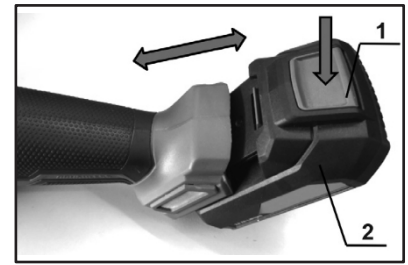

Rys. 1

Ostrzeżenie:

- Akumulator należy zawsze wkładać do końca. W przeciwnym razie może on przypadkowo wypaść z narzędzia, powodując obrażenia ciała użytkownika lub osób znajdujących się w pobliżu.
- Nie należy instalować akumulatora na siłę. Jeśli bateria nie wsuwa się łatwo, nie jest włożona prawidłowo.

Wskazanie pozostałej pojemności akumulatora (rys. 2)

- Naciśnij przycisk sprawdzania (2) na akumulatorze, aby wskazać pozostałą pojemność akumulatora.
- Lampki kontrolne (1) zapalą się po około 5 sekundach od zwolnienia przycisku kontrolnego.

Lampki kontrolne		Pojemność akumulatora
Świeci	Wyłączona	
	ZIELONE ORANGE CZERWONE	75% - 100%
	POMARAŃCZOWE CZERWONE	25% - 50%
	CZERWONE	10% - 25%

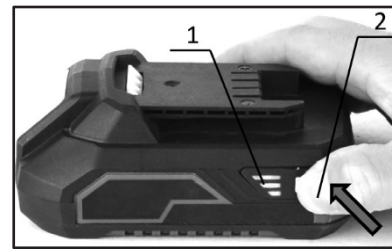

Rys. 2

Uwaga: W zależności od warunków użytkowania i temperatury otoczenia wskazanie może nieznacznie różnić się od rzeczywistej wydajności.

System ochrony narzędzi/akumulatora

Narzędzie jest wyposażone w system ochrony narzędzia/akumulatora. System ten automatycznie odcina zasilanie silnika w celu wydłużenia żywotności narzędzia i akumulatora. Narzędzie automatycznie zatrzyma się podczas pracy, jeśli narzędzie lub akumulator znajdzie się w jednym z następujących warunków:

Ochrona przed przeciążeniem

Gdy narzędzie/akumulator jest używany w sposób, który powoduje pobór nienormalnie wysokiego prądu, narzędzie zatrzymuje się automatycznie. W takiej sytuacji należy wyłączyć narzędzie i zatrzymać działanie, które spowodowało przeciążenie narzędzia. Następnie włącz narzędzie, aby wznowić pracę.

Ochrona przed przegrzaniem

W przypadku przegrzania narzędzia/akumulatora narzędzie zatrzymuje się automatycznie. W takiej sytuacji przed ponownym włączeniem narzędzia/akumulatora należy odczekać, aż ostygnie.

Ochrona przed nadmiernym rozładowaniem

Gdy pojemność akumulatora jest niewystarczająca, narzędzie zatrzymuje się automatycznie. W takim przypadku należy wyjąć akumulator z narzędzia i naładować go.

Blokada wału (patrz strona 2)

Uwaga: Nigdy nie naciskaj blokady wału, gdy wrzeciono się porusza. Może to spowodować uszkodzenie narzędzia.

- Naciśnij blokadę wału (1), aby zapobiec obracaniu się wrzeciona podczas montażu lub demontażu akcesoriów.

Włączanie i wyłączanie (patrz strona 2)

Ostrzeżenie:

- Przed zainstalowaniem akumulatora w narzędziu należy zawsze sprawdzić, czy spust działa prawidłowo i powraca do pozycji "OFF" po zwolnieniu.
- Nigdy nie używaj narzędzia, jeśli uruchamia się ono po naciśnięciu spustu ON/OFF bez podniesienia przełącznika blokady.
- Nie należy mocno naciskać spustu ON/OFF bez podniesienia przełącznika blokady. Może to spowodować uszkodzenie przełącznika.
- Aby zapobiec przypadkowemu naciśnięciu spustu, narzędzie jest wyposażone w przełącznik blokady (2). Po zwolnieniu spustu ON/OFF (3) narzędzie zostanie automatycznie zablokowane.
- Aby uruchomić narzędzie, należy podnieść przełącznik blokady, a następnie nacisnąć spust ON/OFF.
 - Prędkość narzędzia zwiększa się poprzez zwiększenie nacisku na spust.
- Zwolnij spust, aby zatrzymać narzędzie.

Funkcja elektronicznej kontroli momentu obrotowego

- Narzędzie elektronicznie wykrywa sytuacje, w których tarcza może być zagrożona związaniem. W takiej sytuacji narzędzie jest automatycznie wyłączane, aby zapobiec dalszym obrotom wrzeciona (nie zapobiega to odbiciu).
- Aby ponownie uruchomić narzędzie, należy je najpierw wyłączyć, wyeliminować przyczynę nagłego spadku prędkości obrotowej, a następnie włączyć narzędzie.

Funkcja łagodnego rozruchu

- Funkcja łagodnego rozruchu zmniejsza reakcję podczas uruchamiania.

MONTAŻ

Ostrzeżenie: Przed przystąpieniem do regulacji narzędzia należy zawsze upewnić się, że jest ono wyłączone, a akumulator wyjęty.

Montaż uchwyty bocznego (Rys. 3-4)

Ostrzeżenie: Przed rozpoczęciem pracy należy zawsze upewnić się, że uchwyt boczny jest prawidłowo zamontowany i dobrze dokręcony. W przeciwnym razie może on uszkodzić narzędzie i spowodować poważne obrażenia.

- Upewnij się, że gwint na uchwycie bocznym jest wyrównany z otworem w narzędziu, przytrzymaj narzędzie mocno jedną ręką, a następnie przykręć uchwyt boczny do narzędzia do oporu.
- Uchwyt boczny można zamocować po lewej lub prawej stronie narzędzia.

Montaż lub demontaż osłony tarczy do szlifowania (Rys. 5-6)

Ostrzeżenie:

- W przypadku korzystania z tarczy do szlifowania, osłona tarczy do szlifowania musi być zamontowana na narzędziu w taki sposób, aby zamknięta strona osłony była zawsze skierowana w stronę operatora.
- Przed rozpoczęciem pracy należy zawsze upewnić się, że osłona tarczy jest prawidłowo zamontowana i dobrze dokręcona. W przeciwnym razie może dojść do poważnych obrażeń ciała.

Rys. 5

1. Poluzować śrubę (3), obracając ją lekko w lewo, a następnie pociągnąć dźwignię (4) w kierunku strzałka.
2. Zamontować osłonę tarczy (1) tak, aby maksymalne występy (5) na taśmie osłony tarczy były wyrównane z maksymalnymi wycięciami (6) na obudowie łożyska (2).
3. Obróć osłonę tarczy pod takim kątem, aby mogła chronić operatora w zależności od wykonywanego zadania.

Rys. 6

4. Pociągnąć dźwignię (2) w kierunku wskazanym strzałką. Następnie dokręć osłonę tarczy, obracając śrubę (1) prawo.
 - Upewnij się, że śruba jest dobrze dokręcona.
 - Uwaga: Kąt osłony tarczy można regulować za pomocą dźwigni.
- Aby zdjąć osłonę dysku, należy wykonać procedurę instalacji w odwrotnej kolejności.

Montaż lub demontaż osłony tarczy do cięcia (Rys. 7)

Ostrzeżenie:

- W przypadku korzystania z tarczy do cięcia ściernego, osłona tarczy do cięcia musi być zamontowana na narzędziu w taki sposób, aby zamknięta strona osłony jest zawsze skierowana w stronę operatora.
- Do cięcia należy używać tarcz tnących wyłącznie z osłoną tarczy.
- Aby zamontować lub zdemontować osłonę tarczy do cięcia (1), należy postępować zgodnie z procedurą montażu lub demontażu osłony tarczy do szlifowania.

Montaż lub demontaż tarczy szlifierskiej (Rys. 8-11)

Ostrzeżenie:

- W przypadku korzystania z tarczy do szlifowania, osłona tarczy do szlifowania musi być zamontowana na narzędziu w taki sposób, aby zamknięta strona osłony jest zawsze skierowana w stronę operatora.
- Należy upewnić się, że część montażowa kołnierza wewnętrznego idealnie pasuje do wewnętrznej średnicy tarczy szlifierskiej. Zamontowanie wewnętrznego kołnierza po niewłaściwej stronie może spowodować niebezpieczne wibracje.

Aby zainstalować tarczę szlifierską:

1. Zamontować wewnętrzny kołnierz (1) na wrzeciono (2). Upewnij się, że wgnieciona część wewnętrznego kołnierza jest dopasowana do prostej części w dolnej części wrzeciona.
2. Zamontować tarczę szlifierską (4) na wewnętrznym kołnierzu (1).
3. Obróć w prawo, aby nakręcić nakrętkę zabezpieczającą (5) na wrzeciono do oporu. Upewnij się, że wgnieciona część nakrętki zabezpieczającej jest skierowana do góry.
4. Dokręć nakrętkę zabezpieczającą (5), mocno dociśnij blokadę wału (7), aby wrzeciono nie mogło się obracać, a następnie użyj klucza do nakrętek zabezpieczających (6) i mocno dokręć, obracając go w prawo.

Aby wyjąć tarczę szlifierską:

Wykonaj procedurę instalacji w odwrotnej kolejności.

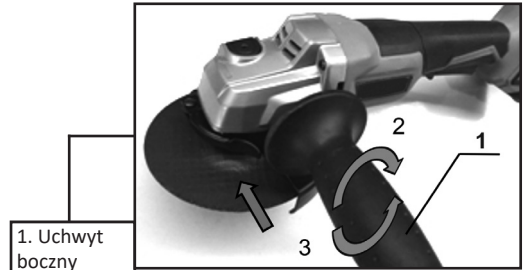

Slika 3

1. Uchwyt boczny
2. Dokręcić
3. Poluzować
4. Otwór po lewej stronie

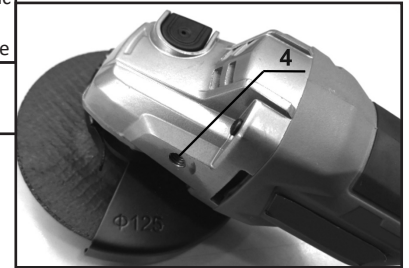

Slika 4

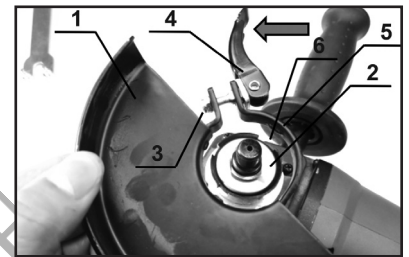

Slika 5

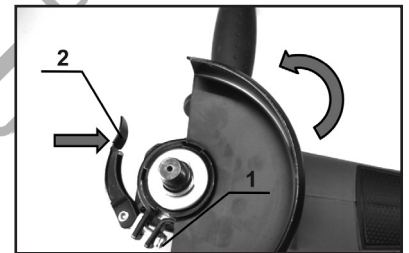

Slika 6

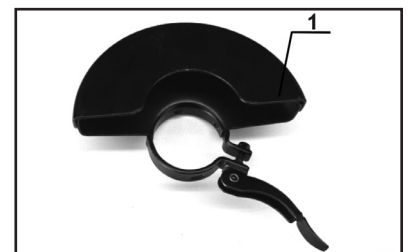

Slika 7

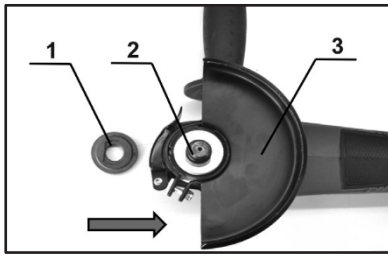

Rys. 8

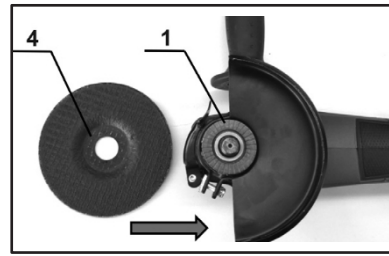

Rys. 9

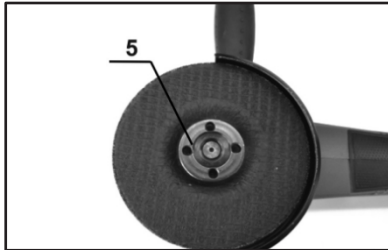

Rys. 10

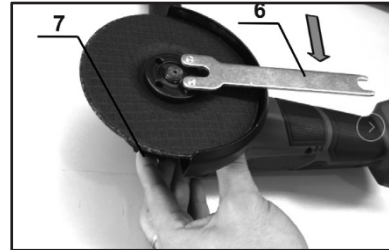

Rys. 11

Montaż lub demontaż ściernej tarczy tnącej (Rys. 12-15)

Ostrzeżenie:

- W przypadku korzystania z tarczy do cięcia ściernego, osłona tarczy do cięcia musi być zamontowana na narzędziu w taki sposób, aby zamknięty strona osłony jest zawsze skierowana w stronę operatora.
- Należy upewnić się, że część montażowa wewnętrznego kołnierza jest idealnie dopasowana do wewnętrznej średnicy tarczy tnącej. Zamontowanie wewnętrznego kołnierza po niewłaściwej stronie może spowodować niebezpieczne wibracje.

Aby zamontować ścierną tarczę tnącą:

1. Zamontować wewnętrzny kołnierz (1) na wrzecionie (2). Upewnij się, że wgnięta część wewnętrznego kołnierza jest dopasowana do prostej części w dolnej części wrzeciona.
2. Zamontować tarczę tnącą (4) na wewnętrznym kołnierzu (1).
3. Obróć w prawo, aby nakręcić nakrętkę zabezpieczającą (5) na wrzecionie do oporu. Upewnij się, że wystająca część nakrętki zabezpieczającej jest skierowana do góry.
4. Dokręć nakrętkę zabezpieczającą (5), mocno dociśnij blokadę wału (7), aby wrzeciono nie mogło się obracać, a następnie użyj klucza do nakrętek zabezpieczających (6) i mocno dokręć, obracając go w prawo.

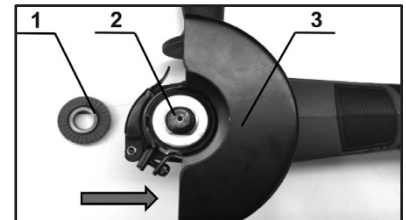

Rys. 12

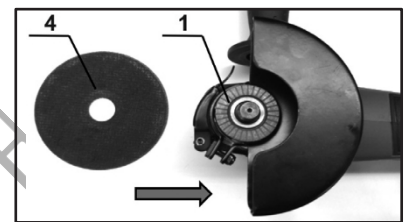

Rys. 13

Aby usunąć tarczę tnącą:

Wykonaj procedurę instalacji w odwrotnej kolejności.

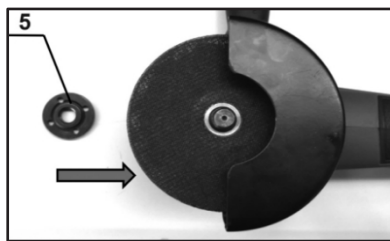

Rys. 14

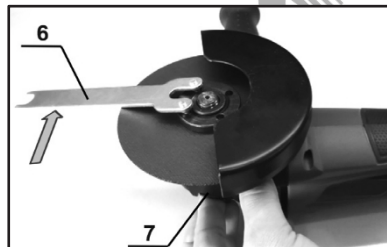

Rys. 15

DZIAŁANIE

Ostrzeżenie:

- Nigdy nie wywieraj nadmiernego nacisku na narzędzie w celu wymuszenia cięcia, ponieważ może to spowodować pęknięcie tarczy.
- W przypadku upuszczenia narzędzia podczas pracy należy zawsze wymienić tarczę.
- Nigdy nie używaj narzędzia z tarczami do cięcia drewna i innymi tarczami tnącymi. W przypadku używania takich ostrzy na szlifierkach kątowych często dochodzi do odrzutu, co prowadzi do utraty kontroli i obrażeń ciała.
- Nigdy nie włączaj narzędzia, gdy styka się ono z obrabianym przedmiotem, aby uniknąć obrażeń.
- Podczas pracy należy zawsze nosić okulary ochronne lub osłonę twarzy.
- Po zakończeniu pracy należy zawsze wyłączyć narzędzie i odczekać do całkowitego zatrzymania tarczy przed odłożeniem narzędzia.
- Narzędzie należy zawsze mocno trzymać jedną ręką na uchwycie głównym (strona 2, poz. 4), a drugą na uchwycie bocznym (strona 2, poz. 8).

Szlifowanie i piaskowanie (Rys. 16)

W przypadku używania nowej tarczy szlifierskiej nie należy przesuwac szlifierki do przodu, ponieważ może ona przeciąć obrabiany przedmiot. Gdy krawędź tarczy zostanie zaokrąglona podczas użytkowania, tarczą można pracować zarówno w kierunku do przodu, jak i do tyłu.

Cięcie tarczą tnącą (Rys. 17)

Ostrzeżenie:

- Podczas korzystania z tarczy tnącej z materiałem ściernym należy używać wyłącznie specjalnej osłony tarczy przeznaczonej do użytku z tarczami tnącymi.
- Uwaga: W niektórych krajach europejskich podczas korzystania z tarczy diamentowej można używać zwykłej osłony. Należy przestrzegać przepisów obowiązujących w danym kraju.
- Nigdy nie używaj tarcz tnących do szlifowania.
- Nie zacinać tarczy ani nie wywierać na nią nadmiernego nacisku. Nie próbuj wykonywać cięcia na zbyt dużą głębokość. Nadmierny nacisk na tarczę zwiększa ryzyko jej skręcenia i zablokowania podczas cięcia, co może prowadzić do odrzutu, pęknięcia tarczy i przegrzania silnika.
- Nie należy rozpoczynać cięcia, jeśli tarcza dotyka elementu obrabianego. Poczekaj, aż tarcza osiągnie pełną prędkość i ostrożnie rozpocznij cięcie. Jeśli tarcza zacznie się obracać, gdy dotyka przedmiotu obrabianego, może się zablokować, wysunąć lub odbić.
- Podczas cięcia nigdy nie należy zmieniać kąta nachylenia tarczy. Nacisk boczny na tarczę tnącą (jak podczas szlifowania) spowoduje pęknięcie i złamanie tarczy, powodując poważne obrażenia ciała.
- Tarcze ścierne do cięcia muszą być zawsze ustawione prostopadle do ciętego materiału.

Uwaga:

- Jeśli narzędzie jest użytkowane w sposób ciągły do momentu rozładowania akumulatora, należy odczekać 15 minut przed rozpoczęciem pracy z nowym akumulatorem.
- Nie zakrywaj otworów wentylacyjnych (Rys. 17) podczas pracy, ponieważ może to spowodować uszkodzenie narzędzia w wyniku przegrzania.

KONSERWACJA

Uwaga:

- Przed przystąpieniem do jakichkolwiek prac konserwacyjnych należy zawsze upewnić się, że urządzenie jest wyłączone, a akumulator wyjęty.
- Nigdy nie używaj benzyny, benzyny, rozcieńczalnika, alkoholu itp. Może to spowodować odbarwienia, deformacje lub pęknięcia.

Czyszczenie odpowietrznika (Rys. 18-19)

- Narzędzie i jego otwory wentylacyjne muszą być utrzymywane w czystości. Należy regularnie czyścić otwory wentylacyjne narzędzia lub gdy otwory te zaczną być zatkane.
- Zdejmij osłonę przeciwpylową z otworu wlotowego i oczyść ją, aby zapewnić płynną cyrkulację powietrza. Kontynuowanie pracy z zatkana osłoną przeciwpylową może spowodować uszkodzenie narzędzia.

Wskazówki dotyczące utrzymania maksymalnej żywotności baterii

- Akumulator należy naładować przed całkowitym rozładowaniem. Zawsze zatrzymuj pracę narzędzia i ładuj akumulator, gdy zauważysz spadek mocy narzędzia.
- Nigdy nie należy ładować całkowicie naładowanego akumulatora. Przeładowanie skraca żywotność akumulatora.
- Akumulator należy ładować w temperaturze pokojowej od 5°C do 45°C. Przed ładowaniem należy odczekać, aż gorący akumulator ostygnie.
- Naładuj baterię, jeśli nie używasz jej przez dłuższy czas (ponad sześć miesięcy).

UTYLIZACJA ŚRODOWISKOWA

Aby uniknąć uszkodzeń podczas transportu, narzędzie musi być dostarczone w solidnym opakowaniu. Opakowanie oraz urządzenie i akcesoria są wykonane z materiałów nadających się do recyklingu i mogą być odpowiednio utylizowane. Plastikowe elementy narzędzia są oznaczone zgodnie z materiałem, z którego zostały wykonane, co umożliwia ich usunięcie w sposób przyjazny dla środowiska i zróżnicowany dzięki dostępnym punktom zbiórki.



Tylko dla krajów UE

Nie wyrzucać narzędzi elektrycznych razem z odpadami domowymi!

Zgodnie z Dyrektywą Europejską 2002/96/WE w sprawie zużytego sprzętu elektrycznego i elektronicznego oraz jej wdrożeniem zgodnie z prawem krajowym, narzędzia elektryczne, których okres użytkowania dobiegł końca, muszą być zbierane oddzielnie i oddawane do przyjaznego dla środowiska zakładu recyklingu.

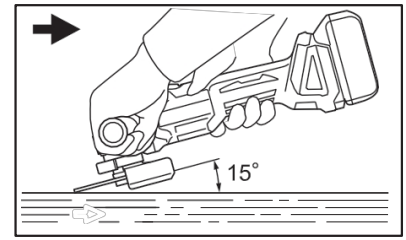

Rys. 16

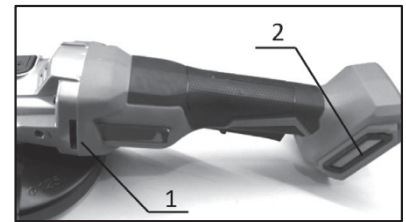

Rys. 17

1. Wylot powietrza

2. Wlot powietrza

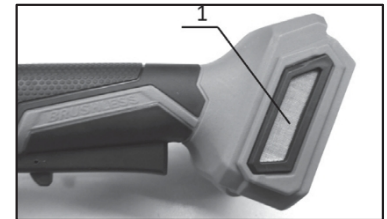

Rys. 18

1. Wlot powietrza

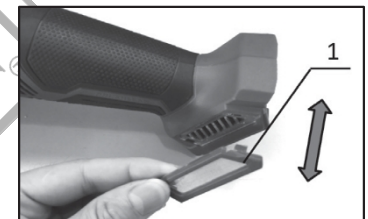

Rys. 19

1. Osłona przeciwpylowa

ΕΓΓΥΗΣΗ

EL

Τα ηλεκτρικά εργαλεία έχουν κατασκευαστεί με αυστηρά πρότυπα που έχει θέσει η εταιρεία και συνάδουν με τα ευρωπαϊκά πρότυπα ποιότητας. Για τα ηλεκτρικά εργαλεία της εταιρείας μας παρέχεται περίοδος εγγύησης 24 μηνών για ερασιτεχνική χρήση, 12 μηνών για επαγγελματική χρήση και 12 μηνών για τις μπαταρίες και τους φορτιστές. Η ισχύς της εγγύησης ξεκινά από την ημερομηνία αγοράς του προϊόντος. Αποδεικτικό του δικαιώματος της εγγύησης αποτελεί το παραστατικό αγοράς του εργαλείου (απόδειξη λιανικής ή τιμολόγιο). Σε καμιά περίπτωση η εταιρεία δεν καλύπτει τη σχετική δαπάνη ανταλλακτικών και εργασιών εάν και εφόσον δε συνοδεύεται από αντίγραφο του παραστατικού αγοράς. Σε περίπτωση που η επισκευή πρέπει να γίνει στο service μας η δαπάνη μεταφοράς (από και προς) βαρύνει εξ' ολοκλήρου τον αποστολέα. Τα εργαλεία αποστέλλονται για την επισκευή τους στην εταιρεία ή σε εξουσιοδοτημένο συνεργείο με τον ενδεδειγμένο τρόπο και μέσο μεταφοράς.

ΕΞΑΙΡΕΣΕΙΣ ΚΑΙ ΠΕΡΙΟΡΙΣΜΟΙ ΤΗΣ ΕΓΓΥΗΣΗΣ:

- 1) Ανταλλακτικά που φθείρονται φυσιολογικά από τη χρήση τους (καρβουνάκια, καλώδια, διακόπτες, φορτιστές, τσοκ κ.λπ).
- 2) Εργαλεία που έχουν υποστεί ζημίες από τη μη συμμόρφωση με τις οδηγίες του κατασκευαστή.
- 3) Εργαλεία με ελλιπή συντήρηση.
- 4) Χρήση μη ενδεδειγμένων λιπαντικών ή εξαρτημάτων.
- 5) Εργαλεία που έχουν δοθεί χωρίς επιβάρυνση.
- 6) Βλάβη που οφείλεται σε ηλεκτρική σύνδεση σε τάση διαφορετική από την αναγραφόμενη στην πινακίδα συσκευής.
- 7) Σύνδεση σε μη γειωμένο ρευματοδότη.
- 8) Μεταβολή της τάσης του ρεύματος.
- 9) Βλάβη που προκύπτει από τη χρήση αλμυρού νερού (π.χ πλαστικά, αντλίες).
- 10) Βλάβη ή κακή λειτουργία που έχει προκύψει από πλημμελή καθαρισμό του εργαλείου.
- 11) Επαφή του εργαλείου με χημικά, ή βλάβη από υγρασία, διάβρωση.
- 12) Εργαλεία που έχουν υποστεί τροποποιήσεις – αλλαγές ή έχουν ανοιχτεί από μη εξουσιοδοτημένο συνεργείο.
- 13) Σπασμένα μέρη/εξαρτήματα εξαιτίας μη ορθής χρήσης.
- 14) Εργαλεία που χρησιμοποιούνται για ενοικίαση.

Η εγγύηση καλύπτει αποκλειστικά τη δωρεάν αντικατάσταση του εξαρτήματος που έχει κατασκευαστικό ελάττωμα ή αστοχία υλικού. Σε περίπτωση έλλειψης ανταλλακτικού η εταιρεία διατηρεί το δικαίωμα αντικατάστασης του εργαλείου με άλλο αντίστοιχο μοντέλο. Μετά τη διεκπεραίωση εγγύησης δεν επιμηκύνεται ούτε ανανεώνεται ο χρόνος εγγύησης του εργαλείου. Αντικατάσταση ανταλλακτικού με χρέωση επισκευής, καλύπτεται από 1 χρόνο εγγύησης καλής λειτουργίας, με προϋπόθεση την τήρηση των όρων εγγύησης. Τα ανταλλακτικά ή τα εργαλεία τα οποία αντικαθίστανται παραμένουν στην κατοχή της εταιρείας μας. Άλλες απαιτήσεις, εκτός από αυτές που αναφέρονται σε αυτό το έντυπο εγγύησης επισκευής ή βλαβών ηλεκτρικών εργαλείων, δεν ισχύουν. Για την εγγύηση αυτή ισχύει το ελληνικό δίκαιο.

WARRANTY

EN

The power tools have been manufactured according to strict standards, set by our company, which are aligned with the respective European quality standards. The power tools of our company are provided with a warranty period of 24 months for non-professional use, 12 months for professional use and 12 months for chargers and batteries. The warranty is valid from the date of purchase of the product. Proof of the warranty right is the purchase document of the tool (retail receipt or invoice). Under no circumstances shall the company cover the relevant cost of spare parts and respective required working hours unless a copy of the purchase document is presented. In case the repair has to be done by our service department the cost of transportation (to and from) is entirely borne by the sender (client). The tools must be sent for repair to the company or to an authorized workshop in the appropriate way and means of transport.

WARRANTY EXEMPTIONS AND RESTRICTIONS:

- 1) Spare parts that wear out naturally as a consequence of being used (brushes, cables, switches, chargers, chucks etc.).
- 2) Tools damaged as a result of non-compliance with the instructions of the manufacturer.
- 3) Tools poorly maintained.
- 4) Use of improper lubricants or accessories.
- 5) Tools given to third entities free of charge.
- 6) Damage due to an electrical connection at a voltage other than that indicated on the appliance plate.
- 7) Connection to a non-earthed power supply.
- 8) Change in current voltage.
- 9) Damage resulting from the use of salty water (e.g., washing machines, pumps).
- 10) Damage or malfunction resulting from improper cleaning procedure of the tool.
- 11) Contact of the tool with chemicals, or damage as a result of moisture or corrosion.
- 12) Tools that have been modified or opened by unauthorised personnel.
- 13) Broken parts/components as a result of inappropriate use.
- 14) Tools used for rent.

The warranty covers only the free of charge replacement of the component that presents a manufacturing defect or material failure. In case of lack of a specific spare part the company reserves the right to replace the tool with another corresponding model. After all warranty procedures have been concluded, the warranty period of the tool shall not be extended or renewed. Replacement of a spare part with repair charge is covered by a 1 year warranty of good operation, subject to compliance with the warranty terms. The spare parts or tools that are replaced remain in the possession of our company. Requirements, other than those mentioned in this warranty form, regarding power tools repair or damage thereof, do not apply. Greek law and relative regulations apply to this warranty.

GARANTIE

FR

Les outils électriques sont fabriqués selon des normes strictes, établies par notre société et se sont alignées sur les normes de qualité européennes respectives. Les outils électriques de notre société sont bénéficiés d'une garantie de 24 mois pour une utilisation non professionnelle, 12 mois pour une utilisation professionnelle et de 12 mois pour les batteries et les chargeurs. La garantie est valable à partir de la date d'achat du produit. La preuve du droit à la garantie est le document d'achat de l'outil (ticket de caisse ou facture). En aucun cas, l'entreprise ne couvrira le coût des pièces de rechange et des heures de travail nécessaires si une copie du document d'achat n'est pas présentée. Si la réparation doit être effectuée par notre service après-vente, les frais de transport (aller-retour) sont entièrement à la charge de l'expéditeur (client). Les outils doivent être envoyés pour réparation à l'entreprise ou à un atelier agréé de la manière et avec le moyen de transport appropriée.

EXEMPTIONS ET RESTRICTIONS DE GARANTIE:

- 1) Les pièces de rechange qui s'usent naturellement suite à leur utilisation (balaise, câbles, interrupteurs, chargeurs, mandrins etc.).
- 2) Les outils endommagés à la suite du non-respect des instructions du fabricant.
- 3) Outils mal entretenus.
- 4) Utilisation de lubrifiants ou d'accessoires inappropriés.
- 5) Outils donnés à des tiers à titre gratuit.
- 6) Dommages dus à un mauvais branchement électrique ou à une tension différente de celle indiquée sur la plaque de l'appareil.
- 7) Connexion à une alimentation électrique non reliée à la terre.
- 8) Fluctuation de la tension inacceptable.
- 9) Dommages résultant de l'utilisation d'eau salée (par exemple, machines à laver, pompes).
- 10) Dommages ou dysfonctionnement résultant d'une procédure de nettoyage inadéquate de l'appareil.
- 11) Contact de l'outil avec des produits chimiques, ou dommages résultant de l'humidité ou de la corrosion.
- 12) Les outils qui ont été modifiés ou ouverts par du personnel non autorisé.
- 13) Pièces/composants cassés à la suite d'une utilisation inappropriée.
- 14) Les outils utilisés à location.

La garantie couvre uniquement le remplacement gratuit du composant qui présente un défaut de fabrication ou une défaillance matérielle. En cas d'absence d'une pièce de rechange spécifique, l'entreprise se réserve le droit de remplacer l'outil par un autre modèle correspondant. Après la conclusion de toutes les procédures de garantie, la période de garantie de l'outil ne sera pas prolongée ou renouvelée. Le remplacement d'une pièce de rechange, ainsi que les frais de réparation, sont couverts par une garantie de bon fonctionnement d'un an, sous réserve du respect des conditions de garantie. Les pièces de rechange ou les outils remplacés restent en possession de notre société. Les exigences, autres que celles mentionnées dans ce formulaire de garantie, concernant la réparation des outils électriques ou leur endommagement, ne sont pas applicables. La loi grecque et ses règlements s'appliquent à cette garantie.

GARANZIA

IT

Gli elettrodomestici sono stati fabbricati secondo gli standard rigorosi, stabiliti dalla nostra azienda, che sono allineati con i rispettivi standard di qualità europei. Gli elettrodomestici della nostra azienda sono forniti con un periodo di garanzia di 24 mesi per uso non professionale, 12 mesi per uso professionale e 12 mesi per le batterie e i caricabatterie. La garanzia è valida dalla data di acquisto del prodotto. La prova del diritto di garanzia è il documento di acquisto dell'utensile (scontrino o fattura). In nessun caso l'azienda coprirà il relativo costo dei pezzi di ricambio e delle rispettive ore di lavoro necessarie se non viene presentata una copia del documento di acquisto. Nel caso in cui la riparazione debba essere effettuata dal nostro servizio di assistenza, il costo del trasporto (da e per) è interamente a carico del mittente (cliente). Gli utensili devono essere inviati per la riparazione all'azienda o ad un'officina autorizzata nel modo e nel mezzo di trasporto appropriato.

ECCEZIONI E LIMITAZIONI ALLA GARANZIA:

- 1) Pezzi di ricambio che si deteriorano naturalmente con l'uso (pezzi di consumo).
- 2) Utensili danneggiati dal mancato rispetto delle istruzioni del produttore.
- 3) Strumenti con manutenzione insufficiente.
- 4) Uso di lubrificanti o parti inappropriate.
- 5) Strumenti dati gratuitamente.
- 6) Guasto dovuto a un collegamento dell'aria compressa a una pressione diversa da quella indicata sulla targhetta dei dati tecnici.
- 7) Danni derivanti dall'uso di aria compressa impura e non filtrata.
- 8) Danni o malfunzionamenti derivanti da una pulizia inadeguata dell'utensile.
- 9) Contatto dell'utensile con prodotti chimici, o danni da umidità, corrosione.
- 10) Strumenti che hanno subito modifiche - cambiamenti o sono stati aperti da un'officina non autorizzata.
- 11) Strumenti utilizzati per il noleggio.
- 12) Strumenti che sono stati modificati o aperti da personale non autorizzato.
- 13) Rottura di parti/componenti a causa di un uso improprio.
- 14) Strumenti utilizzati per il noleggio.

La garanzia copre solo la sostituzione gratuita del componente che presenta un difetto di fabbricazione o di materiale. In caso di mancanza di un pezzo di ricambio specifico, l'azienda si riserva il diritto di sostituire l'utensile con un altro modello corrispondente. Una volta concluse tutte le procedure di garanzia, il periodo di garanzia dell'utensile non potrà essere esteso o rinnovato. La sostituzione di un pezzo di ricambio, insieme al costo della riparazione, è coperta da una garanzia di buon funzionamento di 1 anno, a condizione che vengano rispettati i termini della garanzia. I pezzi di ricambio o gli utensili che vengono sostituiti rimangono in possesso della nostra azienda. I requisiti, diversi da quelli menzionati in questo modulo di garanzia, riguardanti la riparazione di utensili elettrici o il loro danneggiamento, non si applicano. La legge greca e i relativi regolamenti si applicano a questa garanzia.

GARANCIA

AL

Mjetet e energjisë janë prodhuar sipas standardeve strikte, të vendosura nga kompania jonë, të cilat janë në përputhje me standardet respektive evropiane të cilësisë. Mjetet e energjisë të kompanisë sonë janë siguruar me një periudhë garancie prej 24 muaj për përdorim jo profesional, 12 muaj për përdorim profesional dhe 12 muaj për bateritë dhe karikuesit. Garancia është e vlefshme nga data e blerjes së produktit. Prova e së drejtës së garancisë është dokumenti i blerjes së mjetit (faturë ose faturë me pakicë). Në asnjë rrethanë ndërmarrja nuk mbulon koston përkatëse të pjesëve të këmbimit dhe orarin përkatës të kërkur të punës, përveç kur është paraqitur një kopje e dokumentit të blerjes. Në rast se riparimi duhet të bëhet nga departamenti ynë i shërbimit kostoja e transportit (për dhe nga) është tërësisht e mbajtur nga dërguesi (klienti). Mjetet duhet të dërgohen për riparim në ndërmarrje ose në një punishte të autorizuar në mënyrën dhe mjetet e duhura të transportit.

PËRJASHTIMET DHE KUFIZIMET E GARANCISË:

- 1) Pjesët rezervë që përdoren në mënyrë natyrale si pasojë e përdorur (furçat, kablot, ndërruesit, karikuesit, mbytjet etj.).
- 2) Veglat e dëmtuara si rezultat i mosrespektimit të udhëzimeve të prodhuesit.
- 3) Mjetet e mbajtura keq.
- 4) Përdorimi i lubrifikantëve ose aksesoreve të papërshtatshëm.
- 5) Mjetet që u jepen enteve të treta pa pagesë.
- 6) Dëmtimi për shkak të një lidhje elektrike në një tension tjetër nga ai i treguar në plakën e pajisjes.
- 7) Lidhja me furnizimin me energji jo tokësore.
- 8) Ndryshimi i tensionit aktual.
- 9) Dëmtimi që vijnë si pasojë e përdorimit të ujit të kripur (p.sh., lavatrice, pompa).
- 10) Dëmtimi ose mosfunksionimi që rezultojn nga procedura e papërshtatshme e pastrimit të mjetit.
- 11) Kontakti i mjetit me kimikate, ose dëmtimi si pasojë e lagështisë ose korrozionit.
- 12) Mjete që janë modifikuar ose hapur nga personel i paautorizuar.
- 13) Pjesë/përbërës të thyer si rezultat i përdorimit të papërshtatshëm.
- 14) Veglat e përdorura për qira.

Garancia mbulon vetëm zëvendësimin pa pagesë të komponentit që paraqet një defekt prodhues ose dështim material. Në rast të mungesës së një pjesë rezervë specifike kompania rezervuar të drejtën për të zëvendësuar mjetin me një model tjetër përkatës. Pasi të jenë përfunduar të gjitha procedurat e garancisë, periudha e garancisë së mjetit nuk do të zgjatet ose të rinovohet. Zëvendësimi i një pjesë rezervë, së bashku me ngarkesën e riparimit, mbulohet nga një garanci vepri me mirë 1 vit, subjekt i përputhjes me kushtet e garancisë. Pjesët e këmbimit ose mjetet që zëvendësohen mbeten në zotërim të kompanisë sonë. Kërkesat, përveç atyre të përmendura në këtë formë garancie, në lidhje me riparimin ose dëmtimin e mjeteve të energjisë elektrike, nuk zbatohen. Ligji grek dhe rregullat relative zbatohen për këtë garancia.

GARANCIA

SLO

Električna orodja so bila izdelana v skladu s strogimi standardi našega podjetja, ki so usklajeni z ustreznimi evropskimi standardi kakovosti. Električna orodja našega podjetja imajo 24-mesečno garancijsko dobo za neprofesionalno uporabo, 12-mesečno za profesionalno uporabo ter 12-mesečno za polnilnice in baterije. Garancija velja od datuma nakupa izdelka. Dokazilo o pravici do garancije je dokument o nakupu orodja (maloprodajni račun ali račun). Podjetje v nobenem primeru ne krije ustreznih stroškov nadomestnih delov in ustreznih zahtevanih delovnih ur, če ni predložena kopija nakupnega dokumenta. Če mora popravilo opraviti naš servisni oddelek, stroške prevoza (do in nazaj) v celoti krije pošiljatelj (stranka). Orodje je treba poslati v popravilo podjetju ali pooblaščenim delavnicam na ustrezen način in z ustreznimi prevoznimi sredstvi.

GARANCIJSKE IZJEME IN OMEJITVE:

- 1) Rezervni deli, ki se naravno obrabijo zaradi uporabe (ščetke, kabli, stikala, polnilni, vpenjalni glave itd.).
- 2) Orodja, ki so se poškodovala zaradi neupoštevanja navodil proizvajalca.
- 3) Orodja, ki so slabo vzdrževana.
- 4) Uporaba neustreznih maziv ali pripomočkov.
- 5) Orodja, ki so bila brezplačno dana tretjim osebam.
- 6) Poškodbe zaradi električnega priključka pri napetosti, ki ni navedena na ploščici naprave.
- 7) Priključitev na neozemljeno električno omrežje.
- 8) Sprememba trenutne napetosti.
- 9) Poškodbe zaradi uporabe slane vode (npr. pralni stroji, črpalke).
- 10) Poškodba ali okvara, ki je posledica nepravilnega postopka čiščenja orodja.
- 11) Stik orodja s kemikalijami ali poškodbe zaradi vlage ali korozije.
- 12) Orodje, ki ga je spremenilo ali odprlo nepooblaščen osebe.
- 13) Pokvarjeni deli/komponente zaradi neustrezne uporabe.
- 14) Orodja, ki se uporabljajo za najem.

Garancija zajema le brezplačno zamenjavo sestavnega dela, pri katerem se pokaže proizvodna napaka ali okvara materiala. V primeru pomanjkanja določenega rezervnega dela si podjetje pridržuje pravico, da orodje zamenja z drugim ustreznim modelom. Po zaključku vseh garancijskih postopkov se garancijski rok orodja ne podaljša ali obnovi. Za zamenjavo nadomestnega dela z nadomestilom za popravilo velja enoletna garancija za dobro delovanje, če so izpolnjeni garancijski pogoji. Zamenjani nadomestni deli ali orodje ostanejo v lasti našega podjetja. Zahteve, ki niso navedene v tem garancijskem obrazcu, v zvezi s popravilom električnih orodij ali njihovih poškodb, ne veljajo. Za to garancijo velja grška zakonodaja in sorodni predpisi.

GARANCIJE

SR

Električni alati su proizvedeni prema strogim standardima koje je postavila naša kompanija a koji su usklađeni sa odgovarajućim evropskim standardima kvaliteta. Električni alati naše kompanije imaju garantni rok od 24 meseca za neprofesionalnu upotrebu, 12 meseci za profesionalnu upotrebu i 12 meseci za baterije i punjače. Garancija važi od dana kupovine proizvoda. Dokaz za pravo na garanciju je dokument o kupovini električnog alata (maloprodajni račun ili faktura). Ni pod kojim okolnostima kompanija neće pokriti relevantne troškove rezervnih delova i potrebno odgovarajuće radno vreme ako se ne predoči kopija dokumenta o kupovini. U slučaju da popravku treba da uradi naš servis, troškove transporta (do i od) u potpunosti snosi pošiljalac (klijent). Električni alati za popravku se šalju u firmu gde su kupljeni ili u ovlašćeni servis i to tako da budu prikladno upakovani za transport.

IZUZEĆA I OGRANIČENJA GARANCIJE:

- 1) Rezervni delovi koji se prirodno troše kao posledica korišćenja (četkice, kablovi, prekidači, punjači, stezne glave itd).
- 2) Alati oštećeni kao posledica nepoštovanja uputstva proizvođača.
- 3) Alati su loše održavani.
- 4) Upotreba neodgovarajućih maziva ili pribora.
- 5) Alati su dati trećim licima besplatno.
- 6) Oštećenje usled električnog priključka na napon koji nije naznačen na pločici uređaja.
- 7) Povezivanje na neuzemljeno napajanje.
- 8) Promena napona struje.
- 9) Oštećenja nastala upotrebom slane vode (npr. mašine za pranje veša, pumpe).
- 10) Oštećenje ili kvar nastao kao posledica nepravilne procedure čišćenja alata.
- 11) Kontakt alata sa hemikalijama ili oštećenje usled vlage ili korozije.
- 12) Alati koje je modifikovalo ili otvorilo neovlašćeno osoblje.
- 13) Polomljeni delovi/komponente kao rezultat neodgovarajuće upotrebe.
- 14) Alati koji se koriste za iznajmljivanje.

Garancija pokriva samo besplatnu zamenu komponente koja ima fabričku grešku ili materijalne nedostatke. U slučaju nedostatka rezervnog dela, kompanija zadržava pravo zamene električnog alata drugim odgovarajućim modelom. Nakon isteka garantnog roka, garantni rok električnog alata se ne produžava niti obnavlja. Rezervni delovi ili Električni alati koji su zamenjeni ostaju u posedu naše kompanije. Zamena rezervnog dela, zajedno sa naplatom popravke, pokrivena je garancijom za 1 godinu dobrog rada, koja podleže poštovanju uslova garancije. Zahtevi, osim onih navedenih u ovom obrascu garancije, u vezi sa popravkom električnog alata ili njegovim oštećenjem ne važe. Na ovu garanciju se primenjuju grčki zakoni i odgovarajući propisi.

ZÁRUKA

SK

Elektrické náradie bolo vyrobené podľa prísnych noriem stanovených našou spoločnosťou, ktoré sú v súlade s príslušnými európskymi normami kvality. Na elektrické náradie našej spoločnosti poskytujeme záruku 24 mesiacov na neprofesionálne použitie, 12 mesiacov na profesionálne použitie a 12 mesiacov na nabíjačky a batérie. Záruka platí od dátumu zakúpenia výrobku. Dokladom o nároku na záruku je doklad o kúpe náradia (maloobchodný doklad alebo faktúra). Spoločnosť v žiadnom prípade neuhradí príslušné náklady na náhradné diely a príslušné požadované pracovné hodiny, ak nie je predložená kópia dokladu o kúpe. V prípade, že opravu musí vykonať naše servisné oddelenie, náklady na dopravu (tam a späť) znáša v plnej miere odosielateľ (zákazník). Náradie musí byť zaslané na opravu do spoločnosti alebo do autorizovaného servisu vhodným spôsobom a dopravným prostriedkom.

VÝNIMKY A OBMEDZENIA TÝKAJÚCE SA ZÁRUKY:

- 1) Náhradné diely, ktoré sa prirodzene opotrebojú v dôsledku používania (kefky, káble, spínače, nabíjačky, skľučovadlá atď.).
- 2) Náradie poškodené v dôsledku nedodržania pokynov výrobcu.
- 3) Náradie nedostatočne udržiavané.
- 4) Používanie nevhodných mazív alebo príslušenstva.
- 5) Náradie poskytnuté tretím subjektom bezplatne.
- 6) Poškodenie v dôsledku elektrického pripojenia na iné napätie, ako je uvedené na štítku spotrebiča.
- 7) Pripojenie k neuzemnenému zdroju napájania.
- 8) Zmena aktuálneho napätia.
- 9) Poškodenie v dôsledku používania slanej vody (napr. práčky, čerpadlá).
- 10) Poškodenie alebo porucha vyplývajúca z nesprávneho postupu čistenia nástroja.
- 11) Kontakt nástroja s chemikáliami alebo poškodenie v dôsledku vlhkosti alebo korózie.
- 12) Nástroje, ktoré boli upravené alebo otvorené neoprávneným personálom.
- 13) Poškodené diely/komponenty v dôsledku nevhodného používania.
- 14) Náradie používané na prenájom.

Záruka sa vzťahuje len na bezplatnú výmenu súčiastky, ktorá vykazuje výrobnú vadu alebo poruchu materiálu. V prípade nedostatku konkrétneho náhradného dielu si spoločnosť vyhradzuje právo vymeniť náradie za iný zodpovedajúci model. Po ukončení všetkých záručných postupov sa záručná doba náradia nepredlžuje ani neobnovuje. Na výmenu náhradného dielu s poplatkom za opravu sa vzťahuje 1-ročná záruka na dobrú prevádzku pri dodržaní záručných podmienok. Vymenené náhradné diely alebo náradie zostávajú vo vlastníctve našej spoločnosti. Iné požiadavky, ako sú uvedené v tomto záručnom formulári, týkajúce sa opravy elektrického náradia alebo jeho poškodenia, sa neuplatňujú. Na túto záruku sa vzťahujú grécke zákony a príslušné predpisy.

ГARANЦИЯ

BG

Електроинструментите са произведени в съответствие със строги стандарти, установени от нашата компания, които са в съответствие със съответните европейски стандарти за качество. Електроинструментите на нашата компания се предоставят с гаранционен срок от 24 месеца за непрофесионална употреба, 12 месеца за професионална употреба и 12 месеца за зарядни устройства и батерии. Гаранцията е валидна от датата на закупуване на продукта. Доказателство за правото на гаранция е документът за закупуване на инструмента (касова бележка от магазин или фактура). В никакъв случай компанията не покрива съответните разходи за резервни части и съответните необходими работни часове, ако не бъде представено копие от документа за покупка. В случай че ремонтът трябва да бъде извършен от нашия сервизен отдел, разходите за транспорт (до и от) се поемат изцяло от изпращача (клиента). Инструментите трябва да бъдат изпратени за ремонт в компанията или в оторизиран сервиз по подходящ начин и с подходящо транспортно средство.

ОСВОБОЖДАВАНЕ ОТ ГАРАНЦИЯ И ОГРАНИЧЕНИЯ:

- 1) Резервни части, които се износват по естествен начин вследствие на използването им (четки, кабели, ключове, зарядни устройства, патронници и др.).
- 2) Инструменти, повредени в резултат на неспазване на инструкциите на производителя.
- 3) Инструменти, които са лошо поддържани.
- 4) Използване на неподходящи смазочни материали или принадлежности.
- 5) Инструменти, предоставени безплатно на трети лица.
- 6) Повреди вследствие на електрическа връзка с напрежение, различно от посоченото на табелката на уреда.
- 7) Свързване към незаземено електрозахранване.
- 8) Промяна на напрежението на тока.
- 9) Повреда в резултат на използването на солена вода (напр. перални машини, помпи).
- 10) Повреда или неизправност в резултат на неправилна процедура за почистване на инструмента.
- 11) Контакт на инструмента с химикали или повреда в резултат на влага или корозия.
- 12) Инструменти, които са били модифицирани или отворени от неупълномощен персонал.
- 13) Счупени части/компоненти в резултат на неподходяща употреба.
- 14) Инструменти, използвани под наем.

Гаранцията покрива само безплатната подмяна на компонента, който представя производствен дефект или повреда на материала. В случай на липса на конкретна резервна част компанията си запазва правото да замени инструмента с друг съответен модел. След приключване на всички гаранционни процедури гаранционният срок на инструмента не се удължава или подновява. Замяната на резервна част с такса за ремонт се покрива от 1-годишна гаранция за добра експлоатация, при спазване на гаранционните условия. Заменените резервни части или инструменти остават във владение на нашата компания. Изисквания, различни от посочените в този гаранционен формуляр, относно ремонта на електроинструменти или повредите по тях, не се прилагат. Гръцкото законодателство и съответните разпоредби се прилагат към тази гаранция.

GARANȚIE

RO

Uneltele electrice au fost fabricate în conformitate cu standarde stricte, stabilite de compania noastră, care sunt aliniate la standardele de calitate europene respective. Unelte electrice ale companiei noastre sunt prevăzute cu o perioadă de garanție de 24 de luni pentru uz neprofesional, 12 luni pentru uz profesional și 12 luni pentru încălțătoare și baterii. Garanția este valabilă de la data achiziționării produsului. Dovada dreptului de garanție este documentul de achiziție a sculei (bon de casă sau factură). În niciun caz societatea nu va acoperi costurile relevante ale pieselor de schimb și ale orelor de lucru necesare respective dacă nu este prezentată o copie a documentului de achiziție. În cazul în care reparația trebuie efectuată de către departamentul nostru de service, costul transportului (dus-întors) este suportat în întregime de către expeditor (client). Unelte trebuie trimise pentru reparații la companie sau la un atelier autorizat în mod și cu mijloace de transport adecvate.

SCUTIRI ȘI RESTRICȚII DE GARANȚIE:

- 1) Piese de schimb care se uzează în mod natural ca urmare a utilizării (perii, cabluri, întrerupătoare, încălțătoare, mandrine etc.).
- 2) Unelte deteriorate ca urmare a nerespectării instrucțiunilor producătorului.
- 3) Unelte prost întreținute.
- 4) Utilizarea de lubrifiant și/sau accesorii necorespunzătoare.
- 5) Unelte oferite gratuit unor terțe entități.
- 6) Deteriorări datorate unei conexiuni electrice la o altă sursă decât cea indicată pe plăcuța aparatului.
- 7) Conectarea la o sursă de alimentare electrică delegată la pământ.
- 8) Schimbarea tensiunii de curent.
- 9) Deteriorări rezultate din utilizarea apei sărate (de exemplu, mașini de spălat, pompe).
- 10) Deteriorări sau defecțiuni rezultate în urma unei proceduri de curățare necorespunzătoare a aparatului.
- 11) Contactul sculei cu substanțe chimice sau deteriorări ca urmare a umidității sau coruziunii.
- 12) Unelte care au fost modificate sau deschise de către personal neautorizat.
- 13) Piese/componente rupte ca urmare a unei utilizări necorespunzătoare.
- 14) Unelte utilizate pentru închiriere.

Garanția acoperă numai înlocuirea gratuită a componentei care prezintă un defect de fabricație sau o defecțiune materială. În cazul lipsei unei piese de schimb specifice, societatea își rezervă dreptul de a înlocui scula cu un alt model corespunzător. După încheierea tuturor procedurilor de garanție, perioada de garanție a sculei nu se prelungește sau se reinnoiește. Înlocuirea unei piese de schimb cu taxă de reparație este acoperită de o garanție de 1 an de bună funcționare, sub rezerva respectării condițiilor de garanție. Piese de schimb sau sculele înlocuite rămân în posesia societății noastre. Nu se aplică cerințe, altele decât cele menționate în acest formular de garanție, privind repararea sculelor electrice sau deteriorarea acestora. Legea greacă și reglementările aferente se aplică acestei garanții.

ГARANЦИЈА

MMK

Електрични алатки се произведени според строги стандарти, поставени од нашата компанија, кои се усогласени со соодветните европски стандарти за квалитет. Електрични алатки на нашата компанија се обезбедени со гаранција од 24 месеци за непрофесионална употреба, 12 месеци за професионална употреба и 12 месеци за полначи и батерии. Гаранцијата важи од датумот на купување на производот. Доказ за гаранциското право е документот за купување на алатката (малопродажна потврда или фактура). Под никакви околности компанијата нема да ги покрие соодветните трошоци за резервни делови и соодветно потребно работно време, освен ако не се претстави копија од документот за купување. Во случај поправката да мора да биде направена од нашиот сервизен оддел трошоците за превоз (до и од) е целосно задолжена од испраќачот (клиентот). Алатките мора да бидат испратени за поправка на компанијата или на овластена работилница на соодветен начин и транспортни средства.

ОСЛОБОДУВАЊА И ОГРАНИЧУВАЊА НА ГАРАНЦИЈАТА:

- 1) Резервни делови кои се носат природно како последица на користење (четки, кабли, прекинувачи, полначи, футери итн.).
- 2) Алатки оштетени како резултат на непочитување на инструкциите на производителот.
- 3) Алатките слабо се одржуваат.
- 4) Употреба на неправилно лубриканти или додатоци.
- 5) Алатки дадени на трети ентитети бесплатно.
- 6) Оштетување поради електрично поврзување на напон поинаку од оној што е наведен на плочата на апаратот.
- 7) Поврзување со неземеен напој.
- 8) Промена на напонот на струјата.
- 9) Оштетување како резултат на употребата на солена вода (на пример, машини за перење, пумпи).
- 10) Оштетување или нефункционирање како резултат на неправилно чистење на алатката.
- 11) Контакт на алатката со хемикали, или оштетување како резултат на влага или корозија.
- 12) Алатки кои биле модифицирани или отворени од страна на неовластениот персонал.
- 13) Скршени делови/компоненти како резултат на несоодветна употреба.
- 14) Алатки кои се користат за изнајмување.

Гаранцијата покрива само бесплатна замена на компонентата која претставува производствен дефект или материјален неуспех. Во случај на недостаток на одреден резервен дел, компанијата го задржува правото да ја замени алатката со друг соодветен модел. По завршувањето на сите процедури за гаранција, гарантниот период на алатката не се продолжува или обновува. Замената на резервниот дел со наплата за поправка е покриена со 1 година гаранција за добро работење, под услов да се усогласат условите за гаранција. Резервните делови или алатки кои се заменети остануваат во сопственост на нашата компанија. Барањата, освен оние споменати во оваа гаранција, во врска со поправката или оштетувањето на електрични алатки, не важат. Грчкото право и релативните регулативи важат за оваа гаранција.

GARANCIA

HUN

Az elektromos szerszámok gyártása a vállalatunk által meghatározott szigorú szabványok szerint történik, amelyek összhangban vannak a vonatkozó európai minőségi szabványokkal. Cégünk elektromos szerszámaira nem professzionális használat esetén 24 hónap, professzionális használat esetén 12 hónap, a töltőkre és akkumulátorokra pedig 12 hónap garanciát vállalunk. A garancia a termék megvásárlásának napjától érvényes. A jótállási jog igazolása a szerszám vásárlását igazoló dokumentum (kiskereskedelmi blokk vagy számla). A vállalat semmilyen körülmények között nem fedezi a pótalkatrészek és a megfelelő szükséges munkórák vonatkozó költségeit, ha nem mutatják be a vásárlási dokumentum másolatát. Amennyiben a javítást szervizünknek kell elvégeznie, a szállítás (oda- és visszaszállítás) költségei teljes egészében a feladót (ügyfelet) terhelik. A szerszámokat javításra a megfelelő módon és szállítóeszközzel kell elküldeni a vállalathoz vagy egy erre felhatalmazott műhelybe.

GARANCIÁLIS MENTESSÉGEK ÉS KORLÁTOZÁSOK:

- 1) A használat következtében természetes módon elhasználódó pótalkatrészek (kefék, kábelek, kapcsolók, töltők, tokmányok stb.).
- 2) A gyártó utasításainak be nem tartása következtében sérült szerszámok.
- 3) Rosszul karbantartott szerszámok.
- 4) Nem megfelelő kenőanyagok vagy tartozékok használata.
- 5) Harmadik személyeknek ingyenesen átadott szerszámok.
- 6) A készüléktáblán feltüntetettől eltérő feszültségű elektromos csatlakozásból eredő károk.
- 7) Nem földelt áramforráshoz való csatlakoztatás.
- 8) Az áram feszültségének megváltozása.
- 9) Sós víz használatából eredő károk (pl. mosógépek, szivattyúk).
- 10) A készülék nem megfelelő tisztítási eljárásából eredő károsodás vagy meghibásodás.
- 11) A szerszám vegyi anyagokkal való érintkezése, vagy nedvességből vagy korrózióból eredő károsodás.
- 12) Olyan szerszámok, amelyeket illetéktelen személyek módosítottak vagy nyitottak fel.
- 13) A nem rendeltetésszerű használat következtében eltört alkatrészek/komponensek.
- 14) Bérbeadásra használt szerszámok.

A garancia csak a gyártási hibát vagy anyaghibát mutató alkatrész ingyenes cseréjére terjed ki. Egy adott pótalkatrész hiánya esetén a vállalat fenntartja a jogot, hogy a szerszámot egy másik megfelelő modellre cserélje. Az összes garanciális eljárás lezárását követően a szerszám garanciális ideje nem hosszabbítható meg és nem újítható meg. A javítási díjjal terhelt pótalkatrész cseréjére 1 év jótállás vonatkozik, a jótállási feltételek betartása mellett. A kicserélt pótalkatrészek vagy szerszámok cégünk tulajdonában maradnak. Az elektromos szerszámok javítására vagy sérülésére vonatkozó, a jelen jótállási nyilatkozatban említettéltől eltérő követelmények nem érvényesek. A jelen jótállásra a görög törvények és a vonatkozó előírások vonatkoznak.

GARANZIJA**MLT**

L-ghodod tal-enerġija ġew manifatturati skont standards stretti, stabbiliti mill-kumpanija tagħna, li huma allinjati mal-istandards ta' kwalità Ewropej rispettivi. L-ghodod tal-enerġija tal-kumpanija tagħna huma pprovduti b'perjodu ta' 24 xahar għal użu mhux professjonali, 12-il xahar għal użu professjonali u 12-il xahar għal ċarġers u batteriji. Il-garanzija hija valida mid-data tax-xiri tal-prodott. Prova tad-dritt tal-garanzija hija d-dokument tax-xiri tal-ghodda (irċevuta jew fattura bl-innut). Taht l-ebda ċirkostanza l-kumpanija m'għandha tkopri l-ispiża rilevanti tal-ispare parts u s-siġnat tax-xogħol rispettivi meħtieġa sakemm ma tiġix ipprezentata kopja tad-dokument tax-xiri. F'każ li t-tiswija trid issir mid-dipartiment tas-servizz tagħna, l-ispiża tat-trasport (lejn u minn) tiffallas kollha kemm hi mill-mittent (klijent). L-ghodda għandha tintbagħat għat-tiswija lill-kumpanija jew lil hanut tax-xogħol awtorizzat bil-mod u l-mezzi tat-trasport xierqa.

EŻENZIONIJET U RESTRIZZJONIJET TA' GARANZIJA:

- 1) Spare parts li jilbsu b'mod naturali bħala konsegwenza tal-użu (xkupilji, kejbils, swiċċijiet, ċarġers, cökkijiet eċċ.).
- 2) Ghodod bil-ħsara bħala riżultat ta' nuqqas ta' konformità mal-istruzzjonijiet tal-manifattur.
- 3) Ghodod miżmuma hażin.
- 4) Użu ta' lubrikanti jew aċċessorji mhux xierqa.
- 5) Ghodod mogħtija lil entitajiet terzi mingħajr ħlas.
- 6) Danni dovuti għal konnessjoni elettrika b'vultaġġ differenti minn dak indikat fuq il-panja tal-apparat.
- 7) Konnessjoni ma' provvista ta' enerġija mhux ertjata.
- 8) Bidla fil-vultaġġ kurrenti.
- 9) Ħsara li tirriżulta mill-użu ta' ilma melaħ (eż., magni tal-ħasil tal-hwejjeġ, pompi).
- 10) Ħsara jew ħsara li tirriżulta minn proċedura ta' tindif mhux xierqa tal-ghodda.
- 11) Kuntatt ta' l-ghodda ma' kimiċi, jew ħsara bħala riżultat ta' umdiċi jew korrużjoni.
- 12) Ghodod li ġew modifikati jew miftuħa minn persunal mhux awtorizzat.
- 13) Partijiet/komponenti miksura bħala riżultat ta' użu mhux xierqa.
- 14) Ghodod użati għall-kera.

Il-garanzija tkopri biss is-sostituzzjoni mingħajr ħlas tal-komponent li jipprezenta difett fil-manifattura jew ħsara materjali. F'każ ta' nuqqas ta' spare part speċifika, il-kumpanija tirriżerva d-dritt li tissostitwixxi l-ghodda b'modell korrispondenti ieħor. Wara li jkun ġew konklużi l-proċeduri kollha ta' garanzija, il-perjodu ta' garanzija tal-ghodda ma għandux jiġi estżi jew imgedded. Is-sostituzzjoni ta' spare part bil-ħlas tat-tiswija hija koperta minn garanzija ta' sena ta' operazzjoni tajba, soġġett għall-konformità mat-termini tal-garanzija. L-ispare parts jew ghodod li jiġu sostitwiti jibqgħu fil-pussess tal-kumpanija tagħna. Rekwiżiti, minbarra dawk imsemmija f'din il-formola ta' garanzija, rigward it-tiswija ta' ghodod tal-enerġija jew ħsara tagħhom, ma japplikawx. Il-liġi Griega u r-regolamenti relattivi japplikaw għal din il-garanzija.

GARANTÍA**ES**

Las herramientas eléctricas han sido fabricadas de acuerdo con estrictas normas, establecidas por nuestra empresa, que están alineadas con las respectivas normas de calidad europeas. Las herramientas eléctricas de nuestra empresa tienen un período de garantía de 24 meses para uso no profesional, 12 meses para uso profesional y 12 meses para cargadores y baterías. La garantía es válida a partir de la fecha de compra del producto. La prueba del derecho de garantía es el documento de compra de la herramienta (ticket de compra o factura). La empresa no se hará cargo en ningún caso del coste de las piezas de recambio y de las respectivas horas de trabajo necesarias si no se presenta una copia del documento de compra. En caso de que la reparación tenga que ser realizada por nuestro departamento de servicio, el coste del transporte (ida y vuelta) correrá íntegramente a cargo del remitente (cliente). Las herramientas deberán ser enviadas para su reparación a la empresa o a un taller autorizado en la forma y medio de transporte adecuados.

EXENCIONES Y RESTRICCIONES DE LA GARANTÍA:

- 1) Piezas de recambio que se desgasten de forma natural como consecuencia de su uso (escobillas, cables, interruptores, cargadores, mandriles, etc.).
- 2) Herramientas dañadas como consecuencia del incumplimiento de las instrucciones del fabricante.
- 3) Herramientas mal mantenidas.
- 4) Utilización de lubricantes o accesorios inadecuados.
- 5) Herramientas cedidas gratuitamente a terceros.
- 6) Daños debidos a una conexión eléctrica a una tensión distinta de la indicada en la placa del aparato.
- 7) Conexión a una fuente de alimentación no puesta a tierra.
- 8) Cambio de la tensión de corriente.
- 9) Daños debidos al uso de agua salada (por ejemplo, lavadoras, bombas).
- 10) Daños o mal funcionamiento resultantes de un procedimiento de limpieza inadecuado de la herramienta.
- 11) Contacto de la herramienta con productos químicos, o daños como consecuencia de la humedad o la corrosión.
- 12) Herramientas que hayan sido modificadas o abiertas por personal no autorizado.
- 13) Piezas/componentes rotos como consecuencia de un uso inadecuado.
- 14) Herramientas utilizadas en alquiler.

La garantía cubre únicamente la sustitución gratuita del componente que presente un defecto de fabricación o fallo de material. En caso de falta de un repuesto específico, la empresa se reserva el derecho de sustituir la herramienta por otro modelo correspondiente. Una vez concluidos todos los procedimientos de garantía, el período de garantía de la herramienta no se ampliará ni renovará. La sustitución de una pieza de recambio con cargo de reparación está cubierta por una garantía de 1 año de buen funcionamiento, siempre que se cumplan las condiciones de la garantía. Las piezas de recambio o herramientas sustituidas permanecen en posesión de nuestra empresa. No se aplican otros requisitos, distintos de los mencionados en este formulario de garantía, en relación con la reparación de herramientas eléctricas o sus daños. La ley griega y las normativas relativas se aplican a esta garantía.

GARANCIJE**HR**

Električni alati proizvedeni su prema strogim standardima, koje je postavila naša tvrtka i usklađeni su s odgovarajućim europskim standardima kvalitete. Električni alati naše tvrtke dolaze s jamstvom od 24 mjeseca za neprofesionalnu upotrebu, 12 mjeseci za profesionalnu upotrebu i 12 mjeseci za baterije i punjače. Jamstvo vrijedi od dana kupnje proizvoda. Dokaz o jamstvenom pravu je dokument o nabavi alata (potvrda o prodaji ili faktura). Tvrtka ni pod kojim uvjetima neće pokriti troškove rezervnih dijelova i potrebnih radnih sati ako kopija dokumenta o nabavi nije predočena. Ako popravak treba obaviti naša postprodajna služba, troškovi prijevoza (povratno putovanje) u potpunosti su odgovornost pošiljatelja (kupca). Alati se moraju poslati na popravak tvrtki ili ovlaštenoj radionici na odgovarajući način i odgovarajućim prijevoznim sredstvima.

IZUZEĆA I OGRANIČENJA JAMSTVA:

- 1) Rezervni dijelovi koji se prirodno istroše nakon uporabe (metla, kabeli, prekidači, punjači, stezne glave itd.).
- 2) Alati oštećeni kao rezultat nepoštivanja uputa proizvođača.
- 3) Loše održavani alati.
- 4) Upotreba nepravilnih maziva ili pribora.
- 5) Alati koji se besplatno daju trećim stranama.
- 6) Oštećenja zbog nepravilnog električnog priključka ili napona različitog od onog navedenog na pločici uređaja.
- 7) Priključak na nezemaljsko napajanje.
- 8) Neprihvatljiva fluktuacija napona.
- 9) Oštećenja nastala uporabom slane vode (npr. perilice rublja, pumpe).
- 10) Oštećenja ili kvarovi koji su posljedica nepravilnog postupka čišćenja uređaja.
- 11) Kontakt alata s kemikalijama ili oštećenja nastala vlagom ili korozijom.
- 12) Alati koje je modificiralo ili otvorilo neovlašteno osoblje.
- 13) Slomljeni dijelovi/komponente kao rezultat neprikladne uporabe.
- 14) Alati koji se koriste za iznajmljivanje.

Jamstvo pokriva samo besplatnu zamjenu komponente koja ima proizvodni nedostatak ili kvar hardvera. U slučaju da nedostaje određeni rezervni dio, tvrtka zadržava pravo zamijeniti alat drugim odgovarajućim modelom. Nakon završetka svih jamstvenih postupaka, jamstveni rok alata neće se produžiti ili obnoviti. Zamjena rezervnog dijela, kao i troškovi popravka, pokriveni su jednogodišnjim jamstvom na dobro funkcioniranje, uz poštivanje jamstvenih uvjeta. Rezervni dijelovi ili zamijenjeni alati ostaju u posjedu naše tvrtke. Zahtjevi, osim onih navedenih u ovom jamstvenom obrascu, koji se odnose na popravak električnih alata ili njihovo oštećenje, ne primjenjuju se. Grčko pravo i njegovi propisi primjenjuju se na ovo jamstvo.

GWARANCJA**PL**

Elektronarzędzia zostały wyprodukowane zgodnie z rygorystycznymi normami ustalonymi przez naszą firmę, które są zgodne z odpowiednimi europejskimi normami jakości. Elektronarzędzia naszej firmy są objęte 24-miesięcznym okresem gwarancyjnym w przypadku użytku profesjonalnego, 12-miesięcznym okresem gwarancyjnym w przypadku użytku profesjonalnego oraz 12-miesięcznym okresem gwarancyjnym w przypadku ładowarek i akumulatorów. Gwarancja jest ważna od daty zakupu produktu. Dowodem prawa do gwarancji jest dokument zakupu narzędzia (paragon lub faktura). W żadnym wypadku firma nie pokryje odpowiednich kosztów części zamiennych i wymaganych godzin pracy, jeśli nie zostanie przedstawiona kopia dokumentu zakupu. W przypadku, gdy naprawa musi zostać wykonana przez nasz dział serwisowy, koszt transportu (do i z) jest w całości ponoszony przez nadawcę (klienta). Narzędzia muszą zostać wysłane do naprawy do firmy lub autoryzowanego warsztatu w odpowiedni sposób i środkami transportu.

WYŁĄCZENIA I OGRANICZENIA GWARANCJI:

- 1) Części zamienne, które zużywają się w sposób naturalny w wyniku użytkowania (szczotki, kable, przełączniki, ładowarki, uchwyty itp.)
- 2) Narzędzia uszkodzone w wyniku nieprzestrzegania instrukcji producenta.
- 3) Narzędzia źle konserwowane.
- 4) Używanie niewłaściwych smarów lub akcesoriów.
- 5) Narzędzia przekazane nieodpłatnie osobom trzecim.
- 6) Uszkodzenia spowodowane podłączeniem elektrycznym o napięciu innym niż wskazane na tabliczce znamionowej urządzenia.
- 7) Podłączenie do niezziemionego źródła zasilania.
- 8) Zmiana napięcia prądu.
- 9) Uszkodzenia wynikające z używania słonej wody (np. pralki, pompy).
- 10) Uszkodzenia lub nieprawidłowe działanie wynikające z niewłaściwego czyszczenia urządzenia.
- 11) Kontakt narzędzia z chemikaliami lub uszkodzenie w wyniku wilgoci lub korozji.
- 12) Narzędzia, które zostały zmodyfikowane lub otwarte przez nieupoważniony personel.
- 13) Uszkodzone części/elementy w wyniku niewłaściwego użytkowania.
- 14) Narzędzia używane do wynajmu.

Gwarancja obejmuje wyłącznie bezpłatną wymianę komponentu, który wykazuje wadę produkcyjną lub awarię materiałową. W przypadku braku określonej części zamiennej firma zastrzega sobie prawo do wymiany narzędzia na inny odpowiedni model. Po zakończeniu wszystkich procedur gwarancyjnych okres gwarancji na narzędzie nie zostanie przedłużony ani odnowiony. Wymiana części zamiennej za opłatą za naprawę jest objęta roczną gwarancją dobrego działania, pod warunkiem przestrzegania warunków gwarancji. Wymienione części zamienne lub narzędzia pozostają w posiadaniu naszej firmy. Wymagania inne niż wymienione w niniejszym formularzu gwarancyjnym, dotyczące naprawy lub uszkodzenia elektronarzędzi, nie mają zastosowania. Do niniejszej gwarancji mają zastosowanie przepisy prawa greckiego i przepisy pokrewne.

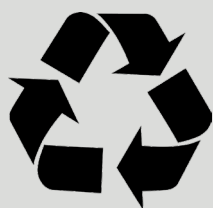

The instructions manual is also available in digital format on our website
www.nikolaoutools.com. Find it by entering the product code in the Search "Q" field.

Μπορείτε να βρείτε τις οδηγίες χρήσης και σε ηλεκτρονική μορφή μέσω της ιστοσελίδας μας
www.nikolaoutools.com. Αναζητήστε τις με τον κωδικό προϊόντος στο πεδίο Αναζήτηση "Q".