

BORMANN®

PRO

Built to last.

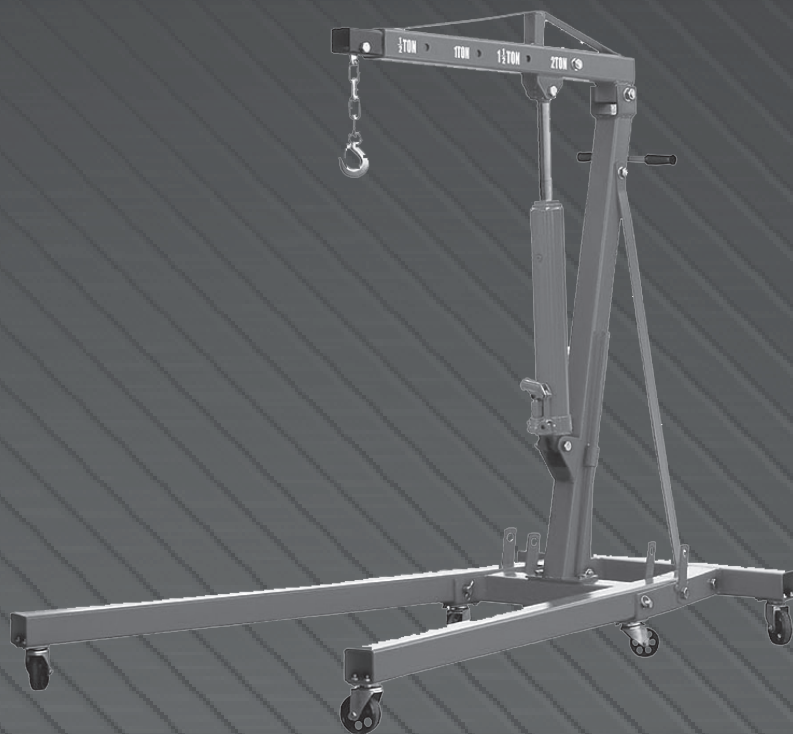

BWR5204

049937

EN FR

IT EL

BG SL

RO

v2.2



WWW.NIKOLAOUTOOLS.GR



Specifications

Read carefully and understand all ASSEMBLY AND OPERATION INSTRUCTIONS before operating. Failure to follow the safety rules and other basic safety precautions may result in serious personal injury.

Always use the engine crane!

Always follow safety precautions when installing and operating this equipment. Keep all decals on the unit clean and visible. Before proceeding ensure that you fully understand and comprehend the full contents of this manual. Failure to operate this equipment as directed may cause injury or death. The distributor is not responsible for any damages or injury caused by improper use or neglect.

WARNING! DO NOT CLIMB, HANG OR SWING. MISUSE OF ENGINE CRANE COULD RESULT IN A FALL THAT MAY RESULT IN SEVERE INJURY!

Technical data	
Model	BWR5204
Lifting capacity	2 tons
Lifting range	25-2445 mm
Dimensions	1740 x 1040 x 1580 mm
Weight	102 kg

Inspection

Inspect the equipment carefully before each use. Ensure the equipment is not damaged, excessively worn, or missing parts. Do not use the equipment unless it is properly lubricated. Using equipment that is not in good clean working condition or properly lubricated may cause serious injury. Inspect the work area before each use. Make sure it is free and clear of any potential hazards.

DO NOT OPERATE OR REPAIR THIS EQUIPMENT WITHOUT READING THIS MANUAL.

In order to maintain the equipment and user safety, it is the responsibility of the owner to read and follow these instructions.

- Inspect the equipment for proper operation and function.
- Keep instructions readily available for equipment operators.
- Make certain all equipment operators are properly trained; understand how to safely and correctly operate the unit.
- Allow unit operation only with all parts in place and operating properly.
- Use only genuine replacement parts.
- Service and maintain the unit only with authorized or approved replacement parts; negligence will make the equipment unsafe for use and void the warranty.
- Carefully inspect the unit on a regular basis and perform all maintenance as required.
- Store these instructions in the handle of your equipment.
- Keep all decals on the unit clean and visible.

Safety Precautions

1. Study, understand, and follow all instructions before operating this device.
2. Do not exceed rated capacity.
3. Use only on hard, level surfaces, with less than 3 degrees of slope.
4. Before moving, lower the load to the lowest possible point.
5. Use only slings or chains with a rated capacity greater than the weight of the load being lifted.
6. Do not allow load to swing or drop violently while lowering or moving.
7. Center the load prior to lifting.
8. No alterations shall be made to this product.
9. Make sure that boom is fully lowered before adding oil to unit reservoir.
10. Never use on a lawn mower or lawn tractor.
11. Do not rock the vehicle while working on or around equipment.
12. Equipment is design for lifting only, do not move or dolly crane when in use.
13. The following are not recommended for supporting on this equipment: foundations, homes, mobile homes, trailers, RV's, campers, fifth wheels, etc.
14. Do not use this crane for any use other than the manufacturer specified usage.
15. Failure to heed these markings may result in personal injury and/or property damage.

Assembly Instructions

1. Fasten the two larger rear caster wheels on the base structure with bolts, washers, spring washers and nuts (face bolts up when installing).
2. Fasten the smaller two caster wheels on the base structure with bolts, spring washers (face bolts up when installing).
3. Fasten the remaining larger two caster wheels on the front legs with bolts, washers, spring washers and nuts.
4. Slide the legs into front of the base.
5. Fasten the guide plates, to the base frame and front legs with bolts, washers and nuts. Lift one side of the base to align the hole on the frame to the hole on each front leg, then insert the ring pins into the hole, and insert the cotter pin into the hole of the ring pins.
6. Use bolts and spring washers to fasten the handle to the post.
7. Use two bolts, washers and nuts to connect the bottom of the post to the base frame.
8. Use two bolts, washers and nuts to connect the lower ends of the supports to the inside of the base. Then use bolt, washer and nut to connect the top ends of the support to the post, check to make sure the nuts were tightened, and tighten the nuts in step 6.
9. Use bolt, washer and nut to attach the boom to the top of the post, tighten nut so that the boom can rotate freely, do not over-tighten the boom as it needs to be able to rotate freely.
10. Use bolt, washer and nut to fasten the lower end of the long ram to the post. Then use bolt, washer and nut to fasten the top of the long ram to the boom.
11. Slide the boom extension into the boom and use bolt, washer and nut to secure at the desired load rating. Use bolt, washer and nut to attach the hook and chain to the end of the boom extension. (the boom has four different load ratings; select desired rating before use.)

Maintenance

Monthly maintenance is recommended. Lubrication is critical to jacks as they support heavy loads. Any restriction due to dirt, rust, etc., can cause either slow movement or cause extremely rapid jerks, damaging the internal components. The following steps are designed to keep the jack well lubricated:

1. Lubricate the ram, linkages, saddle and pump mechanism with light oil. Grease the wheel bearings and axles.
2. Visually inspect for cracked welds, bent, loose, missing parts or hydraulic oil leaks.
3. If the jack is subjected to abnormal load or shock, remove from service and have it examined by a customer service representative prior to use.
4. Clean all surfaces and maintain all labels and warnings.
5. Check and maintain the ram oil level.
6. Check ram every 3 months for any sign of rust or corrosion. Clean as needed and wipe with an oil cloth. When not in use, always leave the saddle and ram all the way down. Always store your jack in the fully lowered position, this will help protect critical areas from excessive corrosion. Do not use brake or transmission fluids or regular motor oil as they can damage the seals. Always purchase and use products labelled "Hydraulic Jack Oil".

Troubleshooting					
The jack is unable to lift a load	The jack is unable to hold a load	The jack can't lower	Poor lifting	Will not lift to full extension	Causes and solutions
X	X		X		The release valve is not completely closed (Turn handle clockwise)
X					Weight capacity exceeded
X			X		Air is in the hydraulics. Purge air from system.
X	X		X	X	Low oil level. Add oil as required.
		X			Oil reservoir is overfilled. Drain excessive oil. Lubricate moving parts.
		X			The jack is binding or foreign obstruction
X	X		X		Power unit malfunctioning. Replace the power unit.

Safe operating Temperature is between 4°C - 41°C

Maintenance Instructions

If you use and maintain your equipment properly, it will give you many years of service. Follow the maintenance instructions carefully to keep your equipment in good working condition. Never perform any maintenance on the equipment while it is under a load.

Inspection

You should inspect the product for damage, wear, broken or missing parts (e.g.: pins) and that all components function before each use. Follow lubrication and storage instructions for optimum product performance.

Binding

If the product binds while under a load, use equipment with equal or a larger load capacity to lower the load safely to the ground. After un-binding; clean, lubricate and test that equipment is working properly. Rusty components, dirt, or worn parts can be causes of binding. Clean and lubricate the equipment as indicated in the lubrication section. Test the equipment by lifting without a load. If the binding continues contact Customer Service.

Cleaning

If the moving parts of the equipment are obstructed, use cleaning solvent or another good degreaser to clean the equipment. Remove any existing rust, with a penetrating lubricant.

Lubrication

This equipment will not operate safely without proper lubrication. Using the equipment without proper lubrication will result in poor performance and damage to the equipment. Some parts in this equipment are not self-lubricating. Inspect the equipment before use and lubricate when necessary. After cleaning, lubricate the equipment using light penetrating oil, lubricating spray.

- Use a good lubricant on all moving parts.
- For light duty applications, use lubrication once a month.
- For heavy and constant application, weekly lubrication is recommended.
- NEVER USE SANDPAPER OR ABRASIVE MATERIAL ON THESE SURFACES!

Rust prevention:

- Check rams and pump plungers on the power unit assemblies daily for any signs of rust or corrosion.
- Without a load, lift the equipment as high as it goes and look under and behind the lifting points. If signs of rust are visible, clean as needed.

How the long ram operates

With release valve closed, an upward stroke of the long ram handle draws oil from the reservoir tank into the plunger cavity. Hydraulic pressure holds the valve closed, which keeps the oil in the plunger cavity. A downward stroke of the long ram handle releases oil into the cylinder, which forces the ram out. This raises the hydraulic ram. When the ram reaches maximum extension, oil is bypassed back into the reservoir to prevent an over extended ram stroke and possible damage to the long ram. Opening the release valve allows oil to flow back into reservoir. This releases hydraulic pressure on the ram, which results in lowering the hydraulic ram.

Storing the Crane

1. Lower the lifting arm.
2. Place the handle in the upright position.
3. Store in a dry location, recommended indoors.

Note: If the crane is stored outdoors, be sure to lubricate all parts before and after use to ensure the crane stays in good working condition.

Factory Product

Any hydraulic jack found to be damaged in any way, is found to be worn or operates abnormally, believed to have subjected to an abnormal load, "SHALL BE REMOVED FROM SERVICE UNTIL REPAIRED". Owners and/or operators should be aware that repair of the equipment requires specialized knowledge and facilities. Only factory authorized parts, labels and decals shall be use on this equipment. Call customer service department. Annual inspection of the unit is recommended and should be made by the manufacturer's authorized repair facility to ensure that your jack is in optimum conditions and that the jack has correct decals and safety labels specified by the manufacturer.



* The manufacturer reserves the right to make minor changes to product design and technical specifications without prior notice unless these changes significantly affect the performance and safety of the products. The parts described / illustrated in the pages of the manual that you hold in your hands may also concern other models of the manufacturer's product line with similar features and may not be included in the product you just acquired.

* To ensure the safety and reliability of the product and the warranty validity, all repair, inspection or replacement work, including maintenance and special adjustments, must only be carried out by technicians of the authorized service department of the manufacturer.

* Always use the product with the supplied equipment. Operation of the product with non-provided equipment may cause malfunctions or even serious injury or death. The manufacturer and the importer shall not be liable for injuries and damages resulting from the use of non-conforming equipment.

Spécifications

Lisez attentivement et comprenez toutes les INSTRUCTIONS D'ASSEMBLAGE ET D'UTILISATION avant d'utiliser l'appareil. Le non-respect des règles de sécurité et des autres précautions de base peut entraîner des blessures graves.

Utilisez toujours le pont roulant !

Respectez toujours les consignes de sécurité lors de l'installation et de l'utilisation de cet appareil. Veillez à ce que tous les autocollants apposés sur l'appareil soient propres et visibles. Avant de commencer, assurez-vous que vous avez bien compris l'intégralité du contenu de ce manuel. Le non-respect des consignes d'utilisation de cet appareil peut entraîner des blessures ou la mort. Le distributeur n'est pas responsable des dommages ou blessures causés par une utilisation incorrecte ou une négligence.

AVERTISSEMENT ! NE PAS GRIMPER, SE SUSPENDRE OU SE BALANCER. UNE MAUVAISE UTILISATION DE LA GRUE PEUT PROVOQUER UNE CHUTE ET DES BLESSURES GRAVES !

Données techniques	
Modèle	BWR5204
Capacité de levage	2 tonnes
Plage de levage	25-2445 mm
Dimensions	1740 x 1040 x 1580 mm
Poids	102 kg

Inspection de l'appareil

Inspectez soigneusement l'équipement avant chaque utilisation. Assurez-vous que l'appareil n'est pas endommagé, qu'il n'est pas excessivement usé et qu'il ne manque pas de pièces. N'utilisez pas l'appareil s'il n'est pas correctement lubrifié. L'utilisation d'un équipement qui n'est pas en bon état de fonctionnement ou qui n'est pas correctement lubrifié peut entraîner des blessures graves. Inspectez la zone de travail avant chaque utilisation. Assurez-vous qu'elle est libre et exempte de tout danger potentiel.

NE PAS UTILISER OU RÉPARER CET APPAREIL SANS AVOIR LU CE MANUEL.

Afin d'assurer la maintenance de l'équipement et la sécurité de l'utilisateur, il incombe au propriétaire de lire et de suivre ces instructions.

- Inspecter l'équipement pour s'assurer qu'il fonctionne correctement.
- Garder les instructions à la disposition des opérateurs de l'équipement.
- Assurez-vous que tous les opérateurs de l'équipement sont correctement formés et qu'ils comprennent comment utiliser l'appareil correctement et en toute sécurité.
- L'appareil ne peut fonctionner que si toutes les pièces sont en place et fonctionnent correctement.
- N'utilisez que des pièces de rechange d'origine.
- Ne réparer et entretenir l'appareil qu'avec des pièces de rechange autorisées ou approuvées ; toute négligence rendra l'appareil dangereux et annulera la garantie.
- Inspectez soigneusement l'appareil à intervalles réguliers et effectuez tous les travaux d'entretien nécessaires.
- Conservez ces instructions dans la poignée de votre équipement.
- Veillez à ce que tous les autocollants apposés sur l'appareil soient propres et visibles.

Précautions de sécurité

1. Étudiez, comprenez et suivez toutes les instructions avant d'utiliser cet appareil.
2. Ne pas dépasser la capacité nominale.
3. A utiliser uniquement sur des surfaces dures et planes, avec une pente inférieure à 3 degrés.
4. Avant le déplacement, abaissez la charge au point le plus bas possible.
5. N'utilisez que des élingues ou des chaînes dont la capacité nominale est supérieure au poids de la charge soulevée.
6. Ne pas laisser la charge osciller ou tomber violemment pendant la descente ou le déplacement.
7. Centrer la charge avant de la soulever.
8. Aucune modification ne doit être apportée à ce produit.
9. S'assurer que la flèche est complètement abaissée avant d'ajouter de l'huile dans le réservoir de l'unité.
10. Ne jamais utiliser sur une tondeuse ou un tracteur de pelouse.
11. Ne faites pas basculer le véhicule lorsque vous travaillez sur ou autour de l'équipement.
12. L'équipement est conçu pour le levage uniquement, ne pas déplacer ou faire rouler la grue lorsqu'elle est utilisée.
13. Il n'est pas recommandé d'utiliser cet appareil pour soutenir les éléments suivants : fondations, maisons, maisons mobiles, remorques, véhicules récréatifs, camping-cars, caravanes à sellette, etc.
14. N'utilisez pas cette grue pour un usage autre que celui spécifié par le fabricant.
15. Le non-respect de ces marquages peut entraîner des blessures corporelles et/ou des dommages matériels.

Instructions de montage

1. Fixez les deux plus grandes roues pivotantes arrières sur la structure de base à l'aide de boulons, de rondelles, de rondelles élastiques et d'écrous (orientez les boulons vers le haut lors de l'installation).
2. Fixer les deux plus petites roues pivotantes sur la structure de base à l'aide de boulons et de rondelles élastiques (orienter les boulons vers le haut lors de l'installation).
3. Fixer les deux autres grandes roues pivotantes sur les pieds avant à l'aide de boulons, de rondelles, de rondelles élastiques et d'écrous.
4. Glisser les pieds à l'avant de la base.
5. Fixez les plaques de guidage au cadre de la base et aux pieds avant à l'aide de boulons, de rondelles et d'écrous. Soulevez un côté de la base pour aligner le trou du cadre sur le trou de chaque pied avant, puis insérez les goupilles dans le trou, et insérez la goupille fendue dans le trou des goupilles.
6. Utilisez des boulons et des rondelles élastiques pour fixer la poignée au poteau.
7. Utilisez deux boulons, rondelles et écrous pour relier le bas du poteau au cadre de base.
8. Utilisez deux boulons, rondelles et écrous pour relier les extrémités inférieures des supports à l'intérieur de la base. Utilisez ensuite un boulon, une rondelle et un écrou pour relier les extrémités supérieures du support au poteau, vérifiez que les écrous sont bien serrés et serrez les écrous à l'étape 6.
9. Utilisez le boulon, la rondelle et l'écrou pour fixer la rampe au sommet du poteau, serrez l'écrou de manière à ce que la rampe puisse tourner librement, ne serrez pas trop la rampe car elle doit pouvoir tourner librement.
10. Utilisez un boulon, une rondelle et un écrou pour fixer l'extrémité inférieure du long bélière au poteau. Ensuite, utilisez un boulon, une rondelle et un écrou pour fixer le haut du long bélière à la flèche.
11. Glissez l'extension de rampe dans la rampe et utilisez le boulon, la rondelle et l'écrou pour la fixer à la charge nominale souhaitée. Utilisez le boulon, la rondelle et l'écrou pour fixer le crochet et la chaîne à l'extrémité de la rallonge de flèche. (la flèche a quatre capacités de charge différentes ; sélectionnez la capacité de charge souhaitée avant l'utilisation).

Entretien

Un entretien mensuel est recommandé. La lubrification est essentielle pour les crics car ils supportent de lourdes charges. Toute restriction due à la saleté, à la rouille, etc., peut ralentir le mouvement ou provoquer des secousses extrêmement rapides, endommageant les composants internes. Les étapes suivantes sont conçues pour maintenir le cric bien lubrifié :

1. Lubrifiez le vérin, les tringleries, la selle et le mécanisme de la pompe avec de l'huile légère. Graissez les roulements de roue et les essieux.
2. Vérifier visuellement qu'il n'y a pas de soudures fissurées, de pièces tordues, desserrées ou manquantes, ni de fuites d'huile hydraulique.
3. Si le cric est soumis à une charge anormale ou à un choc, mettez-le hors service et faites-le examiner par un représentant du service clientèle avant de l'utiliser.
4. Nettoyer toutes les surfaces et conserver toutes les étiquettes et avertissements.
5. Vérifier et maintenir le niveau d'huile du vérin.
6. Vérifiez tous les 3 mois que le coulisseau ne présente aucun signe de rouille ou de corrosion. Nettoyez-le si nécessaire et essuyez-le avec un chiffon imbibé d'huile. Lorsque vous n'utilisez pas votre cric, laissez toujours la selle et le vérin complètement abaissés. Rangez toujours votre cric en position complètement abaissée, cela aidera à protéger les zones critiques d'une corrosion excessive. N'utilisez pas de liquides de frein ou de transmission, ni d'huile de moteur ordinaire, car ils peuvent endommager les joints. Achetez et utilisez toujours des produits étiquetés "huile pour cric hydraulique".

Dépannage

Le cric ne peut pas soulever une charge	Le cric est incapable de supporter une charge	Le cric ne peut pas s'abaisser	Levage insuffisant	Ne se soulève pas jusqu'à l'extension complète	Causes et solutions
X	X		X		La valve de déclenchement n'est pas complètement fermée (tourner la poignée vers la droite)
X					Capacité de poids dépassée
X			X		De l'air se trouve dans le système hydraulique. Purger l'air du système.
X	X		X	X	Niveau d'huile bas. Ajouter de l'huile si nécessaire.
		X			Le réservoir d'huile est trop plein. Vidanger l'excès d'huile. Lubrifier les pièces mobiles.
		X			Le vérin est coincé ou obstrué par un corps étranger
X	X		X		Mauvais fonctionnement de l'unité d'alimentation. Remplacer l'unité d'alimentation.

Température de fonctionnement sûre comprise entre 4°C et 41°C

Instructions d'entretien

Si vous utilisez et entretenez correctement votre appareil, il vous donnera de nombreuses années de service. Suivez attentivement les instructions d'entretien pour maintenir votre équipement en bon état de fonctionnement. N'effectuez jamais d'opérations d'entretien sur l'appareil lorsqu'il est en charge.

Inspection

Avant chaque utilisation, vous devez vérifier que le produit n'est pas endommagé, usé, qu'il n'y a pas de pièces cassées ou manquantes (par exemple, des goupilles) et que tous les composants fonctionnent. Suivez les instructions de lubrification et de stockage pour une performance optimale du produit.

Reliure

Si le produit se bloque sous une charge, utilisez un équipement de capacité de charge égale ou supérieure pour abaisser la charge en toute sécurité jusqu'au sol. Après le déverrouillage, nettoyez, lubrifiez et vérifiez que l'équipement fonctionne correctement. Les composants rouillés, la saleté ou les pièces usées peuvent être à l'origine du grippage. Nettoyez et lubrifiez l'équipement comme indiqué dans la section relative à la lubrification. Testez l'équipement en le soulevant sans charge. Si le grippage persiste, contactez le service clientèle.

Nettoyage

Si les pièces mobiles de l'équipement sont obstruées, utilisez un solvant de nettoyage ou un autre bon dégraissant pour nettoyer l'équipement. Éliminez toute rouille existante à l'aide d'un lubrifiant pénétrant.

Lubrification

Cet appareil ne fonctionnera pas en toute sécurité s'il n'est pas correctement lubrifié. L'utilisation de l'appareil sans lubrification appropriée entraînera des performances médiocres et des dommages à l'appareil. Certaines pièces de cet appareil ne sont pas autolubrifiantes. Inspectez l'appareil avant de l'utiliser et lubrifiez-le si nécessaire. Après le nettoyage, lubrifiez l'appareil à l'aide d'une huile pénétrante légère ou d'un spray lubrifiant.

- Utilisez un bon lubrifiant sur toutes les pièces mobiles.
- Pour les applications légères, la lubrification doit être effectuée une fois par mois.
- En cas d'utilisation intensive et constante, une lubrification hebdomadaire est recommandée.
- NE JAMAIS UTILISER DE PAPIER DE VERRE OU DE MATÉRIAU ABRASIF SUR CES SURFACES !

Prévention de la rouille :

- Vérifier quotidiennement que les vérins et les plongeurs de la pompe sur les ensembles de l'unité motrice ne présentent pas de signes de rouille ou de corrosion.

Sans charge, soulevez l'équipement aussi haut que possible et regardez sous et derrière les points de levage. Si des signes de rouille sont visibles, nettoyez-les si nécessaire.

Fonctionnement du vérin long

Lorsque la soupape de décharge est fermée, une course vers le haut de la poignée du long vérin aspire l'huile du réservoir dans la cavité du plongeur. La pression hydraulique maintient la valve fermée, ce qui maintient l'huile dans la cavité du piston. Une course vers le bas de la poignée du long vérin libère l'huile dans le cylindre, ce qui force le vérin à sortir. Le vérin hydraulique est ainsi soulevé. Lorsque le vérin atteint son extension maximale, l'huile est renvoyée dans le réservoir pour éviter que la course du vérin ne soit trop longue et que le vérin long ne soit endommagé. L'ouverture de la soupape de décharge permet à l'huile de retourner dans le réservoir. Cela relâche la pression hydraulique sur le vérin, ce qui a pour effet d'abaisser le vérin hydraulique.

Stockage de la grue

1. Abaisser le bras de levage.
2. Placez la poignée en position verticale.
3. Stocker dans un endroit sec, recommandé à l'intérieur.

Remarque : si la grue est stockée à l'extérieur, veillez à lubrifier toutes les pièces avant et après utilisation afin de garantir son bon fonctionnement.

Produit d'usine

Tout vérin hydraulique endommagé de quelque manière que ce soit, usé ou fonctionnant de manière anormale, soumis à une charge anormale, "DOIT ÊTRE RETIRÉ DU SERVICE JUSQU'À CE QU'IL SOIT RÉPARÉ". Les propriétaires et/ou les opérateurs doivent savoir que la réparation de l'équipement nécessite des connaissances et des installations spécialisées. Seules les pièces, les étiquettes et les autocollants autorisés par l'usine doivent être utilisés sur cet équipement. Appelez le service clientèle. Une inspection annuelle de l'unité est recommandée et doit être effectuée par le centre de réparation agréé par le fabricant pour s'assurer que votre cric est dans des conditions optimales et que le cric porte les autocollants corrects et les étiquettes de sécurité spécifiées par le fabricant.



* Le fabricant se réserve le droit d'apporter des modifications mineures à la conception et aux spécifications techniques des produits sans préavis, à moins que ces modifications n'affectent de manière significative les performances et la sécurité des produits. Les pièces décrites / illustrées dans les pages du manuel que vous tenez entre vos mains peuvent également concerner d'autres modèles de la gamme de produits du fabricant ayant des caractéristiques similaires et peuvent ne pas être incluses dans le produit que vous venez d'acquérir.

* Pour garantir la sécurité et la fiabilité du produit et la validité de la garantie, tous les travaux de réparation, d'inspection ou de remplacement, y compris l'entretien et les réglages spéciaux, doivent être effectués uniquement par des techniciens du service après-vente agréé du fabricant.

* Utilisez toujours le produit avec l'équipement fourni. L'utilisation du produit avec un équipement non fourni peut entraîner des dysfonctionnements, voire des blessures graves ou la mort. Le fabricant et l'importateur ne sont pas responsables des blessures et des dommages résultant de l'utilisation d'un équipement non conforme.

Specifiche tecniche

Leggere attentamente e comprendere tutte le ISTRUZIONI DI MONTAGGIO E DI FUNZIONAMENTO prima di procedere. La mancata osservanza delle norme di sicurezza e delle altre precauzioni di base può causare gravi lesioni personali.

Utilizzare sempre la gru del motore!

Seguire sempre le precauzioni di sicurezza durante l'installazione e il funzionamento di questa apparecchiatura. Mantenere pulite e visibili tutte le decalcomanie sull'unità. Prima di procedere, accertarsi di aver compreso appieno il contenuto di questo manuale. Il mancato utilizzo dell'apparecchiatura secondo le istruzioni può causare lesioni o morte. Il distributore non è responsabile di eventuali danni o lesioni causati da uso improprio o negligenza.

ATTENZIONE! NON ARRAMPICARSI, APPENDERSI O OSCILLARE. L'USO IMPROPRIO DELLA GRU A MOTORE PUÒ PROVOCARE UNA CADUTA CHE PUÒ CAUSARE GRAVI LESIONI!

Dati tecnici	
Modello	BWR5204
Capacità di sollevamento	2 tonnellate
Gamma di sollevamento	25-2445 mm
Dimensioni	1740 x 1040 x 1580 mm
Peso	102 kg

Ispezione

Ispezionare attentamente l'apparecchiatura prima di ogni utilizzo. Assicurarsi che l'apparecchiatura non sia danneggiata, eccessivamente usurata o mancante di parti. Non utilizzare l'apparecchiatura se non è adeguatamente lubrificata. L'utilizzo di un'attrezzatura non in buone condizioni di funzionamento o non adeguatamente lubrificata può causare gravi lesioni. Ispezionare l'area di lavoro prima di ogni utilizzo. Assicurarsi che sia libera e priva di potenziali pericoli.

NON UTILIZZARE O RIPARARE QUESTA APPARECCHIATURA SENZA AVER LETTO IL PRESENTE MANUALE.

Ai fini della manutenzione dell'apparecchiatura e della sicurezza dell'utente, è responsabilità del proprietario leggere e seguire queste istruzioni.

- Ispezionare l'apparecchiatura per verificarne il corretto funzionamento e la funzionalità.
- Tenere le istruzioni a disposizione degli operatori delle apparecchiature.
- Assicurarsi che tutti gli operatori dell'apparecchiatura siano adeguatamente addestrati e che comprendano come utilizzare l'unità in modo sicuro e corretto.
- Consentire il funzionamento dell'unità solo se tutte le parti sono al loro posto e funzionano correttamente.
- Utilizzare solo parti di ricambio originali.
- La manutenzione e l'assistenza dell'unità devono essere effettuate solo con parti di ricambio autorizzate o approvate; in caso di negligenza, l'apparecchiatura non può essere utilizzata in modo sicuro e la garanzia decade.
- Ispezionare con cura l'unità su base regolare ed eseguire tutti gli interventi di manutenzione necessari.
- Conservare queste istruzioni nell'impugnatura dell'apparecchiatura.
- Mantenere pulite e visibili tutte le decalcomanie sull'unità.

Precauzioni di sicurezza

1. Studiare, comprendere e seguire tutte le istruzioni prima di utilizzare questo dispositivo.
2. Non superare la capacità nominale.
3. Utilizzare solo su superfici dure e piane, con una pendenza inferiore a 3 gradi.
4. Prima di spostare il carico, abbassarlo al punto più basso possibile.
5. Utilizzare solo imbracature o catene con una portata nominale superiore al peso del carico da sollevare.
6. Non lasciare che il carico oscilli o cada violentemente durante la discesa o lo spostamento.
7. Centrare il carico prima di sollevarlo.
8. Non è consentito apportare modifiche a questo prodotto.
9. Assicurarsi che il braccio sia completamente abbassato prima di aggiungere olio al serbatoio dell'unità.
10. Non utilizzare mai su un tosaerba o un trattorino.
11. Non oscillare il veicolo mentre si lavora su o intorno all'attrezzatura.
12. L'attrezzatura è progettata solo per il sollevamento, non spostare o spostare la gru quando è in uso.
13. Si sconsiglia di appoggiare su questa apparecchiatura: fondamenta, case, case mobili, rimorchi, camper, roulotte, ecc.
14. Non utilizzare questa gru per usi diversi da quelli specificati dal produttore.
15. La mancata osservanza di queste indicazioni può causare lesioni personali e/o danni materiali.

Istruzioni per il montaggio

1. Fissare le due ruote posteriori più grandi sulla struttura di base con bulloni, rondelle, rondelle elastiche e dadi (rivolgere i bulloni verso l'alto durante l'installazione).
2. Fissare le due ruote più piccole alla struttura di base con bulloni e rondelle elastiche (rivolgere i bulloni verso l'alto durante l'installazione).
3. Fissare le altre due rotelle più grandi sulle gambe anteriori con bulloni, rondelle, rondelle elastiche e dadi.
4. Far scorrere le gambe nella parte anteriore della base.
5. Fissare le piastre di guida al telaio della base e alle gambe anteriori con bulloni, rondelle e dadi. Sollevare un lato della base per allineare il foro sul telaio al foro s u ciascuna gamba anteriore, quindi inserire i perni ad anello nel foro e inserire la coppiglia nel foro dei perni ad anello.
6. Per fissare la maniglia al montante, utilizzare bulloni e rondelle elastiche.
7. Utilizzare due bulloni, rondelle e dadi per collegare la parte inferiore del palo al telaio di base.
8. Utilizzare due bulloni, rondelle e dadi per collegare le estremità inferiori dei supporti all'interno della base. Quindi utilizzare bullone, rondella e dado per collegare le estremità superiori del supporto al montante, controllare che i dadi siano serrati e serrare i dadi al punto 6.
9. Utilizzare bullone, rondella e dado per fissare la barra alla parte superiore del palo; serrare il dado in modo che la barra possa ruotare liberamente; non serrare eccessivamente la barra perché deve poter ruotare liberamente.
10. Usare bullone, rondella e dado per fissare l'estremità inferiore del palo lungo al palo. Quindi utilizzare bullone, rondella e dado per fissare l'estremità superiore del pistone lungo alla barra.
11. Far scorrere la prolunga del braccio nel braccio e fissare con bullone, rondella e dado al carico nominale desiderato. Utilizzare bullone, rondella e dado per fissare il gancio e la catena all'estremità della prolunga della barra. (la barra ha quattro diversi coefficienti di carico; selezionare il coefficiente desiderato prima dell'uso).

Manutenzione

Si raccomanda una manutenzione mensile. La lubrificazione è fondamentale per i martinetti in quanto supportano carichi pesanti. Qualsiasi restrizione dovuta a sporcizia, ruggine, ecc. può causare movimenti lenti o scatti estremamente rapidi, danneggiando i componenti interni. I passaggi seguenti sono stati studiati per mantenere il martinetto ben lubrificato:

1. Lubrificare con olio leggero il martinetto, i leveraggi, la sella e il meccanismo della pompa. Ingrassare i cuscinetti delle ruote e gli assi.
2. Ispezionare visivamente la presenza di saldature incrinata, parti piegate, allentate, mancanti o perdite di olio idraulico.
3. Se il martinetto è sottoposto a carichi o urti anomali, rimuoverlo dal servizio e farlo esaminare da un rappresentante del servizio clienti prima dell'uso.
4. Pulire tutte le superfici e mantenere tutte le etichette e le avvertenze.
5. Controllare e mantenere il livello dell'olio del montante.
6. Controllare ogni 3 mesi che il montante non presenti segni di ruggine o corrosione. Pulire se necessario e passare un panno per l'olio. Quando non si usa, lasciare sempre la sella e il martinetto completamente abbassati. Conservare sempre il martinetto in posizione completamente abbassata per proteggere le aree critiche da un'eccessiva corrosione. Non utilizzare liquidi per freni o trasmissioni o il normale olio per motori, in quanto possono danneggiare le guarnizioni. Acquistare e utilizzare sempre prodotti etichettati come "Olio per martinetti idraulici".

Risoluzione dei problemi					
Il martinetto non è in grado di sollevare un carico	Il martinetto non è in grado di sostenere un carico	Il martinetto non può abbassarsi	Scarso sollevamento	Non si solleva fino all'estensione completa	Cause e soluzioni
X	X		X		La valvola di rilascio non è completamente chiusa (girare la maniglia a destra)
X					Capacità di peso superata
X			X		L'aria è presente nell'impianto idraulico. Spurgare l'aria dal sistema.
X	X		X	X	Livello dell'olio basso. Aggiungere olio come richiesto.
		X			Il serbatoio dell'olio è troppo pieno. Scaricare l'olio in eccesso. Lubrificare le parti mobili.
		X			Il martinetto si sta legando o è ostruito da un corpo estraneo
X	X		X		L'unità di alimentazione non funziona correttamente. Sostituire l'unità di alimentazione.

La temperatura di funzionamento è compresa tra 4°C e 41°C.

Istruzioni per la manutenzione

Se l'apparecchiatura viene utilizzata e mantenuta in modo appropriato, garantirà molti anni di servizio. Seguire attentamente le istruzioni di manutenzione per mantenere l'apparecchiatura in buone condizioni di funzionamento. Non eseguire mai interventi di manutenzione sull'apparecchiatura mentre è sotto carico.

Ispezione

Prima di ogni utilizzo, è necessario controllare che il prodotto non presenti danni, usura, parti rotte o mancanti (ad es.: perni) e che tutti i componenti funzionino. Seguire le istruzioni di lubrificazione e conservazione per ottenere prestazioni ottimali del prodotto.

Rilegatura

Se il prodotto si lega sotto un carico, utilizzare un'attrezzatura con una capacità di carico uguale o superiore per abbassare il carico a terra in modo sicuro. Dopo lo sblocco, pulire, lubrificare e verificare che l'attrezzatura funzioni correttamente. I componenti arrugginiti, la sporcizia o le parti usurate possono essere la causa del bloccaggio. Pulire e lubrificare l'attrezzatura come indicato nella sezione sulla lubrificazione. Testare l'apparecchiatura sollevandola senza carico. Se l'inzeppamento persiste, contattare il Servizio clienti.

Pulizia

Se le parti mobili dell'apparecchiatura sono ostruite, utilizzare un solvente per la pulizia o un altro buon sgrassatore per pulire l'apparecchiatura. Rimuovere la ruggine esistente con un lubrificante penetrante.

Lubrificazione

Questa apparecchiatura non funziona in modo sicuro senza una corretta lubrificazione. L'uso dell'apparecchiatura senza un'adeguata lubrificazione comporta prestazioni scadenti e danni all'apparecchiatura. Alcune parti di questa apparecchiatura non sono autolubrificanti. Ispezionare l'apparecchiatura prima dell'uso e lubrificarla se necessario. Dopo la pulizia, lubrificare l'apparecchiatura con olio penetrante leggero o spray lubrificante.

- Utilizzare un buon lubrificante su tutte le parti mobili.
- Per applicazioni leggere, utilizzare la lubrificazione una volta al mese.
- Per applicazioni pesanti e costanti, si raccomanda una lubrificazione settimanale.
- NON UTILIZZARE MAI CARTA VETRATA O MATERIALE ABRASIVO SU QUESTE SUPERFICIE!

Prevenzione della ruggine:

- Controllare quotidianamente i martinetti e gli stantuffi della pompa sui gruppi elettrogeni per verificare che non vi siano segni di ruggine o corrosione. Senza carico, sollevare l'apparecchiatura fino alla massima altezza e guardare sotto e dietro i punti di sollevamento. Se sono visibili segni di ruggine, pulire come necessario.

Come funziona l'ariete lungo

Con la valvola di rilascio chiusa, una corsa verso l'alto dell'impugnatura lunga del martinetto aspira l'olio dal serbatoio nella cavità dello stantuffo. La pressione idraulica tiene chiusa la valvola, mantenendo l'olio nella cavità dello stantuffo. Una corsa verso il basso dell'impugnatura lunga del martinetto rilascia l'olio nel cilindro e spinge il martinetto verso l'esterno. In questo modo si solleva il pistone idraulico. Quando il martinetto raggiunge l'estensione massima, l'olio viene reimpresso nel serbatoio per evitare una corsa eccessiva del martinetto e possibili danni al martinetto lungo. L'apertura della valvola di rilascio consente il ritorno dell'olio nel serbatoio. In questo modo si rilascia la pressione idraulica sullo slittone, con conseguente abbassamento dello slittone idraulico.

Conservazione della gru

1. Abbassare il braccio di sollevamento.
2. Posizionare la maniglia in posizione verticale.
3. Conservare in un luogo asciutto, consigliato in casa.

Nota: se la gru viene immagazzinata all'aperto, assicurarsi di lubrificare tutte le parti prima e dopo l'uso per garantire che la gru rimanga in buone condizioni operative.

Prodotto di fabbrica

Qualsiasi martinetto idraulico che risulti danneggiato in qualsiasi modo, che sia usurato o che funzioni in modo anomalo, che si ritiene sia stato sottoposto a un carico anomalo, "DEVE ESSERE RIMOSSO DAL SERVIZIO FINO A RIPARAZIONE". I proprietari e/o gli operatori devono essere consapevoli che la riparazione dell'apparecchiatura richiede conoscenze e strutture specializzate. Su questa apparecchiatura devono essere utilizzate solo parti, etichette e decalcomanie autorizzate dalla fabbrica. Chiamare il servizio di assistenza clienti. Si raccomanda un'ispezione annuale dell'unità, che deve essere effettuata da un centro di riparazione autorizzato dal produttore, per garantire che il martinetto sia in condizioni ottimali e che abbia le decalcomanie e le etichette di sicurezza corrette specificate dal produttore.



* Il produttore si riserva il diritto di apportare modifiche minori al design e alle specifiche tecniche del prodotto senza preavviso, a meno che tali modifiche non influiscano significativamente sulle prestazioni e sulla sicurezza dei prodotti. Le parti descritte/illustrate nelle pagine del manuale che avete tra le mani possono riguardare anche altri modelli della linea di prodotti del produttore con caratteristiche simili e potrebbero non essere incluse nel prodotto appena acquistato

* Per garantire la sicurezza e l'affidabilità del prodotto e la validità della garanzia, tutti gli interventi di riparazione, ispezione o sostituzione, compresa la manutenzione e le regolazioni speciali, devono essere eseguiti esclusivamente da tecnici del servizio di assistenza autorizzato dal produttore.

* Utilizzare sempre il prodotto con l'attrezzatura fornita. L'utilizzo del prodotto con apparecchiature non in dotazione può causare malfunzionamenti o addirittura lesioni gravi o morte. Il produttore e l'importatore non sono responsabili per lesioni e danni derivanti dall'uso di apparecchiature non conformi.

Προδιαγραφές

Διαβάστε προσεκτικά προκειμένου να κατανοήσετε πλήρως όλες τις οδηγίες συναρμολόγησης και λειτουργίας. Αμέλεια συμμόρφωσης στους κανόνες ασφαλείας και άλλων βασικών προληπτικών μέτρων ασφαλείας μπορεί να προκαλέσει σοβαρό τραυματισμό. Χρησιμοποιείτε πάντοτε τον υδραυλικό γερανό! Να λαμβάνετε πάντοτε προληπτικά μέτρα ασφαλείας κατά την εγκατάσταση και την λειτουργία του εξοπλισμού. Να κρατάτε όλες τις αυτοκόλλητες ταμπέλες επί της μονάδας καθαρές και ορατές. Πριν προχωρήσετε σε ενέργειες βεβαιωθείτε ότι κατανοείτε πλήρως και αντιλαμβάνεστε το πλήρες περιεχόμενο του εγχειριδίου αυτού οδηγίων χρήσης. Μη συμμόρφωση λειτουργίας του εξοπλισμού σύμφωνα με τις προβλεπόμενες οδηγίες μπορεί να προκαλέσει τραυματισμό ή ακόμη και θάνατο. Ο προμηθευτής δεν δύναται να καταστεί υπεύθυνος για οποιαδήποτε καταστροφή ή ζημιά η οποία έχει προκληθεί λόγω μη προβλεπόμενης/ακατάλληλης χρήσης ή αμέλειας. Προσοχή! Μην σκαρφαλώνετε στον γερανό & μην κρεμιέστε από τον γερανό. Ακατάλληλη χρήση του υδραυλικού γερανού θα μπορούσε να οδηγήσει σε πτώση η οποία θα μπορούσε να προκαλέσει σοβαρό τραυματισμό.

Τεχνικά χαρακτηριστικά	
Μοντέλο	BWR5204
Ικανότητα ανύψωσης	2 τόνοι
Εύρος ανύψωσης	25-2445 mm
Διαστάσεις	1740 x 1040 x 1580 mm
Βάρος	102 kg

Επιθεώρηση

Επιθεωρήστε προσεκτικά τον εξοπλισμό πριν από κάθε χρήση. Βεβαιωθείτε ότι ο εξοπλισμός δεν έχει υποστεί ζημιά, δεν έχει φθαρεί υπερβολικά και ότι δεν λείπουν εξαρτήματα. Να χρησιμοποιείτε τον εξοπλισμό μόνο εάν έχει την κατάλληλη λίπανση. Η χρήση εξοπλισμού που δεν είναι σε καλή και καθαρή κατάσταση λειτουργίας ή δεν έχει την κατάλληλη λίπανση μπορεί να προκαλέσει σοβαρό τραυματισμό. Επιθεωρήστε την περιοχή εργασίας πριν από κάθε χρήση. Βεβαιωθείτε ότι είναι ελεύθερη και μακριά από τυχόν πιθανούς κινδύνους. Μην λειτουργείτε και μην επισκευάζετε τον εξοπλισμό χωρίς να έχετε διαβάσει το εγχειρίδιο αυτό. Προκειμένου για την τήρηση ασφαλούς λειτουργίας του εξοπλισμού καθώς και της προσωπικής ασφάλειας των χρηστών του εξοπλισμού είναι ευθύνη του ιδιοκτήτη να διαβάσει και να ακολουθήσει τις ακόλουθες οδηγίες:

- Επιθεωρήστε τον εξοπλισμό για σωστή λειτουργία.
- Τηρήστε τις οδηγίες ανά πάσα στιγμή σε τέτοιο σημείο ώστε να είναι διαθέσιμες για τους χειριστές του εξοπλισμού.
- Βεβαιωθείτε ότι όλοι οι χειριστές εξοπλισμού είναι κατάλληλα εκπαιδευμένοι και ότι κατανοούν το πως να χειρίζονται με ασφάλεια και σωστά τη μονάδα.
- Να επιτρέπεται την λειτουργία της μονάδας μόνο όταν όλα τα μέρη αυτής βρίσκονται στην σωστή θέση και λειτουργούν σύμφωνα με τα προβλεπόμενα.
- Χρησιμοποιείτε μόνο γνήσια ανταλλακτικά.
- Να κάνετε σέρβις και να συντηρείτε τη μονάδα μόνο με εγκεκριμένα ανταλλακτικά. Αμέλεια συμμόρφωσης με την οδηγία αυτή θα καταστήσει τον εξοπλισμό μη ασφαλή για χρήση και την εγγύηση άκυρη.
- Να επιθεωρείτε προσεκτικά τη μονάδα σε τακτική βάση και να εκτελείτε συντήρηση εξοπλισμού όπως απαιτείται.
- Να φυλάσσετε τις οδηγίες αυτές στην χειρολαβή του εξοπλισμού.
- Κρατήστε όλα τα αυτοκόλλητα επί της μονάδας καθαρά και ορατά.

Προληπτικά Μέτρα Ασφαλείας

1. Μελετήστε, κατανοήστε και ακολουθήστε όλες τις οδηγίες πριν λειτουργήσετε την συσκευή αυτή.
2. Μην υπερβαίνετε την ονομαστική ικανότητα φορτίου.
3. Να χρησιμοποιείτε τον γερανό μόνο σε σκληρές, επίπεδες επιφάνειες, με κλίση μικρότερη των τριών βαθμών.
4. Πριν από κάθε μετακίνηση, χαμηλώστε το φορτίο στο χαμηλότερο δυνατό σημείο.
5. Χρησιμοποιείτε μόνο βρόχους ή αλυσίδες με ονομαστική ικανότητα φορτίου μεγαλύτερη από το βάρος του φορτίου προς ανύψωση.
6. Μην επιτρέπετε το φορτίο να ταλαντώνεται ή να πέφτει απότομα κατά το χαμηλώνω ή την μετακίνησή του.
7. Κεντράρετε το φορτίο πριν την ανύψωσή του.
8. Δεν επιτρέπονται μετατροπές στο προϊόν αυτό.
9. Βεβαιωθείτε ότι η μπούμα έχει χαμηλώσει πλήρως πριν προσθέσετε έλαιο στην δεξαμενή της μονάδας.
10. Μην χρησιμοποιείτε ποτέ τον γερανό για τρακτέρ κοπής γκαζόν ή κουρευτική μηχανή χόρτων.
11. Να μην "κουνάτε" το όχημα κατά την εργασία επί του εξοπλισμού ή στα περίεγγο του.
12. Ο εξοπλισμός είναι σχεδιασμένος μόνο για ανύψωση, μην μετακινείτε τον γερανό κατά την χρήση αυτού.
13. Τα ακόλουθα δεν συνιστάνται για ανάρτηση στον εξοπλισμό αυτό: θεμελιώσεις, οικίες, κινητές οικίες, ρυμουλκούμενα οχήματα, οχήματα αναψυχής - κάμπινγκ ή οχήματα έλξης ημρυμουλκούμενων κλπ.
14. Μην χρησιμοποιείτε τον γερανό αυτό για άλλη χρήση εκτός από την καθορισμένη από τον κατασκευαστή.
15. Μη συμμόρφωση με τις οδηγίες αυτές μπορεί δυνητικά να οδηγήσει σε τραυματισμό ανθρώπων και/ή καταστροφή περιουσίας.

Οδηγίες Συναρμολόγησης

1. Συνδέστε τους δύο μεγαλύτερους οπίσθιους τροχίσκους στην βασική κατασκευή με βίδες, ροδέλες, γκρόβερ και παξιμάδια (οι βίδες προς τα πάνω κατά την εγκατάσταση).
2. Συνδέστε τους δύο μικρότερους τροχίσκους στην βασική κατασκευή με βίδες, γκρόβερ (οι βίδες προς τα πάνω κατά την εγκατάσταση).
3. Συνδέστε τους εναπομείναντες μεγαλύτερους δύο τροχίσκους στα μπροστινά σκέλη (πόδια) με βίδες, ροδέλες, γκρόβερ και παξιμάδια.
4. Σύρετε τα σκέλη (πόδια) μπροστά από την βάση.
5. Συνδέστε τις οδηγούς - πλάκες στο πλαίσιο βάσης και στα μπροστινά σκέλη No. 2 με βίδες, ροδέλες και παξιμάδια. Σηκώστε τη μια πλευρά της βάσης ώστε να ευθυγραμμιστεί η οπή επί του πλαισίου με την οπή κάθε μπροστινού σκέλους (ποδιού) και ακολούθως εισάγετε τους πείρους με δακτύλιο στην οπή και εισάγετε την κοιλιά στην οπή των πείρων με δακτύλιο.
6. Χρησιμοποιήστε βίδες και γκρόβερ ώστε να συνδέσετε την χειρολαβή στο στήριγμα.
7. Χρησιμοποιήστε δύο βίδες, ροδέλες και παξιμάδια προκειμένου να συνδέσετε το κάτω μέρος του στηρίγματος στο πλαίσιο βάσης.
8. Χρησιμοποιήστε δύο βίδες, ροδέλες και παξιμάδια προκειμένου να συνδέσετε τα χαμηλότερα άκρα των ράβδων στήριξης στο εσωτερικό μέρος της βάσης. Χρησιμοποιήστε ακολούθως βίδα, ροδέλα και παξιμάδι ώστε να συνδέσετε τα άνω άκρα της ράβδου στήριξης στον κεντρικό στήριγμα και ελέγξτε ώστε να βεβαιωθείτε ότι τα παξιμάδια έχουν συσφιχθεί και συσφίξτε τα παξιμάδια στο βήμα 6.
9. Χρησιμοποιήστε βίδα, ροδέλα και παξιμάδι ώστε να προσαρμόσετε την μπούμα στην κορυφή του κεντρικού στηρίγματος, συσφίξτε το παξιμάδι ούτως ώστε η μπούμα να μπορεί να στρέφεται ελεύθερα. Να μην προκαλείτε υπερσυσφίξη στην μπούμα καθώς απαιτείται να είναι σε θέση να στρέφεται ελεύθερα.

10. Χρησιμοποιήστε βίδα, ροδέλα και παξιμάδι ώστε να συνδέσετε το χαμηλότερο άκρο του επιμήκους εμβόλου στο κεντρικό στήριγμα. Ακολούθως χρησιμοποιήστε βίδα, ροδέλα και παξιμάδι ώστε να συνδέσετε τη κορυφή του επιμήκους εμβόλου στην μπούμα.
11. Σύρετε την επέκταση της μπούμας στην μπούμα και χρησιμοποιήστε βίδα, ροδέλα και παξιμάδι ώστε να διασφαλίσετε το επιθυμητό ονομαστικό φορτίο. Χρησιμοποιήστε βίδα, ροδέλα και παξιμάδι ώστε να προσαρμόσετε το άγκιστρο και την αλυσίδα στο άκρο της επέκτασης της μπούμας.
- (Η μπούμα έχει τέσσερα διαφορετικά φορτία λειτουργίας, επιλέξτε το επιθυμητό φορτίο λειτουργίας προ της χρήσης)

Συντήρηση

Συνιστάται μηνιαία συντήρηση. Η λίπανση είναι κρίσιμη για τους γρύλους καθώς στηρίζουν βαρέα φορτία. Κάθε περιορισμός λόγω ακαθαρσιών, σκουριάς κλπ, μπορεί να προκαλέσει είτε αργή κίνηση είτε εξαιρετικά απότομες κινήσεις, καταστρέφοντας τα εσωτερικά εξαρτήματα. Τα ακόλουθα βήματα είναι σχεδιασμένα κατά τρόπον ώστε ο γρύλος να παραμένει καλώς λιπασμένος:

1. Λιπάνετε το έμβολο, τις συνδέσεις, τον μηχανισμό άντλησης και σέλας με ελαφρύ έλαιο. Λιπάνετε τα έδρανα των τροχίσκων και τους άξονες.
2. Επιθεωρήστε οπτικά για διαρρηχθείσες συγκολλήσεις, λυγισμένα, χαλαρά τμήματα, ή μέρη που λείπουν ή υδραυλικές διαρροές ελαίου.
3. Εάν ο γρύλος υποστεί υπερβολικό φορτίο ή δόνηση, αφαιρέστε τον από το σύστημα και στείλτε τον για εξέταση σε κάποιον αντιπρόσωπο σέρβις πελατών προ εκ νέου χρήσης.
4. Καθαρίστε όλες τις επιφάνειες και συντηρήστε όλες τις ετικέτες και τα προειδοποιητικά σήματα.
5. Ελέγξτε και διατηρήστε την στάθμη ελαίου στο έμβολο.
6. Να ελέγχετε το έμβολο ανά 3 μήνες για κάθε ίχνος σκουριάς ή διάβρωσης. Καθαρίστε όταν είναι απαραίτητο και σκουπίστε με ένα διηθητικό ύφασμα (πανί). Όταν δεν χρησιμοποιούνται, να αφήνετε πάντοτε την σέλα και το έμβολο εντελώς κάτω. Πάντοτε να αποθηκεύετε τον γρύλο σε μια πλήρως χαμηλωμένη θέση. Αυτό θα βοηθήσει στην προστασία κρίσιμων περιοχών από υπερβολική διάβρωση. Μην χρησιμοποιείτε ρευστά φρένων ή μετάδοσης κίνησης ή σύνθετες έλαια κινητήρα καθώς μπορούν να καταστρέψουν τις στεγανοποιητικές διατάξεις. Αγοράζετε πάντοτε και χρησιμοποιείτε προϊόντα υδραυλικού ελαίου γρύλου.

Αντιμετώπιση πιθανών προβλημάτων					
Ο ΓΡΥΛΟΣ ΔΕΝ ΑΝΥΨΩΝΕΙ ΤΟ ΦΟΡΤΙΟ	Ο ΓΡΥΛΟΣ ΔΕΝ ΣΥΓΚΡΑΤΕΙ ΤΟ ΦΟΡΤΙΟ	Ο ΓΡΥΛΟΣ ΔΕΝ ΚΑΤΕΒΑΙΝΕΙ	ΚΑΚΗ ΑΝΥΨΩΣΗ ΑΠΟ ΤΟ ΓΡΥΛΟ	Ο ΓΡΥΛΟΣ ΔΕΝ ΑΝΥΨΩΝΕΙ ΣΕ ΠΛΗΡΗ ΕΚΤΑΣΗ	ΑΙΤΙΕΣ ΚΑΙ ΛΥΣΕΙΣ
X	X		X		Η βαλβίδα απελευθέρωσης δεν είναι εντελώς κλειστή (γυρίστε την χειρολαβή δεξιόστροφα)
X					Υπέρβαση ικανότητας φόρτισης
X			X		Υπάρχει αέρας στα υδραυλικά συστήματα, διεξάγετε απαέρωση
X	X		X	X	Χαμηλή στάθμη ελαίου, προσθέστε όσο έλαιο απαιτείται
		X			Υπερπλήρωση δεξαμενής ελαίου. Απομακρύνεται το έλαιο που περισσεύει. Λιπάνετε τα κινούμενα μέρη.
		X			Ο γρύλος κολλάει ή υπάρχει εξωτερικό εμπόδιο
X	X		X		Η μονάδα ισχύος υπολειτουργεί. Αντικαταστήστε την.

Ασφαλής Θερμοκρασία Λειτουργίας : 4°C - 41°C

Οδηγίες Συντήρησης

Εάν χρησιμοποιείτε και συντηρείτε τον εξοπλισμό σας σωστά θα έχει μεγάλη διάρκεια ζωής. Ακολουθείτε τις οδηγίες συντήρησης προσεκτικά ώστε να κρατάτε τον εξοπλισμό σας σε καλή κατάσταση λειτουργίας. Να μην εκτελείτε συντήρηση στον εξοπλισμό όταν βρίσκετε υπό φόρτιση.

Επιθεώρηση

Θα πρέπει να επιθεωρείτε το προϊόν για καταστροφή, φθορά, σπασμένα τμήμα ή μέρη που λείπουν (π.χ. πείροι) και να βεβαιώνετε ότι όλα τα συστατικά μέρη λειτουργούν πριν από κάθε χρήση. Ακολουθήστε τις οδηγίες λίπανσης και αποθήκευσης για βέλτιστη λειτουργία του προϊόντος.

Εμπλοκή

Εάν προκληθεί εμπλοκή στο προϊόν υπό φόρτιση, χρησιμοποιήστε εξοπλισμό με ίση ή μεγαλύτερη ικανότητα φόρτισης ώστε να κατεβάσετε το φορτίο ασφαλώς στο έδαφος. Μετά την απεμπλοκή: καθαρίστε, λιπάνετε και ελέγξτε ότι ο εξοπλισμός λειτουργεί κανονικά. Εξαρτήματα σκουριασμένα, ακαθαρσίες ή φθαρμένα μέρη μπορούν να είναι αιτίες εμπλοκής. Να καθαρίζετε και λιπαίνετε τον εξοπλισμό σύμφωνα με τις υποδείξεις στο κεφάλαιο που αφορά τη λίπανση. Ελέγξτε τον εξοπλισμό με ανύψωση χωρίς φορτίο. Εάν εξακολουθεί η εμπλοκή επικοινωνήστε με την εξυπηρέτηση πελατών.

Καθαρισμός

Εάν τα κινούμενα μέρη του εξοπλισμού εμποδίζονται χρησιμοποιήστε διαλύτες καθαρισμού ή άλλα καλής ποιότητας απολιπαντικά ώστε να καθαρίζετε τον εξοπλισμό. Αφαιρέστε κάθε υπάρχουσα σκουριά με ένα διεισδυτικό λιπαντικό.

Λίπανση

Αυτός ο εξοπλισμός δεν θα λειτουργήσει με ασφάλεια χωρίς κατάλληλη λίπανση. Η χρήση του εξοπλισμού χωρίς κατάλληλη λίπανση θα έχει ως αποτέλεσμα κακή απόδοση και καταστροφή ή/και ζημία στον εξοπλισμό. Ορισμένα μέρη σε αυτόν τον εξοπλισμό δεν είναι αυτολιπανόμενα. Επιθεωρήστε τον εξοπλισμό πριν από τη χρήση και λιπαίνετε όταν είναι απαραίτητο. Μετά τον καθαρισμό, λιπάνετε τον εξοπλισμό χρησιμοποιώντας ελαφρύ διεισδυτικό έλαιο ή λιπαντικό σπρέι.

-Χρησιμοποιήστε ένα καλό λιπαντικό σε όλα τα κινούμενα μέρη.

-Για απλές εφαρμογές, χρησιμοποιήστε λίπανση μία φορά το μήνα.

-Για βαριές μόνιμου τύπου εφαρμογές, συνιστάται εβδομαδιαία λίπανση.
-ΜΗΝ ΧΡΗΣΙΜΟΠΟΙΕΙΤΕ ΠΟΤΕ ΓΥΑΛΟΧΑΡΤΟ Η ΛΕΙΑΝΤΙΚΟ ΥΛΙΚΟ ΣΕ ΑΥΤΕΣ ΤΙΣ ΕΠΙΦΑΝΕΙΕΣ!

Πρόληψη έναντι σκουριάς:

-Ελέγχετε τα έμβολα στα συγκροτήματα μονάδων ισχύος καθημερινά για τυχόν ενδείξεις σκουριάς ή διάβρωσης.
Χωρίς φορτίο, σηκώστε τον εξοπλισμό τόσο ψηλά όσο είναι δυνατόν και κοιτάξτε κάτω και πίσω από τα σημεία ανύψωσης. Εάν είναι ορατά σημάδια σκουριάς, καθαρίστε όπως απαιτείται.

Πώς λειτουργεί το μεγάλο έμβολο

Με τη βαλβίδα απελευθέρωσης κλειστή, ένα ανοδικό κύτπημα της μεγάλου εμβόλου αναρροφά έλαιο από την δεξαμενή αποθήκευσης στην κοιλότητα εμβόλου. Η υδραυλική πίεση κρατά τη βαλβίδα κλειστή, η οποία κρατά το έλαιο στην κοιλότητα εμβόλου. Ένα προς τα κάτω κύτπημα του μεγάλου εμβόλου απελευθερώνει έλαιο στον κύλινδρο, ο οποίος αναγκάζει το έμβολο σε κίνηση προς τα έξω. Αυτό ανασηκώνει το υδραυλικό έμβολο. Όταν το έμβολο φτάσει στη μέγιστη επέκταση, το έλαιο δια παράκαμψης επιστρέφει στην δεξαμενή για να αποφευχθεί μια υπερβολική διαδρομή εμβόλου και πιθανή βλάβη στο έμβολο. Το άνοιγμα της βαλβίδας απελευθέρωσης επιτρέπει στο έλαιο να ρέει πίσω στη δεξαμενή. Αυτό απελευθερώνει υδραυλική πίεση στο έμβολο, η οποία έχει ως αποτέλεσμα το κατέβασμα του υδραυλικού εμβόλου.

Αποθήκευση του γερανού

1. Χαμηλώστε το βραχίονα ανύψωσης.
2. Τοποθετήστε τη χειρολαβή σε όρθια θέση.
3. Τοποθετήστε σε μια στεγνή θέση κατά προτίμηση σε εσωτερικό χώρο.

Σημείωση: Εάν ο γερανός αποθηκεύεται σε εξωτερικούς χώρους, φροντίστε να λιπάνετε όλα τα μέρη πριν και μετά τη χρήση για να διασφαλίσετε ότι ο γερανός παραμένει σε καλή κατάσταση λειτουργίας.

Εργοστασιακό Προϊόν

Κάθε υδραυλικός γρύλος που τυχόν βρεθεί με βλάβη με οποιοδήποτε τρόπο, με φθορές ή λειτουργεί μη κανονικά ή ο οποίος πιστεύεται ότι έχει υποβληθεί σε ένα υπερβολικό φορτίο, πρέπει να απομακρυνθεί από την λειτουργία έως ότου επισκευαστεί. Οι ιδιοκτήτες ή/και οι χειριστές θα πρέπει να γνωρίζουν ότι η επισκευή του εξοπλισμού απαιτεί εξειδικευμένες γνώσεις και εγκαταστάσεις. Μόνο τα εξαρτήματα, οι ετικέτες και τα αυτοκόλλητα τα οποία επιτρέπονται από το εργοστάσιο πρέπει να χρησιμοποιούνται στον εξοπλισμό αυτό. Καλέστε το τμήμα εξυπηρέτησης πελατών. Συνιστάται ετήσια επιθεώρηση η οποία θα πρέπει να γίνεται από την εξουσιοδοτημένη εγκατάσταση επισκευής του κατασκευαστή για να εξασφαλιστεί ότι ο γρύλος βρίσκεται στην βέλτιστη κατάσταση και ότι ο γρύλος έχει σωστά αυτοκόλλητα και ετικέτες ασφαλείας που καθορίζονται από τον κατασκευαστή.

* Ο κατασκευαστής διατηρεί το δικαίωμα να πραγματοποιήσει δευτερεύουσες αλλαγές στο σχεδιασμό του προϊόντος και στα τεχνικά χαρακτηριστικά χωρίς προηγούμενη ειδοποίηση, εκτός εάν οι αλλαγές αυτές επηρεάζουν σημαντικά την απόδοση και λειτουργία ασφάλειας των προϊόντων. Τα εξαρτήματα που περιγράφονται / απεικονίζονται στις σελίδες του εγχειριδίου που κρατάτε στα χέρια σας ενδέχεται να αφορούν και σε άλλα μοντέλα της σειράς προϊόντων του κατασκευαστή, με παρόμοια χαρακτηριστικά, και ενδέχεται να μην περιλαμβάνονται στο προϊόν που μόλις αποκτήσατε.

* Για να διασφαλιστεί η ασφάλεια και η αξιοπιστία του προϊόντος καθώς και η ισχύς της εγγύησης όλες οι εργασίες επιδιόρθωσης, ελέγχου, επισκευής ή αντικατάστασης συμπεριλαμβανομένης της συντήρησης και των ειδικών ρυθμίσεων, πρέπει να εκτελούνται μόνο από τεχνικούς του εξουσιοδοτημένου τμήματος Service του κατασκευαστή.

* Χρησιμοποιείτε πάντα το προϊόν με τον παρεχόμενο εξοπλισμό. Η λειτουργία του προϊόντος με μη-προβλεπόμενο εξοπλισμό ενδέχεται να προκαλέσει βλάβη ή ακόμα και σοβαρό τραυματισμό ή θάνατο. Ο κατασκευαστής και ο εισαγωγέας ουδεμία ευθύνη φέρει για τραυματισμούς και βλάβες που προκύπτουν από την χρήση μη προβλεπόμενου εξοπλισμού.

Спецификации

Прочетете внимателно и разберете всички инструкции за сглобяване и експлоатация преди да започнете работа. Неспазването на правилата за безопасност и на други основни предпазни мерки може да доведе до сериозни лични наранявания.

Винаги използвайте крана на двигателя!

Винаги спазвайте предпазните мерки за безопасност при инсталиране и работа с това оборудване. Поддържайте всички етикети върху устройството чисти и видими. Преди да пристъпите към работа, се уверете, че сте разбрали и осмислили цялото съдържание на това ръководство. Неизпълнението на указанията за работа с това оборудване може да доведе до нараняване или смърт. Дистрибуторът не носи отговорност за щети или наранявания, причинени от неправилна употреба или небрежност.

ПРЕДУПРЕЖДЕНИЕ! НЕ СЕ КАТЕРЕТЕ, НЕ ВИСЕТЕ И НЕ СЕ ЛЮЛЕЕТЕ. НЕПРАВИЛНАТА УПОТРЕБА НА МОТОРНИЯ КРАН МОЖЕ ДА ДОВЕДЕ ДО ПАДАНЕ, КОЕТО МОЖЕ ДА ДОВЕДЕ ДО ТЕЖКИ НАРАНЯВАНИЯ!

Технически данни	
Модел	BWR5204
Капацитет на повдигане	2 тона
Обхват на повдигане	25-2445 мм
Размери	1740 x 1040 x 1580 мм
Тегло	102 кг

Инспекция

Проверявайте внимателно оборудването преди всяка употреба. Уверете се, че оборудването не е повредено, не е прекалено износено или не му липсват части. Не използвайте оборудването, ако то не е добре смазано. Използването на оборудване, което не е в добро и чисто работно състояние или не е правилно смазано, може да доведе до сериозни наранявания. Проверявайте работната зона преди всяка употреба. Уверете се, че тя е свободна и чиста от всякакви потенциални опасности.

НЕ РАБОТЕТЕ И НЕ РЕМОНТИРАЙТЕ ТОВА ОБОРУДВАНЕ, БЕЗ ДА СТЕ ПРОЧЕЛИ ТОВА РЪКОВОДСТВО.

С цел поддържане на оборудването и безопасността на потребителя, собственикът е длъжен да прочете и спазва тези инструкции.

- Проверете оборудването за правилно функциониране и работа.
- Дръжте инструкциите на разположение на операторите на оборудването.
- Уверете се, че всички оператори на оборудването са подходящо обучени; разберете как да работите безопасно и правилно с уреда.
- Разрешете експлоатацията на уреда само при наличие на всички части на мястото им и при правилно функциониране.
- Използвайте само оригинални резервни части.
- Обслужвайте и поддържайте устройството само с разрешени или одобрени резервни части; небрежността ще направи оборудването опасно за употреба и ще доведе до отпадане на гаранцията.
- Редовно проверявайте внимателно устройството и извършвайте всички необходими дейности по поддръжката му.
- Съхранявайте тези инструкции в дръжката на оборудването си.
- Поддържайте всички етикети върху устройството чисти и видими.

Предпазни мерки за безопасност

1. Прочете, разберете и следвайте всички инструкции, преди да започнете работа с това устройство.
2. Не превишавайте номиналния капацитет.
3. Използвайте само върху твърди, равни повърхности с наклон под 3 градуса.
4. Преди да започнете да премествате товара, го спуснете до възможно най-ниската точка.
5. Използвайте само сапани или вериги с номинален капацитет, по-голям от теглото на повдигания товар.
6. Не позволявайте на товара да се люлее или пада рязко по време на спускане или преместване.
7. Центрирайте товара, преди да го повдигнете.
8. Не се допускат никакви промени в този продукт.
9. Уверете се, че стрелата е напълно спусната, преди да добавите масло в резервоара на уреда.
10. Никога не използвайте за косачка за трева или трактор за трева.
11. Не клатете автомобила, докато работите по или около оборудването.
12. Оборудването е предназначено само за повдигане и не пренасяйте крана, когато се използва.
13. Не се препоръчва да се поддържат от това оборудване: основи, къщи, мобилни домове, ремаркета, кемпери, каравани, седлови колела и др.
14. Не използвайте този кран за употреба, различна от посочената от производителя.
15. Неспазването на тези обозначения може да доведе до телесни повреди и/или материални щети.

Инструкции за сглобяване

1. Закрепете двете по-големи задни колела към основната конструкция с болтове, шайби, пружинни шайби и гайки (при монтажа обърнете болтовете нагоре).
2. Закрепете по-малките две колелца към основната конструкция с болтове и пружинни шайби (при монтажа обърнете болтовете нагоре).
3. Закрепете останалите две по-големи колела на предните крака с болтове, шайби, пружинни шайби и гайки.
4. Плъзнете краката в предната част на основата.
5. Закрепете направляващите плочи към рамката на основата и предните крака с помощта на болтове, шайби и гайки. Повдигнете едната страна на основата, за да изравните отвора на рамката с отвора на всеки преден крак, след което поставете пръстеновидните щифтове в отвора и поставете щифта в отвора на пръстеновидните щифтове.
6. Използвайте болтове и пружинни шайби, за да закрепите дръжката към стойката.
7. Използвайте два болта, шайби и гайки, за да свържете долната част на стълба с основната рамка.
8. Използвайте два болта, шайби и гайки, за да свържете долните краища на опорите към вътрешната страна на основата. След това използвайте болт, шайба и гайка, за да свържете горните краища на опорите към стойката, проверете дали гайките са затегнати и затегнете гайките в стъпка 6.
9. Използвайте болт, шайба и гайка, за да прикрепите стрелата към горната част на стълба, затегнете гайката, така че стрелата да може да се върти свободно, не затягайте прекалено стрелата, тъй като тя трябва да може да се върти свободно.
10. С помощта на болт, шайба и гайка закрепете долния край на дългия таран към стойката. След това използвайте болт, шайба и гайка, за да закрепите горната част на дългия таран към стрелата.
11. Плъзнете удължителя на стрелата в стрелата и използвайте болт, шайба и гайка, за да го закрепите при желаната степен на натоварване. Използвайте болт, шайба и гайка, за да прикрепите куката и веригата към края на удължителя на стрелата. (стрелата има четири различни степени на натоварване; изберете желаната степен преди употреба.)

Поддръжка

Препоръчва се ежемесечна поддръжка. Смазването е от решаващо значение за повдигачите, тъй като те поддържат тежки товари. Всяко ограничение, дължащо се на мръсотия, ръжда и т.н., може да доведе до забавяне на движението или до изключително бързи тласъци, които да повредят вътрешните компоненти. Следващите стъпки са предназначени за поддържане на доброто смазване на повдигача:

1. Смажете буталото, връзките, седлото и помпения механизъм с леко масло. Смажете лагерите на колелата и осите.
2. Визуално проверете за напукани заварки, огънати, разхлабени, липсващи части или течове на хидравлично масло.
3. Ако повдигачът е подложен на необичайно натоварване или удар, изключете го от експлоатация и го прегледайте от представител на отдела за обслужване на клиенти, преди да го използвате.
4. Почиствайте всички повърхности и поддържайте всички етикети и предупреждения.
5. Проверявайте и поддържайте нивото на маслото в цилиндъра.
6. Проверявайте тарана на всеки 3 месеца за следи от ръжда или корозия. Почиствайте при необходимост и избърсвайте с маслена кърпа. Когато не се използва, винаги оставайте седлото и буталото докрай спуснати. Винаги съхранявайте повдигача си в напълно спуснато положение, което ще помогне за предпазване на критичните зони от прекомерна корозия. Не използвайте спирачни или трансмисионни течности, както и обикновено моторно масло, тъй като те могат да повредят уплътненията. Винаги купувайте и използвайте продукти с етикет "Масло за хидравлични крикове".

Отстраняване на неизправности					
Подемникът не може да вдигне товара	Подемникът не може да издържи натоварване	Подемникът не може да се спусне	Лошо повдигане	Не се повдига до пълно разтягане	Причини и решения
X	X		X		Освобождаващият клапан не е напълно затворен (Завъртете ръкохватката надясно)
X					Превिшаване на капацитета на теглото
X			X		Въздухът е в хидравликата. Изчистете системата от въздух.
X	X		X	X	Ниско ниво на маслото. Долейте масло, ако е необходимо.
		X			Резервоарът за масло е препълнен. Източете излишното масло. Смажете движещите се части.
		X			Подемникът е обвързан или има чуждо препятствие
X	X		X		Неправилно функциониране на захранващия блок. Сменете захранващия блок.

Безопасната температура на работа е между 4°C и 41°C

Инструкции за поддръжка

Ако използвате и поддържате оборудването си правилно, то ще ви служи дълги години. Следвайте внимателно инструкциите за поддръжка, за да поддържате оборудването си в добро работно състояние. Никога не извършвайте поддръжка на оборудването, докато то е под товар.

Инспекция

Преди всяка употреба трябва да проверявате продукта за повреди, износване, счупени или липсващи части (напр.: щифтове) и дали всички компоненти функционират. Спазвайте инструкциите за смазване и съхранение за оптимална работа на продукта.

Блокиране

Ако продуктът се завърже под товар, използвайте оборудване със същата или по-голяма товароносимост, за да спуснете товара безопасно на земята. След развързване; почистете, смажете и проверете дали оборудването работи правилно. Ръждясали компоненти, мръсотия или износени части могат да бъдат причина за обвързване. Почистете и смажете оборудването, както е посочено в раздела за смазване. Тествайте оборудването, като го повдигнете без товар. Ако обвързването продължава, свържете се с отдела за обслужване на клиенти.

Почистване

Ако движещите се части на оборудването са блокирани, използвайте разтворител за почистване или друг добър обезмаслител, за да почистите оборудването. Отстранете съществуващата ръжда с помощта на а проникващ смазочен материал.

Смазване

Това оборудване няма да работи безопасно без правилно смазване. Използването на оборудването без правилно смазване ще доведе до лоша работа и повреда на оборудването. Някои части на това оборудване не се смазват сами. Проверявайте оборудването преди употреба и го смазвайте, когато е необходимо. След почистване смажете оборудването, като използвате леко проникващо масло, смазочен спрей.

- Използвайте добър смазочен материал за всички движещи се части.

- За леки приложения използвайте смазване веднъж месечно.

- При тежко и постоянно приложение се препоръчва седмично смазване.

- НИКОГА НЕ ИЗПОЛЗВАЙТЕ ШКУРКА ИЛИ АБРАЗИВЕН МАТЕРИАЛ ВЪРХУ ТЕЗИ ПОВЪРХНОСТИ!

Предотвратяване на ръждата:

- Ежедневно проверявайте буталата и буталата на помпите на агрегатите за всякакви признаци на ръжда или корозия.

Без товар вдигнете оборудването на максимална височина и погледнете под и зад точките на повдигане. Ако се виждат признаци на ръжда, почистете, ако е необходимо.

Действие на дългото бутало

Когато изпускателният клапан е затворен, дългата дръжка на буталото се придвижва нагоре и изтегля маслото от резервоара в кухнята на буталото. Хидравличното налягане задържа клапана затворен, което задържа маслото в кухнята на буталото. При движение надолу на дългата дръжка на буталото маслото се освобождава в цилиндъра, което изтласква буталото. По този начин се повдига хидравличният цилиндър. Когато буталото достигне максимално удължаване, маслото се връща обратно в резервоара, за да се предотврати прекомерно удължаване на хода на буталото и евентуална повреда на дългото бутало. Отварянето на изпускателния клапан позволява на маслото да потече обратно в резервоара. По този начин се освобождава хидравличното налягане върху буталото, което води до понижаване на хидравличното бутало.



Съхранение на крана

1. Спуснете повдигащото рамо.
2. Поставете дръжката във вертикално положение.
3. Съхранявайте на сухо място, препоръчително на закрито.

Забележка: Ако кранът се съхранява на открито, не забравяйте да смазвате всички части преди и след употреба, за да гарантирате, че кранът ще остане в добро работно състояние.

Заводски продукт

Всеки хидравличен повдигач, за който е установено, че е повреден по някакъв начин, че е износен или работи необичайно, за който се смята, че е бил подложен на необичайно натоварване, "ЩЕ БЪДЕ ИЗКЛЮЧЕН ОТ СЛУЖБА, ДОКАТО НЕ БЪДЕ ПОПРАВЕН". Собствениците и/или операторите трябва да са наясно, че ремонтът на оборудването изисква специализирани познания и съоръжения. За това оборудване трябва да се използват само оторизирани от завода части, етикети и табели. Обадете се на отдела за обслужване на клиенти. Препоръчва се ежегодна проверка на устройството, която трябва да се извършва от оторизиран от производителя сервиз, за да се гарантира, че вашият повдигач е в оптимално състояние и че на него са поставени правилните етикети и етикети за безопасност, определени от производителя.



* Производителят си запазва правото да прави незначителни промени в дизайна и техническите спецификации на продуктите без предварително уведомление, освен ако тези промени не засягат значително работата и безопасността на продуктите. Частите, описани/ илюстрирани на страниците на ръководството, което държите в ръцете си, може да се отнасят и за други модели от продуктовата линия на производителя с подобни характеристики и може да не са включени в току-що придобития от вас продукт.

* За да се гарантира безопасността и надеждността на продукта и валидността на гаранцията, всички работи по ремонт, проверка или замяна, включително поддръжка и специални настройки, трябва да се извършват само от техници от оторизирания сервизен отдел на производителя.

* Винаги използвайте продукта с доставеното оборудване. Работата на продукта с оборудване, което не е доставено, може да доведе до неизправности или дори до сериозни наранявания или смърт. Производителят и вносителят не носят отговорност за наранявания и щети, възникнали в резултат на използването на несъответстващо на изискванията оборудване.

Specifikacije

Pred uporabo natančno preberite in razumite vsa navodila za sestavljanje in delovanje. Neupoštevanje varnostnih pravil in drugih osnovnih varnostnih ukrepov lahko povzroči hude telesne poškodbe.

Vedno uporabite motorni žerjav!

Pri namestitvi in uporabi te opreme vedno upoštevajte varnostne ukrepe. Vse nalepke na napravi naj bodo čiste in vidne. Pred nadaljevanjem se prepričajte, da ste v celoti razumeli in razumete celotno vsebino tega priročnika. Če te opreme ne uporabljate v skladu z navodili, lahko pride do poškodb ali smrti. Distributer ni odgovoren za kakršno koli škodo ali poškodbe, nastale zaradi nepravilne uporabe ali malomarnosti.

OPOZORILO! NE PLEZAJTE, NE OBEŠAJTE SE IN NE GUGAJTE. NEPRAVILNA UPORABA MOTORNEGA ŽERJAVA LAHKO POVZROČI PADEC, KI LAHKO POVZROČI HUDE POŠKODBE!

Tehnični podatki	
Model	BWR5204
Zmogljivost dvigovanja	2 toni
Razpon dvigovanja	25-2445 mm
Dimenzije	1740 x 1040 x 1580 mm
Teža	102 kg

Inšpekcijski pregled

Pred vsako uporabo opremo skrbno preglejte. Prepričajte se, da oprema ni poškodovana, preveč obrabljena ali da ji manjkajo deli. Opreme ne uporabljajte, če ni ustrezno namazana. Uporaba opreme, ki ni v dobrem in čistem delovnem stanju ali ustrezno namazana, lahko povzroči hude poškodbe. Pred vsako uporabo preglejte delovno območje. Prepričajte se, da je prosto in brez morebitnih nevarnosti.

NE UPORABLJAJTE ALI POPRAVLJAJTE TE OPREME, NE DA BI PREBRALI TA PRIROČNIK.

Za vzdrževanje opreme in varnost uporabnika je lastnik dolžan prebrati in upoštevati ta navodila.

- Preverite, ali oprema pravilno deluje in deluje.
- Navodila naj bodo takoj na voljo upravljavcem opreme.
- Prepričajte se, da so vsi upravljavci opreme ustrezno usposobljeni; razumejo, kako varno in pravilno upravljati enoto.
- Delovanje enote dovolite le, če so vsi deli na mestu in pravilno delujejo.
- Uporabljajte samo originalne nadomestne dele.
- Napravo servisirajte in vzdržujte samo z odobrenimi ali potrjenimi nadomestnimi deli; zaradi malomarnosti oprema ni varna za uporabo in izgubi garancijo.
- Enoto redno skrbno pregledujte in po potrebi izvajajte vsa potrebna vzdrževalna dela.
- Ta navodila shranite v ročaju opreme.
- Vse nalepke na enoti naj bodo čiste in vidne.

Varnostni ukrepi

1. Pred uporabo te naprave preučite, razumite in upoštevajte vsa navodila.
2. Ne prekoračite nazivne zmogljivosti.
3. Uporabljajte samo na trdih, ravnih površinah z manj kot 3 stopinjami naklona.
4. Pred premikanjem breme spustite na najnižjo možno točko.
5. Uporabljajte samo zanke ali verige z nazivno nosilnostjo, ki je večja od teže dvigovanega tovora.
6. Med spuščanjem ali premikanjem bremena ne dovolite, da bi se sunkovito zibalo ali padalo.
7. Pred dvigovanjem breme postavite v središče.
8. Ta izdelek se ne sme spreminjati.
9. Pred dodajanjem olja v rezervoar enote se prepričajte, da je letev popolnoma spuščena.
10. Nikoli ga ne uporabljajte na kosilnici ali traktorju za trato.
11. Med delom na opremi ali v njeni bližini ne zibajte vozila.
12. Oprema je namenjena samo za dvigovanje, med uporabo žerjava ne premikajte ali prestavljajte.
13. Na to opremo ni priporočljivo pritrjevati temeljev, hiš, mobilnih hiš, prikolic, avtomotov, avtomotov, avtomotov, sedel itd.
14. Žerjava ne uporabljajte za druge namene, kot jih je določil proizvajalec.
15. Neupoštevanje teh oznak lahko povzroči telesne poškodbe in/ali materialno škodo.

Navodila za montažo

1. Z vijaki, podložkami, vzmetnimi podložkami in maticami pritrdite dve večji zadnji kolesi na osnovno konstrukcijo (pri nameščanju obrnite vijake navzgor).
2. Z vijaki in vzmetnimi podložkami pritrdite manjši kolesi na osnovno konstrukcijo (pri namestitvi obrnite vijake navzgor).
3. Z vijaki, podložkami, vzmetnimi podložkami in maticami pritrdite preostali večji kolesi na sprednji nogi.
4. Noge potisnite v sprednji del podstavka.
5. Z vijaki, podložkami in maticami pritrdite vodilne plošče na osnovni okvir in sprednje noge. Dvignite eno stran podlage, da poravnate luknjo na okvirju z luknjo na vsaki sprednji nogi, nato vstavite obročne zatiče v luknjo in v luknjo obročnih zatičev vstavite zatič.
6. Z vijaki in vzmetnimi podložkami pritrdite ročaj na drog.
7. Z dvema vijakoma, podložkami in maticami pritrdite spodnji del stebrička na osnovni okvir.
8. Z dvema vijakoma, podložkami in maticami povežite spodnja konca nosilcev z notranjostjo podlage. Nato z vijakom, podložko in matico povežite zgornja konca opornikov s stebrom, preverite, ali so bile matice zategnjene, in zategnite matice v koraku 6.
9. Z vijakom, podložko in matico pritrdite drog na zgornji del stebra, matico zategnite tako, da se drog lahko prosto vrti, ne zategnite ga preveč, saj se mora prosto vrteti.
10. Z vijakom, podložko in matico pritrdite spodnji konec dolgega ramena na drog. Nato z vijakom, podložko in matico pritrdite zgornji del dolgega ramena na drog.
11. Vstavite podaljšek droga v drog in ga z vijakom, podložko in matico pritrdite na želeno nosilnost. Z vijakom, podložko in matico pritrdite kavelj in verigo na konec podaljška droga. (Steblo ima štiri različne nosilnosti; pred uporabo izberite želeno nosilnost.)

Vzdrževanje

Priporočljivo je mesečno vzdrževanje. Mazanje je za dvigala ključnega pomena, saj podpirajo velike obremenitve. Vsaka omejitev zaradi umazanije, rje itd. lahko povzroči bodisi počasno gibanje bodisi izjemno hitre sunke in poškoduje notranje komponente. Naslednji koraki so namenjeni dobremu mazanju dvizne ploščadi:

1. Z lahkim oljem namažite bat, vezi, sedlo in mehanizem črpalke. Namažite ležaje koles in osi.
2. Vizualno preverite, ali so zvarci razpokani, upognjeni, ohlapni, manjkajoči deli ali puščanje hidravličnega olja.
3. Če je dvigalo izpostavljeno nenormalni obremenitvi ali udarcem, ga pred uporabo izključite iz uporabe in ga dajte pregledati predstavniku službe za pomoč strankam.
4. Očistite vse površine in ohranite vse oznake in opozorila.
5. Preverite in vzdržujte nivo olja v bobnu.
6. Vsakih 3 mesece preverite, ali se pojavljajo znaki rje ali korozije. Po potrebi ga očistite in obrišite z oljno krpo. Ko ne uporabljate, sedlo in bat vedno pustite do konca spuščena. Dvigalo vedno shranjujte v popolnoma spuščnem položaju, saj tako zaščitite kritična območja pred prekomerno korozijo. Ne uporabljajte zavornih ali transmisijskih tekočin ali običajnega motornega olja, saj lahko poškodujejo tesnila. Vedno kupujte in uporabljajte izdelke z oznako "Olje za hidravlične dvigalke".

Odpravljanje težav					
Dvigalo ne more dvigniti tovora	Dvigalo ne zdrži bremena	Dvigala ni mogoče spustiti	Slabo dvigovanje	Ne dvigne se do polnega iztega	Vzroki in rešitve
X	X		X		Sprostitveni ventil ni popolnoma zaprt (obrnite ročico v desno)
X					Presežena zmogljivost teže
X			X		Zrak je v hidravliki. Izpraznite zrak iz sistema.
X	X		X	X	Nizek nivo olja. Po potrebi dodajte olje.
		X			Rezervoar za olje je preveč napolnjen. Izpustite odvečno olje. Namažite gibljive dele.
		X			Dvigalo je zavezujoče ali ima tujo oviro
X	X		X		Napajalna enota ne deluje pravilno. Zamenjajte napajalno enoto.

Varna temperatura delovanja je med 4°C in 41°C

Navodila za vzdrževanje

Če opremo pravilno uporabljate in vzdržujete, vam bo služila več let. Če želite ohraniti opremo v dobrem delovnem stanju, natančno upoštevajte navodila za vzdrževanje. Nikoli ne izvajajte vzdrževanja na opremi, ko je ta obremenjena.

Inšpekcija

Pred vsako uporabo morate preveriti, ali je izdelek poškodovan, obrabljen, ali so deli (npr. zatiči) zlomljeni ali manjkajo in ali vsi sestavni deli delujejo. Za optimalno delovanje izdelka upoštevajte navodila za mazanje in shranjevanje.

Vezava

Če se izdelek pod bremenom poveže, uporabite opremo z enako ali večjo nosilnostjo, da breme varno spustite na tla. Po odvezavi očistite, namažite in preverite, ali oprema deluje pravilno. Rjave komponente, umazanija ali obrabljeni deli so lahko vzroki za vezavo. Opremo očistite in namažite, kot je navedeno v razdelku o mazanju. Preizkusite opremo z dvigovanjem brez bremena. Če se vezava nadaljuje, se obrnite na službo za pomoč strankam.

Čiščenje

Če so gibljivi deli opreme ovirani, za čiščenje opreme uporabite čistilno topilo ali drugo dobro razmaščevalno sredstvo. Odstranite morebitno rjo s penetracijskim mazivom.

Mazanje

Brez ustreznega mazanja ta oprema ne bo delovala varno. Uporaba opreme brez ustreznega mazanja bo povzročila slabše delovanje in poškodbe opreme. Nekateri deli te opreme se ne mažejo sami. Pred uporabo opremo preglejte in jo po potrebi namažite. Po čiščenju opremo namažite z lahkim penetracijskim oljem ali mazalnim razpršilom.

- Vse gibljive dele namažite z dobrim mazivom.
- Pri manj zahtevnih aplikacijah mazanje izvajajte enkrat na mesec.
- Pri intenzivni in stalni uporabi je priporočljivo tedensko mazanje.
- NA TEH POVRŠINAH NIKOLI NE UPORABLJAJTE BRUSNEGA PAPIRJA ALI ABRAZIVNEGA MATERIALA!

Preprečevanje rje:

- Vsak dan preverjajte, ali so ovni in črpalni bati na sklopih pogonskih enot vidni znaki rje ali korozije.
- Opremo brez tovora dvignite tako visoko, kolikor je mogoče, ter si oglejte pod in za dviznimi točkami. Če so vidni znaki rje, jih po potrebi očistite.

Delovanje dolgega bata

Ko je sprostitveni ventil zaprt, se z dolgim ročajem navzgor potegne olje iz rezervoarja v votlino bata. Hidravlični tlak zadrži ventil zaprt, zato olje ostane v votlini bata. S potegom dolge ročice navzdol se olje sprost v valj, kar potisne bat ven. S tem se hidravlični bat dvigne. Ko bat doseže največji raztezek, se olje preusmeri nazaj v rezervoar, da se prepreči prevelik raztezek bata in morebitne poškodbe dolgega bata. Z odpiranjem sprostitvenega ventila se olje vrne v rezervoar. S tem se sprost hidravlični tlak na bata, kar povzroči znižanje hidravličnega bata.

Shranjevanje žerjava

1. Spustite dvižno roko.
2. Ročaj postavite v pokončni položaj.
3. Shranjujte na suhem mestu, priporočljivo v zaprtih prostorih.

Opomba: Če je žerjav shranjen na prostem, pred uporabo in po njej namažite vse dele, da bo žerjav ostal v dobrem delovnem stanju.

Tovarniški izdelek

Vsak hidravlični dvigalo, pri katerem se ugotovi, da je kakor koli poškodovano, da je obrabljeno ali deluje nenormalno, da je bilo izpostavljeno nenormalni obremenitvi, "SE ODSTRANI IZ SLUŽBE, DOKLER SE NE OBNOVI". Lastniki in/ali upravljavci se morajo zavedati, da popravilo opreme zahteva specializirano znanje in opremo. Na tej opremi se lahko uporabljajo samo tovarniško odobreni deli, oznake in nalepke. Pokličite oddelek za pomoč strankam. Priporoča se letni pregled naprave, ki ga mora opraviti proizvajalčev pooblaščen servis, da se zagotovi, da je vaš vitel v optimalnem stanju in da ima vitel pravilne nalepke in varnostne oznake, ki jih je določil proizvajalec.



* Proizvajalec si pridržuje pravico do manjših sprememb zasnove in tehničnih specifikacij izdelka brez predhodnega obvestila, razen če te spremembe bistveno vplivajo na delovanje in varnost izdelkov. Deli, opisani/prikazani na straneh priročnika, ki ga držite v rokah, se lahko nanašajo tudi na druge modele proizvajalčeve linije izdelkov s podobnimi lastnostmi in morda niso vključeni v izdelek, ki ste ga pravkar pridobili.

* Da bi zagotovili varnost in zanesljivost izdelka ter veljavnost garancije, smejo vsa popravila, preglede ali zamenjave, vključno z vzdrževanjem in posebnimi nastavitvami, opravljati le tehniki pooblaščenega servisnega oddelka proizvajalca.

* Izdelek vedno uporabljajte s priloženo opremo. Uporaba izdelka z opremo, ki ni priložena, lahko povzroči nepravilno delovanje ali celo hude telesne poškodbe ali smrt. Proizvajalec in uvoznik ne odgovarjata za poškodbe in škodo, ki so posledica uporabe neustrezne opreme.

Specificații

Citiți cu atenție și înțelegeți toate INSTRUCȚIUNILE DE ASAMBLARE ȘI FUNCȚIONARE înainte de utilizare. Nerespectarea regulilor de siguranță și a altor măsuri de siguranță de bază poate duce la vătămări corporale grave.

Folosiți întotdeauna macaraua motorului!

Respectați întotdeauna măsurile de siguranță atunci când instalați și folosiți acest echipament. Păstrați toate autocolantele de pe unitate curate și vizibile. Înainte de a continua, asigurați-vă că înțelegeți și înțelegeți pe deplin conținutul integral al acestui manual. Nerespectarea indicațiilor de utilizare a acestui echipament poate provoca vătămări corporale sau moartea. Distribuitorul nu este responsabil pentru daune sau vătămări cauzate de utilizarea necorespunzătoare sau de neglijență.

AVERTISMENT! NU VĂ URCAȚI, NU VĂ AGĂȚAȚI ȘI NU VĂ LEGĂNAȚI. UTILIZAREA NECORESUNZĂTOARE A MACARALEI CU MOTOR POATE DUCE LA O CĂDERE CARE POATE PROVOCA RĂNI GRAVE!

Date tehnice	
Model	BWR5204
Capacitate de ridicare	2 tone
Gama de ridicare	25-2445 mm
Dimensiuni	1740 x 1040 x 1580 mm
Greutate	102 kg

Inspecție

Inspectați cu atenție echipamentul înainte de fiecare utilizare. Asigurați-vă că echipamentul nu este deteriorat, excesiv de uzat sau că nu lipsesc piese. Nu utilizați echipamentul decât dacă este lubrifiat corespunzător. Folosirea unui echipament care nu este în stare bună și curată de funcționare sau care nu este lubrifiat corespunzător poate provoca vătămări grave. Inspectați zona de lucru înainte de fiecare utilizare. Asigurați-vă că este liberă și liberă de orice pericole potențiale.

NU UTILIZAȚI SAU REPARAȚI ACEST ECHIPAMENT FĂRĂ A CITI ACEST MANUAL.

Pentru a menține echipamentul și siguranța utilizatorului, este responsabilitatea proprietarului să citească și să respecte aceste instrucțiuni.

- Inspectați echipamentul pentru a verifica dacă funcționează și funcționează corect.
- Păstrați instrucțiunile la îndemâna operatorilor de echipamente.
- Asigurați-vă că toți operatorii de echipamente sunt instruiți în mod corespunzător; înțelegeți cum să opereze corect și în siguranță unitatea.
- Permiteți funcționarea unității numai dacă toate piesele sunt la locul lor și funcționează corect.
- Utilizați numai piese de schimb originale.
- Reparați și întrețineți aparatul numai cu piese de schimb autorizate sau aprobate; neglijența va face ca echipamentul să nu fie sigur pentru utilizare și va anula garanția.
- Inspectați cu atenție unitatea în mod regulat și efectuați toate lucrările de întreținere necesare.
- Păstrați aceste instrucțiuni în mânerul echipamentului dumneavoastră.
- Păstrați toate autocolantele de pe unitate curate și vizibile.

Precauții de siguranță

1. Studiați, înțelegeți și respectați toate instrucțiunile înainte de a utiliza acest dispozitiv.
2. Nu depășiți capacitatea nominală.
3. Utilizați numai pe suprafețe dure, plane, cu o înclinație mai mică de 3 grade.
4. Înainte de mutare, coborâți încărcătura până la cel mai jos punct posibil.
5. Folosiți numai chingi sau lanțuri cu o capacitate nominală mai mare decât greutatea încărcăturii ridicate.
6. Nu lăsați încărcătura să se balanseze sau să cadă violent în timpul coborârii sau deplasării.
7. Centrați încărcătura înainte de ridicare.
8. Acest produs nu poate fi modificat.
9. Asigurați-vă că brațul este complet coborât înainte de a adăuga ulei în rezervorul unității.
10. Nu utilizați niciodată pe o mașină de tuns iarba sau pe un tractor de gazon.
11. Nu legănați vehiculul în timp ce lucrați pe sau în jurul echipamentului.
12. Echipamentul este proiectat numai pentru ridicare, nu mutați sau nu puneți macaraua pe un suport mobil atunci când este utilizată.
13. Nu se recomandă ca acest echipament să fie sprijinit pe fundații, case, case mobile, remorci, rulote, rulote de camping, rulote cu cinci roți etc.
14. Nu folosiți această macara pentru alte utilizări decât cele specificate de producător.
15. Nerespectarea acestor marcaje poate duce la vătămări corporale și/sau daune materiale.

Instrucțiuni de asamblare

1. Fixați cele două roți mai mari din spate pe structura de bază cu șuruburi, șaibe, șaibe elastice și piulițe (cu șuruburile în sus la instalare).
2. Fixați cele două roțițe mai mici pe structura de bază cu șuruburi și șaibe elastice (cu șuruburile în sus la instalare).
3. Fixați cele două roți de roți mai mari rămase pe picioarele din față cu șuruburi, șaibe, șaibe elastice și piulițe.
4. Glisați picioarele în partea din față a bazei.
5. Fixați plăcile de ghidare la cadrul de bază și la picioarele din față cu șuruburi, șaibe și piulițe. Ridicați o parte a bazei pentru a alinia orificiul de pe cadru cu orificiul de pe fiecare picior frontal, apoi introduceți știfturile inelare în orificii și introduceți știftul cu zăvorâre în orificiul știfturilor inelare.
6. Folosiți șuruburi și șaibe elastice pentru a fixa mânerul pe stâlp.
7. Folosiți două șuruburi, șaibe și piulițe pentru a conecta partea inferioară a stâlpului la cadrul de bază.
8. Folosiți două șuruburi, șaibe și piulițe pentru a conecta capetele inferioare ale suporturilor la interiorul bazei. Folosiți apoi un șurub, o șaibă și o piuliță pentru a conecta capetele superioare ale suportului la stâlp, verificați dacă piulițele au fost strânse și strângeți piulițele la pasul 6.
9. Folosiți un șurub, o șaibă și o piuliță pentru a atașa brațul la partea superioară a stâlpului, strângeți piulița astfel încât brațul să se poată roti liber; nu strângeți prea tare brațul, deoarece acesta trebuie să se poată roti liber.
10. Folosiți un șurub, o șaibă și o piuliță pentru a fixa capătul inferior al berbecului lung la stâlp. Apoi folosiți un șurub, o șaibă și o piuliță pentru a fixa partea de sus a berbecului lung la bară.
11. Glisați prelungirea brațului în braț și folosiți șurubul, șaiba și piulița pentru a fixa la sarcina nominală dorită. Folosiți șurubul, șaiba și piulița pentru a fixa cârligul și lanțul la capătul prelungirii brațului. (brațul are patru valori nominale de încărcare diferite; selectați valoarea nominală dorită înainte de utilizare).

Întreținere

Se recomandă o întreținere lunară. Lubrifierea este esențială pentru cricuri, deoarece acestea suportă sarcini grele. Orice restricție datorată murdăriei, ruginii etc., poate cauza fie o mișcare lentă, fie mișcări extrem de rapide, deteriorând componentele interne. Următorii pași sunt concepuți pentru a menține cricul bine lubrifiat:

1. Lubrifiați berbecul, legăturile, șaua și mecanismul pompei cu un ulei ușor. Ungeți rulmenții roților și axele.
2. Inspectați vizual dacă există suduri crăpate, piese îndoite, slăbite, lipsă sau scurgeri de ulei hidraulic.
3. În cazul în care cricul este supus unei sarcini sau șocuri anormale, scoateți-l din funcțiune și solicitați examinarea acestuia de către un reprezentant al serviciului de asistență clienți înainte de utilizare.
4. Curățați toate suprafețele și păstrați toate etichetele și avertismentele.
5. Verificați și mențineți nivelul uleiului de berbec.
6. Verificați berbecul la fiecare 3 luni pentru a vedea dacă există semne de rugină sau coroziune. Curățați-l dacă este necesar și ștergeți-l cu o cârpă cu ulei. Atunci când nu se utilizează, lăsați întotdeauna șaua și berbecul complet coborâte. Depozitați întotdeauna cricul în poziția complet coborâtă, acest lucru va ajuta la protejarea zonelor critice împotriva coroziunii excesive. Nu utilizați lichide de frână sau de transmisie sau ulei de motor obișnuit, deoarece acestea pot deteriora garniturile. Achiziționați și utilizați întotdeauna produse etichetate "Ulei pentru cric hidraulic".

Depanare					
Cricul nu poate ridica o sarcină	Cricul nu poate susține o sarcină	Cricul nu poate coborî	Ridicare slabă	Nu se ridică până la extensia completă	Cauze și soluții
X	X		X		Supapa de eliberare nu este complet închisă (roțiți mânerul spre dreapta)
X					Capacitatea de greutate depășită
X			X		Aerul este în sistemul hidraulic. Purjați aerul din sistem.
X	X		X	X	Nivel scăzut de ulei. Adăugați ulei după cum este necesar.
		X			Rezervorul de ulei este supraumplut. Scurgeți uleiul în exces. Lubrifiați piesele în mișcare.
		X			Cricul se blochează sau există o obstrucție străină
X	X		X		Funcționare defectuoasă a unității de alimentare. Înlocuiți unitatea de alimentare.

Temperatura de funcționare sigură este între 4°C - 41°C

Instrucțiuni de întreținere

Dacă utilizați și întrețineți echipamentul în mod corespunzător, acesta vă va oferi mulți ani de serviciu. Urmăriți cu atenție instrucțiunile de întreținere pentru a vă păstra echipamentul în stare bună de funcționare. Nu efectuați niciodată lucrări de întreținere pe echipament în timp ce acesta se află sub sarcină.

Inspecție

Înainte de fiecare utilizare, trebuie să verificați dacă produsul este deteriorat, uzat, dacă există piese rupte sau lipsă (de exemplu: ace) și dacă toate componentele funcționează. Respectați instrucțiunile de lubrifiere și depozitare pentru o performanță optimă a produsului.

Blocarea

Dacă produsul se blochează în timp ce se află sub o încărcătură, utilizați un echipament cu o capacitate de încărcare egală sau mai mare pentru a coborî încărcătura în siguranță la sol. După dezlegare; curățați, lubrifiați și testați dacă echipamentul funcționează corect. Componentele ruginite, murdăria sau piesele uzate pot fi cauze ale legării. Curățați și lubrifiați echipamentul așa cum este indicat în secțiunea de lubrifiere. Testați echipamentul prin ridicarea fără sarcină. Dacă legarea continuă, contactați Serviciul Clienți.

Curățare

În cazul în care părțile mobile ale echipamentului sunt obstrucționate, utilizați un solvent de curățare sau un alt degresant bun pentru a curăța echipamentul. Îndepărtați orice rugină existentă, cu un lubrifiant penetrant.

Lubrifiere

Acest echipament nu va funcționa în siguranță fără o lubrifiere corespunzătoare. Utilizarea echipamentului fără o lubrifiere corespunzătoare va avea ca rezultat performanțe slabe și deteriorarea echipamentului. Unele piese din acest echipament nu sunt autolubrifiante. Inspectați echipamentul înainte de utilizare și lubrifiați-l atunci când este necesar. După curățare, lubrifiați echipamentul folosind ulei ușor penetrant, spray lubrifiant.

- Folosiți un lubrifiant bun pe toate piesele mobile.
- Pentru aplicații ușoare, folosiți lubrifierea o dată pe lună.
- Pentru aplicații grele și constante, se recomandă o lubrifiere săptămânală.
- NU UTILIZAȚI NICIODATĂ ȘMIRGHEL SAU MATERIALE ABRAZIVE PE ACESTE SUPRAFEȚE!

Prevenirea ruginii:

- Verificați zilnic pistoanele și pistonii de pompare de pe ansamblurile unității de alimentare pentru a vedea dacă există semne de rugină sau coroziune. Fără încărcătură, ridicați echipamentul cât mai sus posibil și priviți sub și în spatele punctelor de ridicare. Dacă sunt vizibile semne de rugină, curățați după cum este necesar.

Cum funcționează berbecul lung

Cu supapa de eliberare închisă, o cursă ascendentă a mânerului lung al pistonului atrage uleiul din rezervor în cavitatea pistonului. Presiunea hidraulică ține supapa închisă, ceea ce menține uleiul în cavitatea pistonului. O cursă descendentă a mânerului lung al pistonului eliberează uleiul în cilindru, ceea ce forțează pistonul să iasă. Acest lucru ridică berbecul hidraulic. Atunci când berbecul atinge extensia maximă, uleiul este redirecționat înapoi în rezervor pentru a preveni o cursă prea extinsă a berbecului și o posibilă deteriorare a berbecului lung. Deschiderea supapei de eliberare permite ca uleiul să curgă înapoi în rezervor. Acest lucru eliberează presiunea hidraulică asupra berbecului, ceea ce duce la coborârea berbecului hidraulic.

Depozitarea macaralei

1. Coborâți brațul de ridicare.
2. Așezați mânerul în poziție verticală.
3. A se păstra într-un loc uscat, recomandat în interior.

Notă: Dacă macaraua este depozitată în aer liber, asigurați-vă că lubrifiați toate piesele înainte și după utilizare pentru a vă asigura că macaraua rămâne în stare bună de funcționare.

Produs din fabrică

Orice cric hidraulic care se constată că este deteriorat în orice mod, este uzat sau funcționează anormal, se crede că a fost supus unei sarcini anormale, "VA FI RETRAS DIN SERVICE PÂNĂ LA REPARARE". Proprietarii și/sau operatorii trebuie să fie conștienți de faptul că repararea echipamentului necesită cunoștințe și instalații specializate. Pe acest echipament se vor folosi numai piese, etichete și autocolante autorizate de fabrică. Sunați la departamentul de servicii pentru clienți. Se recomandă inspecția anuală a unității și trebuie efectuată de către unitatea de reparații autorizată de producător pentru a vă asigura că cricul dumneavoastră se află în condiții optime și că acesta are autocolantele și etichetele de siguranță corecte specificate de producător.



* Producătorul își rezervă dreptul de a aduce modificări minore la designul și specificațiile tehnice ale produsului fără notificare prealabilă, cu excepția cazului în care aceste modificări afectează în mod semnificativ performanța și siguranța produselor. Piesele descrise / ilustrate în paginile manualului pe care îl țineți în mâini pot viza și alte modele din linia de produse ale producătorului cu caracteristici similare și pot să nu fie incluse în produsul pe care tocmai l-ați achiziționat.

* Pentru a asigura siguranța și fiabilitatea produsului, precum și valabilitatea garanției, toate lucrările de reparații, inspecții sau înlocuiri, inclusiv întreținerea și reglajele speciale, trebuie să fie efectuate numai de către tehnicienii ai departamentului de service autorizat al producătorului.

* Utilizați întotdeauna produsul cu echipamentul furnizat. Utilizarea produsului cu echipamente care nu sunt furnizate poate cauza defecțiuni sau chiar vătămări grave sau chiar moartea. Producătorul și importatorul nu sunt răspunzători pentru vătămările și daunele rezultate din utilizarea unui echipament neconform.

EL

Ο εξοπλισμός συνεργείου έχει κατασκευαστεί με αυστηρά πρότυπα που έχει θέσει η εταιρεία και συνάδουν με τα ευρωπαϊκά πρότυπα ποιότητας. Για τον εξοπλισμό συνεργείου παρέχεται περίοδος εγγύησης 12 μηνών. Η ισχύς της εγγύησης ξεκινά από την ημερομηνία αγοράς του προϊόντος. Αποδεικτικό του δικαιώματος της εγγύησης αποτελεί το παραστατικό αγοράς του εξοπλισμού συνεργείου (απόδειξη λιανικής ή τιμολόγιο). Σε καμιά περίπτωση η εταιρεία δεν καλύπτει τη σχετική δαπάνη ανταλλακτικών και εργασίας εάν και εφόσον δε συνοδεύεται από αντίγραφο του παραστατικού. Σε περίπτωση που η επισκευή πρέπει να γίνει στο service μας η δαπάνη μεταφοράς (από και προς) βαρύνει εξ' ολοκλήρου τον αποστολέα. Ο εξοπλισμός συνεργείου αποστέλλεται για την επισκευή του στην εταιρεία ή σε εξουσιοδοτημένο συνεργείο με τον ενδεδειγμένο τρόπο και μέσο μεταφοράς.

ΕΞΑΙΡΕΣΕΙΣ ΚΑΙ ΠΕΡΙΟΡΙΣΜΟΙ ΤΗΣ ΕΓΓΥΗΣΗΣ:

- 1) Εξαρτήματα που φθείρονται φυσιολογικά από τη χρήση τους.
- 2) Εξοπλισμός συνεργείου που έχει υποστεί ζημιές από τη μη συμμόρφωση με τις οδηγίες του κατασκευαστή.
- 3) Εξοπλισμός συνεργείου με ελλιπή συντήρηση ή φροντίδα.
- 4) Χρήση μη ενδεδειγμένων εξαρτημάτων/αναλωσίμων.
- 5) Εξοπλισμός συνεργείου που έχει δοθεί χωρίς επιβάρυνση.
- 6) Βλάβη που προήλθε από λανθασμένη συναρμολόγηση.
- 7) Βλάβη που οφείλεται σε κακής ποιότητας λιπαντικό.
- 8) Βλάβη από πλημμελή καθαρισμό του εξοπλισμού.
- 9) Εξοπλισμός συνεργείου που έχει υποστεί τροποποιήσεις – αλλαγές ή έχει ανοιχτεί από μη εξουσιοδοτημένο προσωπικό.
- 10) Εξοπλισμός συνεργείου που χρησιμοποιείται για ενοικίαση.

Η εγγύηση καλύπτει αποκλειστικά τη δωρεάν αντικατάσταση του εξαρτήματος που έχει κατασκευαστικό ελάττωμα ή αστοχία υλικού. Σε περίπτωση έλλειψης ανταλλακτικού η εταιρεία διατηρεί το δικαίωμα αντικατάστασης του εξοπλισμού συνεργείου με άλλο αντίστοιχο μοντέλο. Μετά τη διεκπεραίωση εγγύησης δεν επιμηκύνεται ούτε ανανεώνεται ο χρόνος εγγύησης του εξοπλισμού συνεργείου. Τα ανταλλακτικά ή ο εξοπλισμός συνεργείου τα οποία αντικαθίστανται παραμένουν στην κατοχή της εταιρείας μας. Άλλες απαιτήσεις, εκτός από αυτές που αναφέρονται σε αυτό το έντυπο εγγύησης επισκευής του εξοπλισμού συνεργείου, δεν ισχύουν. Για αυτήν την εγγύηση ισχύει το ελληνικό Δίκαιο.

EN

The workshop equipment has been manufactured according to strict standards set by our company, which are aligned with the respective European quality standards. The workshop equipment is provided with a warranty period of 12 months. The warranty is valid from the date of purchase of the product. Proof of the warranty right is the purchase document of the workshop equipment (retail receipt or invoice). Under no circumstances shall the company cover the relevant cost of spare parts and respective required working hours unless a copy of the purchase document is presented. In case the repair has to be done by our service department the cost of transportation (to and from) is entirely borne by the sender (client). The said equipment must be sent for repair to the company or to an authorized workshop in the appropriate way and means of transport.

WARRANTY EXEMPTIONS AND RESTRICTIONS:

- 1) Spare parts that wear out naturally as a consequence of being used.
- 2) Workshop equipment damaged as a result of non-compliance with the instructions of the manufacturer.
- 3) Workshop equipment poorly maintained or taken care of.
- 4) Use of improper spare parts or accessories.
- 5) Workshop equipment given to third entities free of charge.
- 6) Damage as a result of mistaken assembly.
- 7) Damage as a result of poor quality of lubricant.
- 8) Damage as a result of not cleaning the equipment as required.
- 9) Equipment that has been modified or disassembled by unauthorized personnel.
- 10) Equipment used for rent.

The warranty covers only the free of charge replacement of the component that presents a manufacturing defect or material failure. In case of lack of a specific spare part the company reserves the right to replace the equipment with another of the same kind. After all warranty procedures have been concluded, the warranty period of the equipment shall not be extended or renewed. The spare parts or equipment that are replaced remain in the possession of our company. Requirements, other than those mentioned in this warranty form, regarding repairing a piece of equipment or damage thereof, do not apply. Greek law and relative regulations apply to this warranty.

FR

L'équipement d'atelier a été fabriqué selon les normes strictes établies par notre société, qui sont alignées sur les normes de qualité européennes respectives. L'équipement d'atelier est fourni avec une période de garantie de 12 mois. La garantie est valable à partir de la date d'achat du produit. La preuve du droit à la garantie est le document d'achat de l'équipement (ticket de caisse ou facture). En aucun cas, la société ne couvrira le coût des pièces de rechange et des heures de travail nécessaires si une copie du document d'achat n'est pas présentée. Si la réparation doit être effectuée par notre service après-vente, les frais de transport (aller et retour) sont entièrement à la charge de l'expéditeur (client). Ledit équipement doit être envoyé pour réparation à l'entreprise ou à un atelier agréé de la manière et avec le moyen de transport appropriés.

EXEMPTIONS ET RESTRICTIONS DE GARANTIE :

- 1) Les pièces de rechange qui s'usent naturellement suite à leur utilisation.
- 2) Équipement d'atelier endommagé à la suite du non-respect des instructions du fabricant.
- 3) Équipement d'atelier mal entretenu ou mal soigné.
- 4) Utilisation de pièces de rechange ou d'accessoires inadaptés.
- 5) Équipement d'atelier donné à des tiers à titre gratuit.
- 6) Dommages résultant d'un montage erroné.
- 7) Dommages résultant d'une mauvaise qualité du lubrifiant.
- 8) Dommages résultant d'un nettoyage insuffisant.
- 9) Équipement d'atelier qui a été modifié ou démonté par du personnel non autorisé.
- 10) Équipement d'atelier utilisé pour la location.

La garantie couvre uniquement le remplacement gratuit du composant qui présente un défaut de fabrication ou une défaillance matérielle. En cas d'absence d'une pièce de rechange spécifique, l'entreprise se réserve le droit de remplacer l'équipement par un autre du même type. Après la conclusion de toutes les procédures de garantie, la période de garantie de l'équipement ne sera pas prolongée ou renouvelée. Les pièces de rechange ou les équipements remplacés restent en possession de notre société. Les exigences, autres que celles mentionnées dans ce formulaire de garantie, concernant la réparation d'un équipement ou de ses dommages, ne s'appliquent pas. La loi grecque et ses règlements s'appliquent à cette garantie.

IT

Le attrezzature per l'officina sono state prodotte secondo i rigorosi standard stabiliti dalla nostra azienda, che sono allineati con i rispettivi standard di qualità europei. L'attrezzatura per officina ha un periodo di garanzia di 12 mesi. La garanzia è valida dalla data di acquisto del prodotto. La prova del diritto alla garanzia è il documento di acquisto dell'attrezzatura per officina (scontrino fiscale o fattura). In nessun caso l'azienda coprirà il relativo costo dei pezzi di ricambio e delle rispettive ore di lavoro necessarie, se non viene presentata una copia del documento di acquisto. Nel caso in cui la riparazione debba essere effettuata dal nostro servizio di assistenza, il costo del trasporto (andata e ritorno) è interamente a carico del mittente (cliente). L'apparecchiatura in questione deve essere inviata per la riparazione all'azienda o a un'officina autorizzata con le modalità e i mezzi di trasporto appropriati.

ESENZIONI E RESTRIZIONI DELLA GARANZIA:

- 1) Pezzi di ricambio che si usurano naturalmente a causa dell'uso.
- 2) Attrezzature d'officina danneggiate a causa del mancato rispetto delle istruzioni del fabbricante.
- 3) Attrezzature d'officina sottoposte a scarsa manutenzione o cura.
- 4) Utilizzo di pezzi di ricambio o accessori inadeguati.
- 5) Attrezzature d'officina cedute a terzi a titolo gratuito.
- 6) Danni causati da un montaggio errato.
- 7) Danni causati dalla cattiva qualità del lubrificante.
- 8) Danni causati dalla mancata pulizia come richiesto.
- 9) Attrezzature modificate o smontate da personale non autorizzato.
- 10) Attrezzature utilizzate per il noleggio.

La garanzia copre solo la sostituzione gratuita del componente che presenta un difetto di fabbricazione o di materiale. In caso di mancanza di un pezzo di ricambio specifico, l'azienda si riserva il diritto di sostituire l'attrezzatura con un'altra dello stesso tipo. Una volta concluse tutte le procedure di garanzia, il periodo di garanzia dell'attrezzatura non potrà essere esteso o rinnovato. I pezzi di ricambio o le attrezzature sostituite rimangono in possesso della nostra società. I requisiti, diversi da quelli menzionati in questo modulo di garanzia, riguardanti la riparazione di una attrezzatura o il suo danneggiamento, non sono applicabili. La legge greca e i relativi regolamenti si applicano a questa garanzia.

AL

Makineritë janë prodhuar sipas standardeve strikte të vendosura nga kompania jonë, të cilat janë në përputhje me standardet përkatëse të cilësisë evropiane. Makinat me naftë dhe benzinë janë të pajisura me një periudhë garancie prej 12 muaj. Garancia është e vlefshme nga data e blerjes së produktit. Prova e së drejtës së garancisë është dokumenti i blerjes së makinës (faturë ose faturë me pakicë). Në asnjë rrethanë ndërmarrja nuk mbulon koston përkatëse të pjesëve të këmbimit dhe orarin përkatës të kërkuar të punës, përveç kur është paraqitur një kopje e dokumentit të blerjes. Në rast se riparimi duhet të bëhet nga departamenti ynë i shërbimit kostoja e transportit (për dhe nga) është tërësisht e mbajtur nga dërguesi (klienti). Makinat e thëna duhet të dërgohen për riparim në ndërmarrje ose në një punishte të autorizuar në mënyrën dhe mjetet e duhura të transportit.

PËRJASHTIMET DHE KUFIZIMET E GARANCISË:

- 1) Pjesët rezervë që përdoren në mënyrë natyrale si pasojë e të qënit e përdorur.
- 2) Makineritë e dëmtuara si rezultat i mosrespektimit të udhëzimeve të prodhuesit.
- 3) Makineritë e mirëmbajtura keq ose të kujdesura për të.
- 4) Përdorimi i pjesëve të papërshtatshme të këmbimit ose aksesoreve.
- 5) Makineritë që u jepen enteve të treta pa pagesë.
- 6) Dëmtimi si rezultat i mbledhjes së gabuar.
- 7) Dëmtimi si rezultat i cilësisë së dobët të karburantit ose lubrifikantit.
- 8) Dëmtimi si pasojë e mospastrimit të gjeneratorit sipas nevojës.
- 9) Pajisje që janë modifikuar ose çmontuar nga personel i paautorizuar.
- 10) Pajisje që përdoren me qira.

Garancia mbulon vetëm zëvendësimin pa pagesë të komponentit që paraqet një defekt prodhues ose dështim material. Në rast të mungesës së një pjese rezervë specifike kompania rezervon të drejtën për të zëvendësuar makinën me një tjetër të të njëjtit lloj. Pasi të jenë përfunduar të gjitha procedurat e garancisë, periudha e garancisë së makinës nuk do të zgjatet ose të rinovohet. Pjesët rezervë ose makineritë që zëvendësohen mbeten në zotërim të kompanisë sonë. Kërkesat, përveç atyre të përmendura në këtë formë garancie, në lidhje me riparimin e një makine ose dëmtimin e saj, nuk zbatohen. Ligji grek dhe rregullat relative zbatohen për këtë garancie.

SRB

Mašine su proizvedene po stroгим standardima koje je postavila naša kompanija, a koji su usklađeni sa odgovarajućim evropskim standardima kvaliteta. Mašinama na dizel i benzin obezbeđen je garantni rok od 12 meseca. Garancija važi od dana kupovine proizvoda. Dokaz o pravnu garancije je dokument o nabavci mašine (prijemnica u maloprodaji ili faktura). Ni pod kojim uslovima preduzeće neće pokriti relevantne troškove rezervnih delova i odgovarajuće potrebno radno vreme ukoliko nije predstavljena kopija dokumenta o nabavci. U slučaju da popravku mora da obavi naše odeljenje servisa troškovi transporta (do i od) u potpunosti snose pošiljaoca (klijenta). Rečeno mašine moraju biti poslate na popravku u preduzeće ili u ovlašćenu radionicu na odgovarajući način i način transporta.

GARANTNA IZUZEĆA I OGRANIČENJA:

- 1) Rezervni delovi koji se istroše prirodnim putem kao posledica upotrebe.
- 2) Mašinerije oštećene kao rezultat nepoštovanja uputstava proizvođača.
- 3) Mašinerija loše održavana ili zbrinuta.
- 4) Upotreba nepravilnih rezervnih delova ili pribora.
- 5) Mašinerija data trećim entitetima besplatno.
- 6) Šteta kao rezultat greške u montaži.
- 7) Šteta kao posledica lošeg kvaliteta goriva ili lubrikanta.
- 8) Šteta kao posledica neisceljenja generatora po potrebi.
- 9) Oprema koju je neovlašćeno osoblje modifikovalo ili rastavalo.
- 10) Oprema koja se koristi za iznajmljivanje.

Garancija pokriva samo besplatnu zamenu komponente koja predstavlja nedostatak proizvodnje ili kvar materijala. U slučaju nedostatka određenog rezervnog dela preduzeće zadržava pravo da zameni mašinu drugom istom vrstom. Nakon zaključenja svih garantnog postupka, garantni rok mašine neće biti produžen niti obnovljen. Rezervni delovi ili mašinerije koje se zamenjuju ostanu u posedu naše firme. Zahtevi, osim onih koji su pomenuti u ovom garantnog obrascu, u vezi sa popravkom mašine ili oštećenjem, ne primenjuju se. Grčki zakon i relativni propisi odnose se na ovu garanciju.

EN

WARRANTY

This appliance is a quality product. It was designed in compliance with current technical standards and made carefully using normal, good quality materials. The warranty period is 12 months and commences on the date of purchase, which can be verified by the receipt, invoice or delivery note. During this warranty period all functional errors, which, despite the careful treatment described in our operating manual, are verifiably due to material flaws, will be rectified by our after-sales service staff. The warranty takes the form that defective parts will be repaired or replaced with perfect parts free of charge at our discretion. Replaced parts will become our property. Repair work or the replacement of individual parts will not extend the warranty period nor will it result in a new warranty period being commenced for the appliance. No separate warranty period will commence for spare parts that may be used. We cannot offer a warranty for damage and defects on appliances or their parts caused by the use of excessive force, improper treatment and servicing. This also applies for failures to comply with the operating manual and the installation or spare and accessory parts that are not included in our range of products. In the event of interference with or modifications to the appliance by unauthorized persons, the warranty will be rendered void. Damages that are attributable to improper handling, over loading, or natural wear and tear are excluded from the guarantee. Damages caused by the manufacturer or by a material defect will be corrected at no charge by repair or by providing spare parts. The prerequisite is that the equipment is handed over assembled, and complete with the proof of sale and guarantee. For a guarantee claim, only use the original packaging. That way, we can guarantee quick and smooth guarantee processing. Please send us the appliances postpaid or request a Freeway sticker. Unfortunately we will be unable to accept appliances that are not postpaid. The warranty does not cover parts that are subject to natural wear and tear. If you wish to make a warranty claim, report faults or order spare parts or accessories, please contact the after-sales center below: Subject to change without prior notice.

DE

GARANTIE

Dieses Gerät ist ein Qualitätsprodukt. Es wurde gemäß den aktuellen technischen Standards entworfen und sorgfältig mit normalen, hochwertigen Materialien hergestellt. Die Gewährleistungsfrist beträgt 12 Monate und beginnt mit dem Kaufdatum, was anhand von Quittung, Rechnung oder Lieferschein überprüft werden kann. Während dieser Garantiezeit werden alle Funktionsfehler, die trotz der in unserer Bedienungsanleitung beschriebenen sorgfältigen Behandlung nachweislich auf Materialfehler zurückzuführen sind, von unseren Kundendienstmitarbeitern behoben. Die Garantie besteht in der Form, dass defekte Teile nach unserem Ermessen kostenlos repariert oder durch einwandfreie Teile ersetzt werden. Ersetzte Teile werden unser Eigentum. Reparaturarbeiten oder der Austausch einzelner Teile verlängern die Garantiezeit nicht und führen nicht zu einer neuen Garantiezeit für das Gerät. Für eventuell verbrauchte Ersatzteile beginnt keine gesonderte Gewährleistungsfrist. Wir können keine Garantie für Schäden und Mängel an Geräten oder deren Teilen geben, die durch übermäßige Gewaltanwendung, unsachgemäße Behandlung und Wartung verursacht wurden. Dies gilt auch für die Nichtbeachtung der Bedienungsanleitung und der Montage- oder Ersatz- und Zubehörteile, die nicht in unserem Sortiment enthalten sind. Bei Eingriffen in die Änderung durch unbefugte Personen am Gerät erlischt die Garantie. Schäden, die auf unsachgemäße Behandlung, Überlastung oder natürliche Abnutzung zurückzuführen sind, sind von der Garantie ausgeschlossen. Schäden, die vom Hersteller oder durch einen Materialfehler verursacht werden, werden durch Reparatur oder Ersatzteillieferung kostenlos behoben. Voraussetzung ist, dass das Gerät zusammen mit dem Verkaufsbeleg und der Garantie zusammengebaut übergeben wird. Verwenden Sie für einen Garantieanspruch nur die Originalverpackung. Auf diese Weise können wir eine schnelle und reibungslose Garantieabwicklung garantieren. Bitte schicken Sie uns die Geräte im Nachhinein oder fordern Sie einen Freeway-Aufkleber an. Geräte, die nicht nachbezahlt werden, können wir leider nicht akzeptieren. Die Garantie erstreckt sich nicht auf Teile, die einem natürlichen Verschleiß unterliegen. Wenn Sie einen Garantieanspruch geltend machen, Fehler melden oder Ersatzteile oder Zubehör bestellen möchten, wenden Sie sich bitte an das Kundendienstcenter: Änderungen vorbehalten.

FR

GARANTIE

Cet appareil est un produit de qualité. Il a été conçu conformément aux normes techniques en vigueur et fabriqué avec soin à l'aide de matériaux usuels et de qualité. La période de garantie est de 12 mois et débute à la date d'achat. Elle peut être vérifiée sur le reçu, la facture ou le bon de livraison. Pendant cette période de garantie, toutes les erreurs de fonctionnement qui, malgré le traitement minutieux décrit dans notre manuel d'utilisation, sont dues à des défauts matériels, seront corrigées par notre service après-vente. La garantie prend la forme que les pièces défectueuses seront réparées ou remplacées par des pièces parfaites gratuitement à notre discrétion. Les pièces remplacées deviendront notre propriété. Les travaux de réparation ou le remplacement de pièces individuelles ne prolongeront pas la période de garantie et n'entraîneront pas le début d'une nouvelle période de garantie pour l'appareil. Aucune période de garantie séparée ne commencera pour les pièces de rechange susceptibles d'être utilisées. Nous ne pouvons pas offrir de garantie pour les dommages et les défauts des appareils ou de leurs pièces causés par l'utilisation d'une force excessive, un traitement ou un entretien inapproprié. Ceci s'applique également aux cas de non-respect du manuel d'utilisation et de l'installation ou des pièces détachées et accessoires non compris dans notre gamme de produits. En cas d'interférence avec des modifications apportées à l'appareil par des personnes non autorisées, la garantie sera annulée. Les dommages résultant d'une mauvaise manipulation, d'un chargement excessif ou d'une usure naturelle sont exclus de la garantie. Les dommages causés par le fabricant ou par un défaut matériel seront corrigés gratuitement par la réparation ou par la fourniture de pièces de rechange. La condition préalable est que le matériel soit remis assemblé et accompagné de la preuve de vente et de la garantie. Pour une demande de garantie, utilisez uniquement l'emballage d'origine. De cette manière, nous pouvons garantir un traitement rapide et sans heurts des garanties. S'il vous plaît envoyez-nous les appareils post-payés ou demandez un autocollant Freeway. Malheureusement, nous ne pourrions pas accepter les appareils non post-payés. La garantie ne couvre pas les pièces soumises à une usure naturelle. Si vous souhaitez faire une demande de garantie, signaler un défaut ou commander des pièces de rechange ou des accessoires, veuillez contacter le service après-vente ci-dessous: Sujet à modification sans préavis.

ESP

GARANTÍA

Este aparato es un producto de calidad. Fue diseñado de acuerdo con las normas técnicas actuales y se hizo con cuidado utilizando materiales normales y de buena calidad. El período de garantía es de 12 meses y comienza en la fecha de compra, que puede verificarse mediante el recibo, la factura o la nota de entrega. Durante este período de garantía, todos los errores funcionales que, a pesar del tratamiento cuidadoso que se describen en nuestro manual de operación, son verificables debido a fallas materiales, serán corregidos por nuestro personal de servicio postventa. La garantía adquiere la forma de que las piezas defectuosas se repararán o reemplazarán con piezas perfectas de forma gratuita a nuestra discreción. Las partes reemplazadas se convertirán en nuestra propiedad. Los trabajos de reparación o el reemplazo de piezas individuales no ampliarán el período de garantía, no dará lugar a que se comience un nuevo período de garantía para el aparato. No se iniciará ningún período de garantía por separado para las piezas de repuesto que puedan ser utilizadas. No podemos ofrecer una garantía por daños y defectos en los aparatos o sus partes causados por el uso excesivo de la fuerza, el tratamiento y el servicio incorrectos. Esto también se aplica a las fallas en el cumplimiento del manual de operación y la instalación o piezas de repuesto y accesorios que no están incluidos en nuestra gama de productos. En caso de interferencia con modificaciones al aparato por parte de personas no autorizadas, la garantía quedará anulada. Los daños que son atribuibles a un manejo inadecuado, sobrecarga o desgaste natural están excluidos de la garantía. Los daños causados por el fabricante o por un defecto de material se corregirán sin costo alguno por reparación o proporcionando piezas de repuesto. El requisito previo es que el equipo se entregue ensamblado y se complete con el comprobante de venta y garantía. Para una reclamación de garantía, utilice únicamente el embalaje original. De esta manera, podemos garantizar un rápido y suave procesamiento de garantías. Por favor, envíenos los electrodomésticos con pospago o solicite una etiqueta de Freeway. Lamentablemente, no podremos aceptar aparatos que no sean de pospago. La garantía no cubre las piezas que están sujetas a desgaste natural. Si desea realizar un reclamo de garantía, informar fallas o solicitar piezas de repuesto o accesorios, comuníquese con el centro de postventa a continuación: Sujeto a cambios sin previo aviso.

IT

GARANZIA

Questo apparecchio è un prodotto di qualità. È stato progettato in conformità con le attuali norme tecniche e realizzato con attenzione utilizzando materiali normali di buona qualità. Il periodo di garanzia è di 12 mesi e decorre dalla data di acquisto, che può essere verificata tramite ricevuta, fattura o bolla di consegna. Durante questo periodo di garanzia tutti gli errori funzionali, che, nonostante l'accurato trattamento descritto nel nostro manuale operativo, sono verificabili a causa di difetti dei materiali, verranno risolti dal nostro personale di assistenza post-vendita. La garanzia assume la forma che le parti difettose saranno riparate o sostituite con parti perfette gratuitamente a nostra discrezione. Le parti sostituite diventeranno di nostra proprietà. I lavori di riparazione o la sostituzione di singole parti non prolungheranno il periodo di garanzia, poiché non si verificherà un nuovo periodo di garanzia per l'apparecchio. Non inizierà alcun periodo di garanzia separato per i pezzi di ricambio che possono essere utilizzati. Non possiamo offrire una garanzia per danni e difetti su apparecchi o loro parti causati dall'uso di forza eccessiva, trattamento e manutenzione inadeguati. Ciò vale anche per il mancato rispetto del manuale operativo e delle parti di installazione o di ricambio e accessori non inclusi nella nostra gamma di prodotti. In caso di interferenza con modifiche all'apparecchio da parte di persone non autorizzate, la garanzia sarà invalidata. Sono esclusi dalla garanzia i danni riconducibili a uso improprio, sovraccarico o usura naturale. I danni causati dal produttore o da un difetto materiale verranno corretti gratuitamente mediante riparazione o fornitura di pezzi di ricambio. Il presupposto è che l'attrezzatura sia consegnata assemblata e completa con la prova di vendita e garanzia. Per una richiesta di garanzia, utilizzare solo la confezione originale. In questo modo, possiamo garantire un'elaborazione della garanzia rapida e agevole. Vi preghiamo di inviarcì gli elettrodomestici post-pagamento o richiedere un adesivo Freeway. Purtroppo non saremo in grado di accettare apparecchi che non sono postpagati. La garanzia non copre parti soggette a usura naturale. Se si desidera presentare una richiesta di intervento in garanzia, segnalare guasti o ordinare pezzi di ricambio o accessori, contattare il centro assistenza di seguito: soggetto a modifiche senza preavviso.

SLO

GARANCIJA

Ta aprava je kakovosten izdelek. Zasnovan je bil v skladu z veljavnimi tehničnimi standardi in skrbno izdelan z običajnimi, kakovostnimi materiali. Garancijsko obdobje je 12 mesecev in se začne na dan nakupa, ki ga je mogoče preveriti s potrdilom o prejemu, računom ali dobavnico. V času garancijskega roka bodo vse funkcionalne napake, ki so kljub skrbni obdelavi, opisani v naših navodilih za uporabo, preverljive zaradi materialnih napak, odpravile naše servisno osebje. Garancija prevzame obliko, da bodo okvarjeni deli po lastni presoji brezplačno popravljeni ali zamenjani z brezhibnimi deli. Zamenjani deli bodo postali naša last. Popravila ali zamenjava posameznih delov ne podaljšujejo garancijskega roka, dokler ne začne veljati nova garancijska doba za napravo. Za rezervne dele, ki se lahko pojavijo, se ne bo začelo ločeno garancijsko obdobje. Ne moremo ponuditi garancije za poškodbe in napake na napravah ali njihovih delih zaradi uporabe prekomerne sile, nepravilne obdelave in servisiranja. To velja tudi za neupoštevanje navodil za uporabo in namestitve ali rezervnih delov in dodatkov, ki niso vključeni v našo paleto izdelkov. V primeru motenj v napravi s strani nepooblaščenih oseb, se garancija razveljavi. Poškodbe, ki so posledica nepravilnega ravnanja, obremenitve ali naravne obrabe, so izključene iz garancije. Poškodbe, ki jih povzroči proizvajalec ali materialna napaka, se bodo popravile ali popravile z zagotavljanjem rezervnih delov. Predpogoj je, da se oprema preda sestavljena in skupaj z dokazilom o prodaji in garancijo. Za garancijski zahtevek uporabite samo originalno embalažo. Tako lahko zagotovimo hitro in gladko obdelavo garancij. Prosimo, pošljite nam naprave po plačilu ali zahtevajte nalepko za Freeway. Na žalost ne bomo mogli sprejeti naprav, ki niso postpaid. Garancija ne zajema delov, ki so predmet naravne obrabe. Če želite vložiti zahtevek za garancijo, prijaviti napake ali naročiti nadomestne dele ali dodatno opremo, se obrnite na spodnji prodajni center: Pridržujemo si pravico do sprememb brez predhodnega obvestila.

MLT

GARANYIJA

Dan l-apparat huwa prodott ta 'kwalità. Kienet imfassla f'konformità mal-istandards tekniċi attwali u saret b'attenzjoni bl-użu ta 'materjali normali u ta' kwalità tajba. Il-perjodu tal-garanzija huwa ta '12 xahar u jibda fid-data tax-xiri, li jista' jiġi vverifikat bir-riċevuta, fattura jew nota tal-kunsinna. Matul dan il-perjodu ta 'garanzija l-iżbalji funzjonali kollha, li, minkejja t-trattament bir-reqqa deskritt fil-manwal operattiv tagħna, huma verifikabbli minhabba difetti materjali, se jiġu kkoreġuti mill-istaff tagħna tas-servizz ta' wara l-bejgħ. Il-garanzija tiegħu l-forma li partijiet difettużi se jissewewew jew jiġu sostitwiti bi partijiet perfetti bla ħlas fid-diskrezzjoni tagħna. Partijiet mibdula jsiru proprjetà tagħna. Ix-xogħol ta 'tiswija jew is-sostituzzjoni ta' partijiet individwali ma jestendux il-perjodu ta 'garanzija mhux se jirriżulta f'li jibda perjodu għid ta' garanzija għall-apparat. Ma jibda l-ebda perjodu ta 'garanzija separat għal spare parts li jistgħu jiġu ted. Ma nistgħux noffru garanzija għal ħsara u difetti fuq l-apparat jew il-partijiet tagħhom ikkawżati mill-użu ta 'forza eċċessiva, trattament mhux xieraq u manutenzjoni. Dan japplika wkoll għal nuqqasijiet ta 'konformità mal-manwal tat-tħaddim u l-installazzjoni jew partijiet ta' rikambju u aċċessorji li mhumiex inkluzi fil-firxa ta 'prodotti tagħna. Fil-każ ta 'interferenza ma' modifiki fl-apparat minn persuni mhux awtorizzati, il-garanzija ssir nulla. Ħsarat li huma attribwiti għal immaniġġjar hażin, tagħbija zejda, jew xedd u kedd naturali huma esklużi mill-garanzija. Danni kkawżati mill-manifattur jew minn difett materjali se jiġu kkoreġuti mingħajr ħlas permezz ta 'tiswija jew billi jiġu pprovduti spare parts. Il-prerekwiżit huwa li t-tagħmir jiġi mgħoddi immuntat, u komplut bil-prova tal-bejgħ u l-garanzija. Għal talba ta 'garanzija, uża biss l-imbaggħ originali. B'dan il-mod, nistgħu niggarrantixxu proċessar ta 'garanzija malajr u bla xkiel. Jekk jogħġbok ibgħatilna l-appliances post-paid jew itlob stiker tal-Freeway. Sfortunatament ma nkunux nistgħu naċċettaw apparat li ma jithallasx wara. Il-garanzija ma tkoprix partijiet li huma soġġetti għal ilbies u kedd naturali. Jekk tixtieq tagħmel talba għall-garanzija, irrapporta ħsarat jew tordna spare parts jew aċċessorji, jekk jogħġbok ikkuntattja ċ-ċentru ta 'wara l-bejgħ hawn taħt: Soġġett għal bidla mingħajr avviż minn qabel.

SK

ZÁRUKA

Tento spotřebič je kvalitní výrobek. Bol navrhnutý v súlade s platnými technickými normami a opatrne používal bežné a kvalitné materiály. Záručná ehota je 12 mesiacov a začína plynúť dátumom nákupu, ktorý je možné overiť potvrdením, faktúrou alebo dodacím listom. Počas tejto záručnej lehoty všetky funkčné chyby, ktoré napriek starostlivej úprave popísanej v našom návode na obsluhu sú overiteľné z dôvodu materiálnych nedostatkov, opraviam naši pracovníci popredajného servisu. Záruka má formu, že vadné časti budú opravené alebo nahradené perfektnými dielmi bezplatne podľa nášho uváženia. Nahradené diely sa stanú našimi vlastnosťami. Opravné práce alebo výmena jednotlivých dielov predĺženie záručnej lehoty nevedie k vzniku novej záručnej lehoty pre spotrebiteľ. Za náhradné diely, ktoré môžu byť dodané, sa nezačína samostatná záručná lehota. Nemôžeme ponúknuť záruku na poškodenie a poškodenie spo-trebičov alebo ich častí spôsobené nadmernou silou, nesprávnou obsluhou a servisom. Platí to aj pre poruchy v súlade s návodom na obsluhu a inštaláciou alebo náhradnými dielmi a príslušenstvom, ktoré nie sú súčasťou našej ponuky. V prípade zásahu do modifikácie spotrebiča neoprávnenými osobami sa záruka stane neplatnou. Škody, ktoré sú spôsobené nesprávnou manipuláciou, nad-merným zaťažením alebo prirodzeným opotrebovaním, sú z záruky vylúčené. Škody spôsobené výrobcom alebo chybou materiálu budú opravené bezplatne opravou alebo poskytnutím náhradných dielov. Predpokladom je, že zariadenie je odovzdané a kompletne s dokladom o predaji a zárukou. Pokiaľ ide o nárok na záruku, použite iba pôvodný obal. Týmto spôsobom môžeme zaručiť rýchle a plynulé spracovanie záruky. Pošlite nám, prosím, spotrebiče, ktoré ste už zaplatili, alebo požiadajte o nálepku Freeway. Bohužiaľ nebudeme môcť prijímať zariadenia, ktoré nie sú vyplatené. Záruka sa nevzťahuje na časti, ktoré sú vystavené prirodzenému opotrebovaniu. Ak chcete požiadať o záruku, oznámiť chyby alebo objednať náhradné diely alebo príslušenstvo, obráťte sa na nižšie uvedené stredisko popredajného servisu: Podliehajú zmenám bez predchádzajúceho upozornenia.

BG

ГАРАНЦИЯ

Този уред е качествен продукт. Той е проектиран в съответствие с действащите технически стандарти и е направен внимателно при използване на нормални, качествени материали. Гаранционният срок е 12 месеца и започва да тече от датата на покупката, която може да бъде потвърдена с квитанция, фактура или документ за доставка. По време на този гаранционен период всички функционални грешки, които, въпреки внимателното третиране, описано в нашето ръководство за експлоатация, са проверими поради материални недостатъци, ще бъдат отстранени от нашия сервизен персонал. Гаранцията приема формата, в която дефектните части ще бъдат ремонтирани или заменени с перфектни части безплатно по наше усмотрение. Подменените части ще станат наша собственост. Ремонтните работи или подмяната на отделни части няма да удължат гаранционния срок, без това да доведе до започване на нов гаранционен период за уреда. За резервни части, които могат да бъдат поставени, няма да започне отделен гаранционен срок. Не можем да предложим гаранция за повреди и дефекти на уредите или техните части, причинени от използването на прекомерна сила, неправилно третиране и обслужване. Това важи и за неспазване на ръководството за експлоатация и инсталацията, както и резервни и допълнителни части, които не са включени в нашата гама от продукти. В случай на намеса в модификации на уреда от неупълномощени лица, гаранцията ще бъде премахната. Щети, които се дължат на неправилно боравене, натоварване или естествено износване, са изключени от гаранцията. Щети, причинени от производителя или от дефект на материала, ще бъдат поправени без заплащане чрез ремонт или чрез предоставяне на резервни части. Предпоставка е оборудването да се слобява и да се допълни с доказателство за продажба и гаранция. За гаранционна претенция използвайте само оригиналната опаковка. По този начин можем да гарантираме бърза и гладка обработка на гаранциите. Моля, изпратете ни уредите след плащане или заявете стикер на Freeway. За съжаление няма да можем да приемаме уреди, които не са с абонамент. Гаранцията не покрива части, които са обект на естествено износване. Ако желаете да направите гаранционна претенция, да съобщите за неизправности или да поръчате резервни части или аксесоари, моля свържете се с центъра за поддръжка по-долу: Подлежи на промяна без предизвестие.

RO

GAРАНТIE

Acest aparat este un produs de calitate. A fost proiectat în conformitate cu standardele tehnice actuale și a făcut cu atenție materiale normale, de bună calitate. Perioada de garanție este de 12 de luni și începe la data cumpărării, care poate fi verificată prin chitanță, factură sau buletin de livrare. În timpul acestei perioade de garanție, toate erorile funcționale, care, în ciuda tratamen-tului atent descris în manualul nostru de utilizare, sunt verificabile din cauza defectelor materiale, vor fi rectificate de personalul nostru de service post-vân-zare. Garanția ia forma faptului că piesele defecte vor fi reparate sau înlocuite cu piese perfecte gratuit, la discreția noastră. Piesele înlocuite vor deveni pro-prietatea noastră. Lucrările de reparații sau înlocuirea pieselor individuale nu vor prelungi perioada de garanție, deoarece nu vor duce la începerea unei noi perioade de garanție pentru aparat. Nu se va începe nici o perioadă de garanție separată pentru piesele de schimb care pot fi incluse. Nu putem oferi o garanție pentru defectiunile și defectele aparatelor sau ale pieselor acestora cauzate de utilizarea forței excesive, tratarea necorespunzătoare și întreținerea. Acest lucru se aplică și în caz de nerespectare a manualului de utilizare și a pieselor de instalare sau de rezervă și accesoriilor care nu sunt incluse în gama noastră de produse. În caz de interferență cu modificările aduse aparatului de către persoane neautorizate, garanția va fi anulată. Daunele care pot fi atribuite man-ipulării necorespunzătoare, supraîncălzirii sau uzurii naturale sunt excluse din garanție. Deteriorările cauzate de producător sau de un defect material vor fi corectate gratuit, prin reparații sau prin furnizarea de piese de schimb. Condiția prealabilă este ca echipamentul să fie predat în asamblare și să fie completat cu dovada vânzării și a garanției. Pentru o cerere de garanție, utilizați numai ambalajul original. În acest fel, putem garanta procesarea rapidă și fără prob-leme a garanției. Trimiteți-ne aparatele post-plătite sau solicitați un autocolant Freeway. Din păcate, nu vom putea accepta dispozitive care nu sunt plătite post-paid. Garanția nu acoperă piese care sunt supuse uzurii naturale. Dacă doriți să solicitați o garanție, să semnalați defecțiuni sau să comandați piese de schimb sau accesorii, vă rugăm să contactați centrul de asistență tehnică de mai jos: Pot fi modificate fără o notificare prealabilă.

NMK

GAРАНЦIЯ

страна на нашите сервисни служби. Гаранцията е в форма која дефектните делови ќе бидат поправени или заменети со совршени делови бесплатно по наша дискреција. Гаранциониот период е 12 месеци и започнува на датумот на купување, кој може да се потврди со потврдата, фактурата или испораката. Заменетите делови ќе станат наш сопственост. Поправки илив замена на поединечни делови нема да го продолжат гарантниот рок, туку ќе резултира со започнување на нов гарантен рок за апаратот. Нема да отпочне одделен гарантен рок за резервни делови што може да се користат. Не можеме да понудиме гаранција за оштетувања и дефекти на апаратите или нивните делови предизвикани од употреба на прекумерна сила, неправилен третман и сервисирање. Ова исто така важи и за неуспехот да се усогласат со оперативниот прирачник и инсталационите или резервните и помошни делови што не се вклучени во нашиот асортиман на производи. Во случај на пречки во промените на апаратот од страна на неовластени лица, гаранцијата ќе биде поништена. Оштетувањата што се припишуваат на неправилно ракување, над товарење или природна употреба се исклучени од гаранцијата. Оштетувањата предизвикани од производителот или од материјален дефект ќе бидат поправени без надомест со поправка или со обезбедување на резервни делови. Предуслов е дека опремата е предадена собрани, а заврши со доказ за продажба и гаранција. За барање за гаранција, користете го оригиналното пакување. На тој начин можеме да гарантираме брза и непречена обработка на гаранциите. Ве молиме испратете ги апаратите пост-пејд или побарајте налепница со Freeway. За жал нема да можеме да прифатиме апарати кои не се постпејд. Гаранцијата не ги покрива деловите што се предмет на природно абење. Ако сакате да поднесете барање за гаранција, да пријавите грешки или да нарачате резервни делови или додатоци, ве молиме контактирајте го центарот за продавање подолу: Предмет на промена без претходна најава. најава.

HUN

GAРАНЦIA

Ez a készülék minőségtermék. Úgy tervezték, hogy megfeleljen a jelenlegi műszaki szabványoknak, és gondosan, normál, jó minőségű anyagokkal készült. A jótállási idő 12 hónap, és a vásárlás napján kezdődik, amelyet a kézhezvét-el, a számla vagy a kézbesítési értesítés igazolhat. A garanciaidő alatt minden olyan funkcionális hiba, amely az üzemeltetési utasításunkban leírt gondos ke-zelés ellenére bizonyíthatóan az anyagi hibák miatt következik be, a vevőszol-gálatunk javítja. A garancia olyan formája, hogy a hibás alkatrészek javítása vagy cseréje a tökéletes alkatrészekkel ingyenes. A cserélt részek tulajdonunk lesz. A javítási munkák vagy az egyes részek cseréje nem hosszabbítja meg a jótállási időszakot, és nem eredményez új garanciaidő megkezdését a készülék számára. Nincs külön garanciaidő a pótalkatrészek esetén. Nem nyújtunk ga-ranciát a készülékek vagy alkatrészeik károsodására és hibáira a túlzott erő, a helytelen kezelés és a karbantartás miatt. Ez vonatkozik az üzemeltetési utasítás és a telepítés, illetve a tartalmék és tartozék alkatrészeinek meg nem felelésére is, amelyek nem tartoznak a termékínálattunkba. Abban az esetben, ha a készülék jogosulatlan személy általi módosításai zavarnak, a garancia érvényét veszti. A nem megfelelő kezelés, a terhelés vagy a természetes kopás okozta károk nem tartoznak a garancia hatálya alá. A gyártó vagy az anyaghiba által okozott károkat a javítás vagy a pótalkatrészek beszerzése nélkül kijavítják. Az előfeltétel az, hogy a berendezést összeszerelték, és az értékesítés és a garancia igazolásával kiegészüljön. A garancia igényléséhez csak az eredeti csomagolást használja. Így garantálhatjuk a gyors és zökkenőmentes garanciafeldolgozást. Kérjük, küldje el nekünk a készüléket utólag fizetett vagy kérjen Freeway matricát. Sajnos nem tudjuk elfogadni a nem utólag fizetett készülékeket. A garancia nem terjed ki a természetes kopásnak kitett alkatrészekre. Ha garanciális igényt kíván nyú-jtani, hibákat jelenteni vagy pótalkatrészeket vagy tartozékokat rendelni, kér-jük, vegye fel a kapcsolatot az alábbi értékesítési központtal: Előzetes értesítés nélkül változhat.

POL

GWARANCJA

To urządzenie jest produktem wysokiej jakości. Został zaprojektowany zgodnie z aktualnymi standardami technicznymi i wykonany starannie przy użyciu zwykłych, dobrej jakości materiałów. Okres gwarancji wynosi 12 miesięcy i rozpoczyna się w dniu zakupu, który można zweryfikować za pomocą paragonu, faktury lub dowodu dostawy. W okresie gwarancji wszystkie błędy funkcjonalne, które pomimo starannego traktowania opisanego w naszej instrukcji obsługi, są weryfikowalne przez wady materiałowe, zostaną naprawione przez nasz personel obsługi posprzedażnej. Gwarancja ma formę, w której wadliwe części zostaną naprawione lub wymienione na części zamiennie bezpłatnie według naszego uznania. Wymienione części staną się naszą własnością. Naprawa lub wymiana pojedynczych części nie przedłuża okresu gwarancji, nie spowoduje to rozpoczęcia nowego okresu gwarancyjnego dla urządzenia. Nie rozpocznie się oddzielny okres gwarancji na części zamiennie, które mogą być używane. Nie możemy zaoferować gwarancji na uszkodzenia i usterki urządzeń lub ich części spowodowane użyciem nadmiernej siły, niewłaściwego traktowania i serwisowania. Dotyczy to również nieprzestrzegania instrukcji obsługi i instalacji lub części zamiennych i akcesoriów, które nie są zawarte w naszej ofercie produktów. W przypadku ingerencji w modyfikacje urządzenia przez osoby nieuprawnione, gwarancja zostanie unieważniona. Szkody, które można przypisać niewłaściwej obsłudze, nadmiernemu obciążeniu lub naturalnemu zużyciu, są wyłączone z gwarancji. Uszkodzenia spowodowane przez producenta lub wadę materiałową zostaną naprawione bezpłatnie przez naprawę lub przez dostarczenie części zamiennych. Warunkiem wstępnym jest przekazanie sprzętu w komplecie wraz z dowodem sprzedaży i gwarancją. W przypadku reklamacji należy używać tylko oryginalnego opakowania. W ten sposób możemy zagwarantować szybkie i płynne przetwarzanie gwarancji. Prześlij nam urządzenia post-paid lub zamów naklejkę na autostradę. Niestety nie będziemy mogli akceptować urządzeń, które nie są opłacane za dołu. Gwarancja nie obejmuje części ulegających naturalnemu zużyciu. Jeśli chcesz zgłosić roszczenie gwarancyjne, zgłoś usterki lub zamówić części zamiennie lub akcesoria, skontaktuj się z następującym centrum obsługi posprzedażnej: Zastrzega się możliwość zmian bez uprzedzenia.

ALB

GARANCI

Kjo pajisje është një produkt cilësor. Washtë hartuar në përputhje me standardet aktuale teknike dhe është bërë me kujdes duke përdorur materiale normale, me cilësi të mirë. Periudha e garancisë është 12 muaj dhe fillon në datën e blerjes, e cila mund të vërtetohet me faturën, faturën ose dorëzimin. Gjatë kësaj periudhe garancie, të gjitha gabimet funksionale, të cilat, përkundër trajtimit të kujdesshëm të përshkruar në manualin tonë të funksionimit, janë verifikueshëm për shkak të metave të materialit, do të korrigjohen nga stafi ynë i shërbimit pas shitjes. Garancia merr formën që pjesët e dëmtuara do të riparohen ose zëvendësohen me pjesë të përsosura falas, sipas gjykimit tonë. Pjesët e zëvendësuara do të bëhen pronë jonë. Puna e riparimit ose zëvendësimi i pjesëve individuale nuk do të zgjasë periudhën e garancisë, por nuk do të rezultojë në fillimin e një periudhe të re garancie për pajisjen. Asnjë periudhë e veçantë e garancisë nuk do të fillojë për pjesët rezervë që mund të merren. Ne nuk mund të ofrojmë një garanci për dëmtimin dhe defektet e pajisjeve ose pjesëve të tyre të shkaktuara nga përdorimi i forcës së tepërt, trajtimi dhe shërbimi i pahijshëm. Kjo gjithashtu vlen për dështimet në përputhje me manualin e funksionimit dhe instalimin ose pjesët rezervë dhe aksesori që nuk përfshihen në gamën tonë të produkteve. Në rast ndërhyrje në modifikimet e pajisjes nga persona të paautorizuar, garancia do të hiqet. Dëmet që mund t'i atribuohen trajtimit të pahijshëm, ngarkimit të tepërt, ose konsumit natyror, përjashtohen nga garancia. Dëmet e shkaktuara nga prodhuesi ose nga një defekt i materialit do të korrigjohen pa pagesë me riparim ose duke siguruar pjesë këmbimi. Parakushti është që pajisjet të dorëzohen të montuara, dhe të kompletuara me provën e shitjes dhe garancisë. Për një kërkesë garancie, përdorni vetëm paketimin origjinal. Në atë mënyrë, ne mund të garantojmë përpunim të shpejtë dhe të qetë të garancisë. Ju lutemi na dërgoni pajisjet me postë të paguar ose kërkonte një afishe autostradë. Për fat të keq, ne nuk do të jemi në gjendje të pranohet pajisje që nuk janë me kontratë. Garancia nuk përfshin pjesë që i nënshtrohen konsumit natyror. Nëse dëshironi të bëni një kërkesë për garanci, të raportoni gabime ose të porosisni pjesë rezervë ose pajisje, ju lutemi kontaktoni qendërën pas shitjes më poshtë: Subjekti për të ndryshuar pa njoftim paraprak.

HR

JAMSTVO

Ovaj je uređaj kvalitetan proizvod. Dizajniran je u skladu s trenutnim tehničkim standardima i izrađen je pažljivo koristeći normalne, kvalitetne materijale. Garancijsko razdoblje je 12 mjeseca i započinje datumom kupnje, što se može potvrditi potvrdom primitka, računa ili dostavnice. Tijekom ovog jamstvenog razdoblja sve će funkcionalne pogreške, koje su unatoč pažljivom postupanju opisanom u našem priručniku za upotrebu provjerljivo zbog materijalnih nedostataka, otkloniti od strane našeg servisnog osoblja. Jamstvo ima oblik da će se oštećeni dijelovi besplatno popraviti ili zamijeniti savršenim dijelovima, po našem nahođenju. Zamijenjeni dijelovi postat će naše vlasništvo. Popravak ili zamjena pojedinih dijelova neće produljiti jamstveno razdoblje, jer neće rezultirati novim jamstvenim rokom za uređaj. Neće započeti zasebni jamstveni rok za rezervne dijelove koji se mogu trošiti. Ne možemo pružiti jamstvo za oštećenja i oštećenja uređaja ili njihovih dijelova uzrokovanih prekomjernom silom, nepravilnim postupanjem i servisiranjem. To se također odnosi i na neusklađivanje s uputama za uporabu i instalacijskim ili rezervnim i pomoćnim dijelovima koji nisu uključeni u naš asortiman proizvoda. U slučaju ometanja neovlaštenih osoba na izmjenama uređaja, jamstvo će se poništiti. Oštećenja koja se mogu pripisati nepravilnom rukovanju, preopterećenju ili prirodnom habanju isključena su iz jamstva. Štete uzrokovane proizvođačem ili oštećenjem materijala ispraviti će se besplatnim popravkom ili osiguranjem rezervnih dijelova. Preduvjet je da se oprema preda u sastavu, zajedno s dokazom o prodaji i garancijom. Za garancijski zahtjev koristite samo originalno pakiranje. Na taj način možemo jamčiti brzu i glatku obradu jamstava. Pošaljite nam uređaje naknadno ili zatražite naljepnicu autoputa. Nažalost, nećemo biti u mogućnosti prihvatiti uređaje koji nisu preplaćeni. Jamstvo ne obuhvaća dijelove koji su podložni prirodnom habanju. Ako želite podnijeti zahtjev za jamstvom, prijaviti kvarove ili naručiti rezervne dijelove ili pribor, molimo kontaktirajte dolje prodajni centar: Podložno promjenama bez prethodne najave.

SRB

ГAРАНЦИЈА

Ovaj aparat je kvalitetan proizvod. Dizajniran je u skladu sa trenutnim tehničkim standardima i rađen pažljivo koristeći normalne, kvalitetne materijale. Garantni rok je 12 meseca i započinje danom kupovine, što se može verifikovati primaњem, fakturnom или otpremnicom. Tokom ovog garantnog perioda, sve funkcionalne greške koje se, uprkos pažljivom postupanju opisanom u našem uputstvu za upotrebu, verovatno mogu proveriti zbog materijalnih nedostataka, otkloniće od strane нашег сервисног особља. Гаранција добија облик да ће се неисправни делови поправити или заменити савршеним деловима бесплатно по нашем нахођењу. Замене делови постаће наше власништво. Поправци или замена појединих делова неће продужити гарантни рок јер неће резултирати новим гаранцијским роком за апарат. Неће почети посебан гарантни рок за резервне делове који се могу напунити. Не можемо пружити гаранцију за оштећења и оштећења уређаја или њихових делова насталих прекомерном силом, неправилним третманом и сервисирањем. Ово се такође односи и на непоштовање упутства за употребу и инсталационих или резервних и помоћних делова који нису обухваћени нашим асортиманом производа. У случају ометања модификација уређаја од стране неовлашћених особа, гаранција ће се поништити. Оштећења која се могу приписати неправилном руковању, преоптерећењу или природном хабању су искључена из гаранције. Оштећења настала од стране произвођача или оштећења материјала исправљаће се или поправљањем резервних делова бесплатно. Предуслов је да се опрема преда у саставу, заједно са доказом о продаји и гаранцијом. За захтев о гаранцији користите само оригинално паковање. На тај начин можемо гарантовати брзу и глатку обраду гаранција. Пошаљите нам уређаје накнадно или затражите налепницу са аутопута. Нажалост, нећемо бити у могућности да прихватимо уређаје који нису плаћени. Гаранција не покрива делове који су изложени природном хабању. Ако желите да поднесете захтев за гаранцијом, пријавите грешке или наручите резервне делове или додатну опрему, молимо контактирајте доњи продајни центар: Могу се променити без претходне најаве.

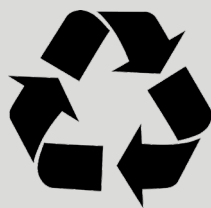

The instructions manual is also available in digital format on our website www.nikolaoutools.gr. Find it by entering the product code in the Search " 🔍 " field.

Μπορείτε να βρείτε τις οδηγίες χρήσης και σε ηλεκτρονική μορφή μέσω της ιστοσελίδας μας www.nikolaoutools.gr. Αναζητήστε τις με τον κωδικό προϊόντος στο πεδίο Αναζήτηση " 🔍 " .